

AKADEMIA
OBRONY
NARODOWEJ

AON 5653/2004

PRACA DOWÓDZTWA BRYGADY
PODCZAS PRZYGOTOWANIA
I PROWADZENIA OBRONY

57734

WARSZAWA

2004

AKADEMIA OBRONY NARODOWEJ

**WYDZIAŁ WOJSK LĄDOWYCH
INSTYTUT ZARZĄDZANIA I DOWODZENIA**

AON 5653/04



**PRACA DOWÓDZTWA BRYGADY PODCZAS
PRZYGOTOWANIA I PROWADZENIA
OBRONY**

WARSZAWA

2004

SPIS TREŚCI

WSTĘP

(*ptk dr hab. inż. Janusz KRĘCIKIJ*) ----- 5

ROZDZIAŁ 1. DOTYCHCZASOWE DZIAŁANIE, POŁOŻENIE WYJŚCIOWE I ZAMIARY STRON

(*mjr dypl. inż. Jerzy SŁOWIK*) ----- 7

ROZDZIAŁ 2. USTALENIE POŁOŻENIA

(*mjr dypl. inż. Norbert PRUSIŃSKI*) ----- 52

ROZDZIAŁ 3. ANALIZA ZADANIA I INFORMOWANIE OPERACYJNE

(*mjr dr inż. Jacek TREMBECKI*) ----- 73

ROZDZIAŁ 4. OCENA CZYNNIKÓW WPLYWAJĄCYCH NA WYKONANIE ZADANIA I OPRACOWANIE WARIANTÓW DZIAŁANIA

(*mjr dr inż. Wiesław KRZESZOWSKI, mjr dypl. inż. Grzegorz ROSŁAN*) ----- 93

ROZDZIAŁ 5. ROZWAŻANIE WARIANTÓW DZIAŁANIA

(*mjr dr inż. Jacek TREMBECKI*) ----- 127

ROZDZIAŁ 6. PORÓWNANIE WARIANTÓW DZIAŁANIA

(*mjr dr inż. Jacek TREMBECKI*) ----- 139

ROZDZIAŁ 7. PODJĘCIE DECYZJI

(*mjr dr inż. Jacek TREMBECKI*) ----- 148

ROZDZIAŁ 8. SPORZĄDZENIE PLANU DZIAŁANIA I ROZKAZU OPERACYJNEGO

(*mjr dypl. inż. Norbert PRUSIŃSKI*) ----- 152

ROZDZIAŁ 9. STAWIANIE ZADAŃ

(*mjr dr inż. Wiesław KRZESZOWSKI, mjr dypl. inż. Jerzy SŁOWIK*) ----- 175

ROZDZIAŁ 10. KONTROLA

(*mjr dypl. inż. Norbert PRUSIŃSKI*) ----- 181

ZAKOŃCZENIE

(*ptk dr hab. inż. Janusz KRĘCIKIJ*) ----- 188

LITERATURA

(*mjr dypl. inż. Jerzy SŁOWIK*) ----- 189

ZAŁĄCZNIKI

(*mjr dr inż. Wiesław KRZESZOWSKI, mjr dypl. inż. Jerzy SŁOWIK*) ----- 191

Redakcja naukowa: płk dr hab. Janusz KRĘCIKIJ

Redakcja techniczna i skład: mjr dr Wiesław KRZESZOWSKI

Recenzent: płk dr hab. inż. Józef MICHNIAK

Wyd. II - zmienione

Druk i oprawa: Akademia Obrony Narodowej – Wydział Wydawniczy, zam. nr 834/2004

WSTĘP

Truizmem będzie stwierdzenie, iż proces dowodzenia stanowi jeden z najbardziej istotnych komponentów systemu dowodzenia. Warto jednak podkreślić, iż wiedza i doświadczenie w tym zakresie odgrywają szczególnie istotną rolę w pracy dowództw na każdym szczeblu dowodzenia. Właściwe sprawowanie dowodzenia rzutuje bezpośrednio na skuteczność wykonywania zadań, zarówno w czasie pokoju, jak i kryzysu czy wojny. Umiejętność organizacji pracy dowództwa, kierowania tą pracą w czasie przygotowania i prowadzenia działań jest istotnym determinantem rzeczywistej wartości każdego dowódcy czy kierownika. Niniejsze opracowanie stanowi swego rodzaju wykładnię metodyki pracy dowództwa w zakresie stosowania zasad i reguł dotyczących procesu dowodzenia. Celem tej pracy jest przybliżenie czytelnikowi specyfiki działania zasadniczych zespołów funkcjonalnych stanowiska dowodzenia w trakcie planowania działań. Jako że opracowanie przeznaczone jest przede wszystkim dla studentów II semestru studiów magisterskich na kierunku zarządzanie i dowodzenie, zespół autorski przyjął poziom brygady jako rozpatrywany szczebel dowodzenia. W pierwszym rozdziale przybliżona została sytuacja taktyczna, stanowiąca tło do rozpatrywania specyficznych problemów dowodzenia. Kolejne rozdziały dotyczą wszystkich zasadniczych przedsięwzięć cyklu decyzyjnego. Przedstawione w opracowaniu rozwiązania nie są oczywiście wyjątkowym i jedynym wzorcem do naśladowania. Stanowią jednak przykład **JAK** może pracować dowództwo na stanowisku dowodzenia.

Rozdział 1

DOTYCHCZASOWE DZIAŁANIA, POŁOŻENIE WYJŚCIOWE I ZAMIARY STRON

1.1. DOTYCHCZASOWE DZIAŁANIA

Siły zbrojne SUMBRII prowadząc operację zaczepną w kierunku: WYSOKIE MAZOWIECKIE (FD 0264), MAŁKINIA (ED 6838), MIŃSK MAZOWIECKI (EC 3882) rozbiły część wojsk WISLANDII broniących obszaru na północ od rzeki BUG i NURZEC, opanowały przyczółki na BUGU na głębokość od 6 do 14 km i o godzinie 6.00 dnia 4 września czołowe związki taktyczne walczą na rubieży: JELONKI (ED 5458), OSTRÓW MAZOWIECKI (ED 6050), KOSÓW LACKI (ED 7628, CZYZEW (ED 8850), BRAŃSK (FD 2246).

Jednocześnie podjęte zostały rozmowy pokojowe, od wyników których przywódcy SUMBRII uzależnili dalsze działania militarne. Należy oczekiwać, że w wyniku zerwania rozmów pokojowych, siły zbrojne SUMBRII po przemieszczeniu części sił dążyć będą do rozwinięcia operacji w kierunku: MAŁKINIA - WĘGRÓW, poszerzenia przyczółków na BUGU i NURZCU, stwarzając jednocześnie warunki do wprowadzenia do walki kolejnych związków taktycznych, w celu rozwinięcia operacji na płd.- zach. od BUGU.

WISLANDIA z chwilą rozpoczęcia działań wojennych przeszła do operacji obronnej. W wyniku poniesionych strat od uderzeń lotnictwa i przewagi SUMBRII prowadzą działania obronne na kolejnych rubieżach.

1 KZ WISLANDII (6, 7 DZ; 2 BZ; 8BZ, 1 BA; pozostałe jednostki korpusu oraz jednostki OT) prowadzą działania obronne na szerokim froncie mając zaangażowane wszystkie siły. Dążą do zadania przeciwnikowi jak największych strat stwarzając warunki do przygotowania obrony przez 2 KZ w celu ostatecznego załamania natarcia SUMBRII i niedopuszczenia do przerwania się sił głównych przeciwnika w kierunku WARSZAWY oraz jej oskrzydlenia i wyjścia na rubież WISŁY.

O 06.00 4-ego września związki taktyczne 1 KZ walczą na rubieży: ZALESIE (ED5462), OSTRÓW MAZOWIECKA (ED 6050), KOSÓW LACKI, CZYZEW, BRAŃSK.

1.2. POŁOŻENIE WYJŚCIOWE

SUMBRIA siłami w styczności dąży do stworzenia warunków na wprowadzenie GO PÓLNOC do bitwy, której związki taktyczne są przemieszczane do rejonów wyj-

do przerwania się ich sił głównych w kierunku WARSZAWY i jej oskrzydlenia oraz wyjścia na linię WISŁY. Jednocześnie siłami 2 KZ utrzymać dogodnie rubieże w celu przegrupowania i odtworzenia odwodów oraz być w gotowości do wykonania przeciwuderzenia w kierunku: MORDY (FC0486), SOKOŁÓW PODLASKI (ED8408), PROSTYŃ (ED6634).

Dowódca 2KZ zamierza:

Załamać natarcie zgrupowań przeciwnika wykonujących uderzenie w jego obszarze i stworzyć warunki przejścia do operacji zaczepnej wspólnie z 1 KZ. Natarcie przeciwnika załamać na rubieży: (wył.) SIEDLCE, płd. MOKOBODY (EC7690), POLKÓW-SAGAŁY, DROP (ED4800), SZYMANÓWEK (ED3212), WYSZKÓW (ED3228) i nie dopuścić do przerwania się jego sił w kierunku: MIŃSK MAZOWIECKA, GÓRA KALWARIA.

Uderzeniem lotnictwa obezwładnić SD GO PÓLNOC oraz podchodzące związki taktyczne na kierunku: MAŁKINIA, STOCZEK (ED6022), DOBRE (EC4696).

Śmigłowcami przeciwpancernymi niszczyć środki pancerne i opancerzone podchodzących oddziałów przed przednim skrajem obrony i w walce o utrzymanie rejonów obrony brygad pierwszego rzutu.

Ogniem artylerii zwalczać baterie artylerii na stanowiskach ogniowych oraz podchodzące i atakujące pododdziały. Dezorganizować rozwinięcie i powstrzymać natarcie przeciwnika wykorzystując narzutowe pola minowe.

Obronę przeciwlotniczą obszaru obrony korpusu prowadzić siłami i środkami OPL 2KZ we współdziałaniu z 1 KOP i systemami OPL 1 KZ. Główny wysiłek OPL skupić na osłonie pierwszorzutowych związków taktycznych.

Wydzielonymi siłami być w gotowości do udziału w zwalczaniu desantów, grup dywersyjnych przeciwnika i neutralizowania zbrojnego podziemia oraz do prowadzenia akcji ratunkowych.

W wypadku włamania przeciwnika w głąb obszaru obrony stworzyć warunki do wykonania przeciwuderzenia, które wykonać siłami dywizji z LD NIEBIESKA: TARGÓWKA (EC4078), CEGŁÓW (EC4876) lub z LD FIOLET: STARA SIENNICA (EC4270), HUTA KUFLEWSKA (EC5272) w kierunku: JASZENICA (EC4210) - BRZEŹNIK (EC5098), rozbić przeciwnika w obszarze włamania i odtworzyć poprzednie położenie.

W wypadku włamania się przeciwnika w obszar obrony korpusu oraz niemożności wykonania przeciwuderzenia ostatecznie załamać jego natarcie na rubieży: ŻELECHÓW (EC6238), GARWOLIN (EC4048), KOŁBIEL (EC3268), ZIELONKA (EC1294), NIEPOREŃT.

ściowych. Gotowość do działań GO PÓLNOC ma osiągnąć wieczorem 8 września.

WISLANDIA - 2 KZ (4, 5 DZ; 6,7BZ, 2 BA, 2 ppchem, 2 BSap oraz pozostałe jednostki korpusu) w marszu do rejonu ześrodkowania, który ma zająć do godziny 09.00 4-ego września.

O godzinie 06.00 4-ego września, związki taktyczne i oddziały 2 KZ są w następującym położeniu:

- 4 DZ dwiema brygadami: 41 BZ i 42 BZ zajęła rejon ześrodkowania, 43 BPanc zajmuje rejon;
- 6 i 7 BZ zajęła rejon ześrodkowania;
- 5 DZ na drogach marszu do rejonu ześrodkowania.

Szczegółowe położenie wojsk 2 KZ - mapa „*Położenie wyjściowe wojsk o 040600 WRZESIEN*”.

1.3. ZAMIARY STRON

SUMBRIA – zamierza rozwijać operację zaczepną siłami Grupy Operacyjnej POŁUDNIE, wykonując główne uderzenie w kierunku: WYSOKIE (FD0264), MAŁKINIA (ED6838), MIŃSK MAZOWIECKI (EC4080), poszerzyć przyczółki na BUGU stwarzając warunki do wprowadzenia do bitwy sił Grupy Operacyjnej PÓLNOC, którą rozbić 2 KZ WISLANDII i wyjść na rubież WISŁY. Jednocześnie siłami Grupy Operacyjnej POŁUDNIE po zabezpieczeniu wejścia do bitwy zgrupowania uderzeniowego Grupy Operacyjnej PÓLNOC, kontynuować operację w kierunku: SIEDLCE (EC8880), RADZYŃ PODLASKI (FC1238), osłaniać lewe skrzydło zgrupowania uderzeniowego SUMBRII. Działaniami Grupy Operacyjnej WSCHÓD osłonić prawe skrzydło Grupy Operacyjnej PÓLNOC na północ od BUGU w kierunku OSTRÓW MAZOWIECKA, PUŁTUSK (ED0440).

Dowódca GO PÓLNOC zamierza:

Główne uderzenie wykonać w kierunku: RABIANY (ED5206), MIŃSK MAZOWIECKI, GÓRA KALWARIA (EC1458). Rano 9 września przełamać obronę WISLANDII na odcinku: CHRZEŚNE (ED3210), POLKÓW-SAGAŁY (EC6292), rozbić siły główne 2 KZ i wspólnie z sąsiadami wyjść na rubież WISŁY na odcinku: NIEPORĘT (ED0008), GÓRA KALWARIA (EC1458).

WISLANDIA – zamierza działaniami sił 1 KZ powstrzymać natarcie zgrupowania uderzeniowego SUMBRII, stwarzając warunki przejścia do obrony sił głównych 2 KZ w rejonie kluczowym w celu ostatecznego załamania natarcia SUMBRII i niedopuszczenia

- 413 bz: ludzi – 578; BWP – 39; 120 mm M – 6;
- 414 bzmot: ludzi – 577; TO – 39; 120 mm M – 6;

Stan pozostałych sił i środków w pododdziałach 41 BZ wynosi: 95% w stanie osobowym i 98% w sprzęcie.

Dodatkowo dowódcy 41 BZ wiadomo:

1. Przydział amunicji na 6 września:
 - a. strzeleckiej – 0,8 jo;
 - b. strzeleckiej pokładowej – 1,0;
 - c. moździerzowej – 2,0 jo;
 - d. artyleryjskiej – 2,0 jo;
 - e. czołgowej i do BWP – 1,0 jo;
 - f. plot – 1,5 jo;
 - g. plot S-2 1,5 jo;
 - h. ppk – 1,5 jo.
2. Rozkaz bojowy brygada otrzyma do 06.00 7-ego września.

1.6. SKŁAD BOJOWY STRON

1.6.1 Siły SUMBR II

Grupa Operacyjna POŁUDNIE: 11 DZ, 12 DZ, 13 DZ, 22 BZ, 23 BDSz

11DZ (70 % ukompletowania ludzi i sprzętu)

111 BZ 111 bdow, 1111 bcz, 1112 bz, 1113 bz, 1114 bz, 111 das,
111 daplot, 111 kr, 111 ksap, 111 kzaop, 111 krem, 111 kmed

112 BZ 112 bdow, 1121 bcz, 1122 bz, 1123 bz, 1124 bz., 112 das,
112 daplot, 112 kr, 112 ksap, 112 kzaop, 112 krem, 112 kmed

113 BPanc 113 bdow, 1131 bcz, 1132 bcz, 1133 bcz, 1134 bz, 113 das,
113 daplot, 113 kr, 113 ksap, 113 kzaop, 113 krem, 113 kmed

Jednostki dywizyjne 11 bdow, 11 pa, 11 prplot, 11 bsap, 11 br, 11 bzaop, 11 brem,
11 bmed, 11 kzapas

12 DZ (75 % ukompletowania ludzi i sprzętu)

121 BZ 121 bdow, 1211 bcz, 1212 bz, 1213 bz, 1214 bz, 121 das,
121 daplot, 121 kr, 121 ksap, 121 kzaop, 121 krem, 121 kmed

122 BZ 122 bdow, 1221 bcz, 1222 bz, 1223 bz, 1224 bz, 122 das,
122 daplot, 122 kr, 122 ksap, 122 kzaop, 122 krem, 122 kmed

123 BPanc 123 bdow, 1231 bcz, 1232 bcz, 1233 bcz, 1234 bz, 123 das,
123 daplot, 123 kr, 123 ksap, 123 krem, 123 kzaop, 123 kmed

Główny wysiłek obrony skupić na kierunku: KORYTNICA (ED5805), BRZEŹNIK (EC5098), MIŃSK MAZOWIECKI, zapewniając utrzymanie rejonu kluczowego: WÓLKA KOBYLAŃSKA (ED4602), POLKÓW-SAGAŁY (EC6294), JAKÓBÓW (EC4486).

Korpus ugrupować w jeden rzut z odwodem:

- pierwszy rzut: 4 DZ, 6 BZ, 7 BZ;
- odwód: 5 DZ.

1.4. SYTUACJA OGÓLNA 4DZ

4 DZ (41 BZ, 42 BZ, 43 BPanc, pozostałe jednostki dywizji) – pierwszy rzut 2 KZ, wykonuje marsz do rejonu ześrodkowania i o godz. 06.00 4-ego września jej oddziały są w następującym położeniu:

- 41BZ całością sił zajęła rejon ześrodkowania.
- 42BZ całością sił zajęła rejon ześrodkowania.
- 43BPanc zajmuje rejon ześrodkowania.
- 4 DZ całością sił zajmie rejon do godz. 07.00 4-ego września.

Stan pozostałych sił i środków w oddziałach wynosi: w ludziach 95%, w sprzęcie 98%.

Położenie 4 DZ – mapa: *„Położenie wyjściowe wojsk o 040600 WRZEŚNIA”*.

O godz. 15.00 4-ego września dowódcy 4DZ wiadomo:

- Dowódcy wszystkich szczebli i pododdziały 41 BZ posiadają bogate doświadczenie w przygotowaniu obrony bez styczności z przeciwnikiem.
- Dowództwo i pododdziały 42 BZ dobrze przygotowują działania i walczą w terenie lesistym.
- 43 BPanc z powodzeniem realizowała zwroty zaczepne w obronie 4 DZ.

1.5. SYTUACJA OGÓLNA 41BZ

41 BZ – jako pierwszy rzut dywizji wykonała marsz do rejonu ześrodkowania: PODRUDZIE (EC3278), STARA WIEŚ (EC4270), GĄDKA (EC3266), OSTRÓW (EC2672) i o godzinie 03.00 4-ego września jej pododdziały zajęły nakazane rejony, przystępując do odtwarzania zdolności bojowej.

Stany:

- 411 bcz: ludzi – 260; czołgów PT-91 – 38;
- 412 bcz: ludzi – 580; BWP – 38; 120 mm M – 6;

222 ksap, 222 krem, 222 kzaop, 222 kmed, 222 bdow

223 BZ

2231 bcz, 2232 bz, 2233 bz, 2234 bz, 223 das, 223 daplot, 223 kr,
223 ksap, 223 krem, 223 kzaop, 223 kmed, 223 bdow

Jednostki dywizyjne 22 pa, 22 prplot, 22 bdow, 22 br, 22 bsap, 22 brem, 22 bzaop, 22
bmed, 22 eśm

24 BZ (85 % ukończenia ludzi i sprzętu)

241 bcz, 242 bz, 243 bz, 244 bz, 24 bdow, 24 das, 24 daplot, 24 dar, 24 kr, 24 ksap,
24 krem, 24 kzaop, 24 kmed

25 BDSz (85 % ukończenia ludzi i sprzętu)

251, 252, 253 bdsz, 254 bpd, 25 baplot, 25 bdow, 25 kr, 25 ksap, 25 kzaop, 25 krem,
25 kmed

JEDNOSTKI GO PÓŁNOC (ok. 95 % ukończenia)

2 BA, 2 Prt, 2 BSap, 2 pdm, 2 ppont, 2 pdow, 2 prlk, 2 bopchem, 2 prel, 2 ebsr, 2
GDP, 21, 22 brem, 23, 24, 25 bzaop, 26, 27 bmew, 28 pszp, 29, 291 btr, 20 krur.p., 2
pśmb, 2 pśmtr, 2 eśm, 20 prplot

Grupa Operacyjna WSCHÓD: 31 DZ, 32 BZ, 33 BZ

31 DZ (80 % ukończenia ludzi i sprzętu)

311 BZ 3111 bcz, 3112 bz, 3113 bz, 3114 bz, 311 das, 311 daplot, 311 kr,
311 ksap, 311 kzaop, 311 krem, 311 kmed, 311bdow

312 BZ 3121 bcz, 3122 bz, 3123 bz, 3124 bz, 312 das, 312 daplot, 312 kr,
312 ksap, 312 kzaop, 312 krem, 312 kmed, 312 bdow

313 BPanc 3131 bcz, 3132 bcz, 3133 bcz, 3134 bz, 313 das, 313 daplot,
313 kr, 313 ksap, 313 kzaop, 313 krem, 313 kmed, 313 bdow

Jednostki dywizyjne 31 pa, 31 pappanc, 31 prplot, 31 bzaop, 31 brem, 31 bsap, 31
bmed, 31 daplot, 31 br, 31 bdow, 31 kzap

32 BZ (90 % ukończenia ludzi i sprzętu)

32 bdow, 321 bcz, 322 bz, 323 bz, 324 bz, 32 das, 32 daplot, 32 dar, 32 kr, 32 ksap,
32 krem, 32 kzaop, 32 kmed

33 BZ (90 % ukończenia ludzi i sprzętu)

33 bdow, 331 bcz, 332 bz, 333 bz, 334 bz, 33 das, 33 daplot, 33 dar, 33 kr, 33 ksap,
33 krem, 33 kzaop, 33 kmed

JEDNOSTKI GO WSCHÓD (ok. 90 % ukończenia)

3 BA, 3 BSap, 3 pdm, 3 ppont, 3 pdow, 3 prlk, 3 bopchem, 3 prel, 3 eśmr, 31, 32 brem,
33, 34, 35 bzaop, 36, 37 bmew, 38 pszp, 39, 40 btr, 41 krurp

Jednostki dywizyjne 12 bdow, 12 pa, 12 prplot, 12 bsap, 12 br, 12 bzaop, 12 brem, 12 bmed, 12 kzapas

13 DZ (75 % ukończenia ludzi i sprzętu)

131 BZ 131 bdow, 1311 bcz, 1312 bz, 1313 bz, 1314 bz, 131 das, 131 daplot, 131 kr, 131 ksap, 131 kzaop, 131 krem, 131 kmed

132 BZ 132 bdow, 1321 bcz, 1322 bz, 1323 bz, 1324 bz, 132 das, 132 daplot, 132 kr, 132 ksap, 132 kzaop, 132 krem, 132 kmed

133 BPanc 133 bdow, 1331 bcz, 1332 bcz, 1333 bcz, 1334 bz, 133 das, 133 daplot, 133 kr, 133 ksap, 133 krem, 133 kzaop, 133 kmed

Jednostki dywizyjne 13 bdow, 13 pa, 13 prplot, 13 bsap, 13 br, 13 bzaop, 13 brem, 13 bmed, 13 kzapas

22 BZ (85 % ukończenia ludzi i sprzętu)

2 bdow, 221 bcz, 222 bz, 223 bz, 224 bz, 22 das, 22 daplot, 22 kr, 22 dar, 22 ksap, 22 krem, 22 kzaop, 22 kmed

23 BDSz (85 % ukończenia ludzi i sprzętu)

231, 232, 233 bdsz, 234 bpd, 23 baplot, 23 bdow, 23 kr, 23 ksap, 23 kzaop, 23 krem, 23 ktr, 23 kmed

JEDNOSTKI GO POŁUDNIE (ok. 80 % ukończenia)

1 BA, 1 Prt, 1 BSap, 1 pdm, 1 ppont, 1 pdow, 1 prlk, 1 bopchem, 1 prel, 1 GDP, 11 brem, 12 brem, 13, 14, 15 bzaop, 16, 17 bmew, 18 pszp, 19, 20 btr, 21 krur.p, 1 psmb, 1 psmtr, 1 esm, 1 prplot

Grupa Operacyjna PÓŁNOC: 21 DZ, 22 DZ, 24 BZ, 24 BDSz

21 DZ (85 % ukończenia ludzi i sprzętu)

211 BPanc 2111 bcz, 2112 bcz, 2113 bcz, 2114 bz, 211 daplot, 211 das, 211 kr, 211 ksap, 211 krem, 211 kzaop, 211 kmed, 211 bdow

212 BZ 2121 bcz, 2122 bz, 2123 bz, 2124 bz, 212 das, 212 daplot, 212 kr, 212 ksap, 212 krem, 212 kmed, 212 kzaop, 212 bdow

213 BZ 2131 bcz, 2132 bz, 2133 bz, 2134 bz, 213 das, 213 daplot, 213 kr, 213 ksap, 213 krem, 213 kmed, 213 kzaop, 213 bdow

Jednostki dywizyjne 21 pa, 21 prplot, 21 bdow, 21 br, 21 bsap, 21 brem, 21 bmed, 21 esm, 21 bzaop

22 DZ (90 % ukończenia ludzi i sprzętu)

221 BPanc 2211 bcz, 2212 bcz, 2213 bcz, 2214 bz, 221 das, 221 daplot, 221 kr, 221 ksap, 221 krem, 221 kzaop, 221 kmed, 221 bdow

222 BZ 2221 bcz, 2222 bz, 2223 bz, 2224 bz, 222 das, 222 daplot, 222 kr,

Stan ilościowy i wyposażenie SUMBRII

DZ

stan - 14387 osób
hb 122 mm - 72 szt.
wyrzutni art. raketowej BM-21 - 18 szt.
moździerzy 120 mm - 42 szt.
czołgi T-72 - 150 szt.
transp. opanc. BWP - 210 szt.
transp. inne - 42 szt.
ppk - 46 szt.
rakiety plot „OSA” - 16 wyrzutni
rakiety plot S-2M - 80 szt.
armaty plot ZU-23-2 - 30 szt.
armaty plot ZSU-23-4 - 12 szt.
armaty plot S-60 (holowane) - 24 szt.

BPanc

stan - 2627 osób
hb 122mm - 18 szt
moździerzy 120 mm - 6 szt.
czołgi T-72 - 90 szt.
transp. opanc. BWP - 30 szt.
transp. inne. - 12 szt.
rakiety plot S-2M - 24 szt.
armaty ZU-23-2 - 8 szt.
armaty ZSU-23-4 - 4 szt.
armaty plot S-60 /holowane/ - 4 szt.
BM-21 (w samodz. BPanc) -12 szt.
ppk - 10 szt.

BZ

stan - 3281 osób
hb 122mm - 18 szt.
czołgi T-55 - 30 szt.
transp. opanc. BWP - 90 szt.
transp. inne - 12 szt.
85 mm armat ppanc - 12 szt.
środki plot - jak w BPanc
ppk - 18 szt.
moźdz. 120 mm - 18 szt.
BM-21 (w samodz. BZ) - 12 szt.

Organizacja szczegółowa i informacje o ilości sprzętu „SUMBRII”

1. **Bataliony czołgów** w BZ i BPanc wyposażone są w czołgi *T-72* (trzy kcz po 10 czołgów, razem 30 szt);
2. **Bataliony piechoty zmechanizowanej** w BZ i BPanc wyposażone są w transp. opanc. *BWP* (trzy kcz po 10 transp., razem 30 szt.);
3. **Kompanie wsparcia** w bz składają się z plutonu ppk „*FAGOT*” /4 szt./ i plutonu moździerzy 120 mm /6 szt./;
4. **Dywizjon artylerii samobieżnej** w BZ i BPanc składa się z trzech baterii haubic samobieżnych 122mm „*GOŹDZIK*”. Razem 18 sztuk;
5. **Dywizjon artylerii p/lotniczej** w BZ i BPanc składa się z trzech baterii: baterii *ZSU-23-2* - 8 sztuk oraz 8 sztuk *S-2M*; baterii armat *ZSU-23-4* - 4 sztuki oraz 8 sztuk *S-2M*; baterii armat *S-60 (holowane)* - 4 sztuki oraz 8 sztuk *S-2M*.
6. **Dywizjon artylerii raketowej** (w samodzielnych BZ i BPanc) składa się z trzech dywizjonów *BM-21* po 4 szt., razem 12 wyrzutni.
7. **Pułk artylerii DZ** składa się z trzech dywizjonów samobieżnych haubic 122mm „*GOŹDZIK*” po 6 sztuk (razem 18 sztuk) i dywizjonu artylerii raketowej *BM-21* (trzy baterie po 6 szt. (razem 18 szt.).
8. **Pułk rakiet plot DZ** składa się z 4 baterii po 4 wyrzutnie rakiet typu „*OSA*” (razem 16 szt.) i dywizjonu artylerii plot. w składzie trzech baterii: jednej baterii *ZU-23-2* - 6 sztuk oraz 8 sztuk *S-2M* i dwóch baterii armat *S-60* po 6 sztuk, razem 12 sztuk. Ponadto w pułku jest bateria dowodzenia i bateria techniczna.
9. **Pułk rakiet taktycznych**, ze składu grupy operacyjnej (GO), składa się z dwóch dywizjonów rakiet. Jeden dywizjon jest wyposażony w rakiety typu „*SMIERCH*” - 4 wyrzutnie; drugi w rakiety „*URAGAN*” 4 wyrzutnie. Razem 8 wyrzutni.
10. **Pułk rakiet plot** w GO składa się z pięciu baterii rakiet typu „*KUB*” po 4 wyrzutnie (razem 20 rakiet) i trzech baterii armat *A-57* po 6 sztuk (razem 18 szt).
11. **1 BA** składa się z dwóch dywizjonów 152 mm hba po 18 sztuk (razem 36 szt.), dywizjonu 152 mm samobieżnych armatohaubic „*DANA*” - 12 sztuk i dywizjonu artylerii raketowej *BM-21* - 12 wyrzutni.
12. **2 BA** składa się z dwóch dywizjonów 152 mm haubic (ciagn.) po 18 sztuk (razem 36), dywizjonu 152 mm samobieżnych armatohaubic „*DANA*” - 12 sztuk i dywizjonu 203,2 mm armat - 12 sztuk.
13. **3 BA** składa się z trzech dywizjonów 152 mm hba po 18 sztuk (razem 54) i dywizjonu artylerii raketowej *BM-21* - 12 wyrzutni.

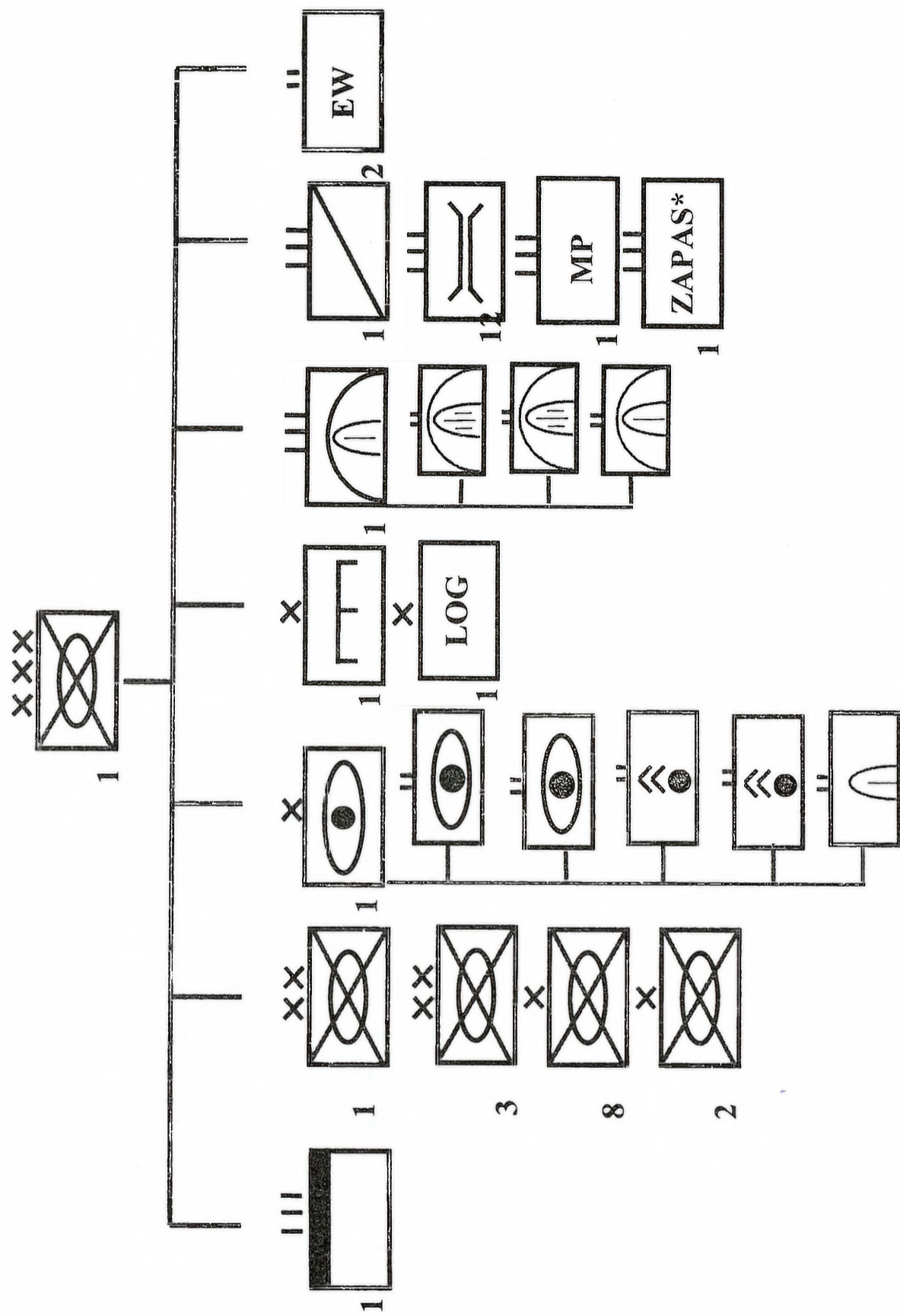

Rys. 1.1. Skład bojowy i uzupełnianie 1 KZ

Zestawienie stanów osobowych i wyposażenia 4 DZ

Wyszczególnienie	4 bdow	41 BZ	42 BZ	43 BPanc	4 pa	4 pplot	4 br	4 bsap	4 plog	4 bZW	4 kWE	4 kchem	Razem
Stan osobowy	588	3825	3825	3104	827	628	480	814	1452	320	70	107	16040
Śmigłowce W3W							4						4
Śmigłowce Mi-8							4						4
Czołg PT 91		39	39	117									195
BWP		78	78	39			6						201
BWP-1K		2	2	1									4
BWR							3						3
122 mm hbs 2S1		24	24	24	48								120
ZSU-23-4		4	4	4									12
Transporter pływający PTS								11					11
TRI		1	1	1				3					6
Maszyna inż.-drog. MID								1					1
Transporter inżynieryjny TI				6									9
Spych. szybkieźna BAT		2		2	2	2		2					10
Most czołgowy BLG		2	2	6				6					16
WZT	1	5	5	10	3	1			8				33
WPT Mors		9	9	5					8				31
MTLB		1	1	1				9					12
RAZEM poj. gąsienicowych	1	165	165	216	53	3	9	32	16				660
Transporter opanc. kołowy		40	40										80
BRDM-2/2RS		21	21	21		4	12					5	84
BRDM R-5		6	6	6			7						25
Wozy dowodzenia	3	9	9	15	1	2		1	2				42

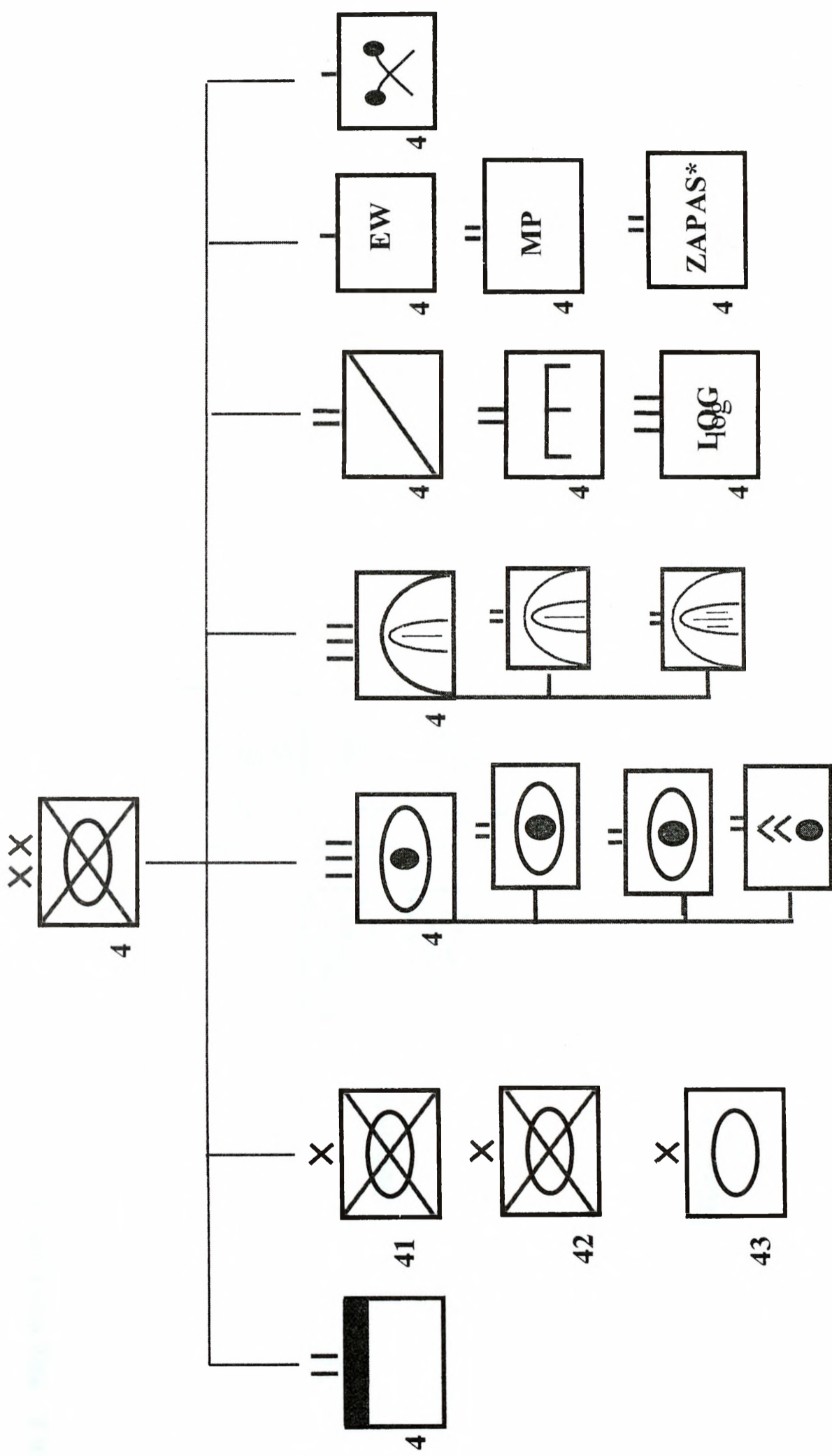

Rys. 1.3. Skład bojowy i uzupełnienie 4 KZ.

Wyszczególnienie	4 bdow	41 BZ	42 BZ	43 BPanc	4 pa	4 pplot	4 br	4 bsap	4 plog	4 bZW	4 kWE	4 kcbem	Razem
Samochód cięż.-szosowy		62	62	62	62	36		12	102	14			412
Samochód osobowo-terenowy	32	47	47	46	13	9	10	5	12			1	222
Motocykl	3	22	22	26			18	1	4	23			119
Cysterna paliwowa	4	28	28	32	3	15	2	4	70	2			188
Warsztat	7	47	47	48	17	12	9	10	56	1			254
Samochód służby zdrowia	2	31	31	33	2	3	4	1	16	2			125
Inne pojazdy kołowe	17	27	27	28	3	3	5	5	13	40		12	180
Ag. prądotwórczy PAD-16		5	3	5	5			1	1				20
Elektrownia oświetlająca	5	14	14	13	2	1	1	2	2	1			55
RAZEM poj. kołowych	211	877	877	773	135	265	100	140	424	87	14	29	3932
RAZEM POJAZDÓW	212	1051	105	1098	186	268	109	172	440	87	14	29	4717

Wyszczególnienie	4 bdow	41 BZ	42 BZ	43 BPanc	4 pa	4 pplot	4 br	4 bsap	4 plog	4 bZW	4 kWE	4 kchem	Razem
WDSz	14	30	30	19	6	4	2	2	4				113
RWLC10/10T/10K	28	2	2	2	2	1							37
WK	8	13	13	13	4	2							53
9P 133 Malutka		9	9	6									24
120 mm moździerz wz.38\43		18	18	6									42
BM-21					24								24
PRWB OSA						16							16
PPZR S-2M	4	24	24	24		24							100
ZU-23-2	2	16	16	8		8							50
57 mm armata plot. S-60		4	4	4		12							24
RSWP NUR-21	1	1	1	1		3							7
RSWP NUR-32	1												1
ARO KU-4											2		2
Namiernik R-363											3		3
NUR-20											3		3
R-330 P											3		3
R-834P											3		3
Koparka rowów strzeleckich								3					3
Spycharko-ladowarka SŁ-34		5	5	5				5					20
Koparka samochodowa K-407		3	1	3	3	1		6					14
Park pontonowy pp 64								1					1
Żuraw samochodowy		3	3	3		2		2	3				16
Ciągnik kołowy	3	29	29	15	1	34		7	2				120
Ciągnik kołowy ewakuacyjny		8	8	8	8								32
Samochód cięż.-terenowy	47	361	361	331	56	73	30	72	137	4		11	1483

Zestawienie stanów osobowych i wyposażenia 41 BZ

Wyszczególnienie	41 bdow	411 bcz	412 bz	413 bz	414 bzmot	41 das	41 bppanc	41 dplot	41 kr	41 ksap	41 blog	Razem
Stan osobowy	393	265	583	583	583	404	60	258	80	192	424	3825
Czołg PT-91		39										39
BWP			39	39								78
BWP-1K			1	1								2
122 mm hbs 2S1						24						24
ZSU-23-4								4				4
TRI										1		1
Spych. szybkobieżna BAT										2		2
Most czołgowy BLG										2		2
WZT		1									4	5
WPT Mors			1	1	1						6	9
MTLB										1		1
RAZEM poj. gąsienic.	0	40	41	41	1	24	0	4		6	10	167
Transport. Opanc. Kołow.					40							40
BRDM-2/2Rs	5	2	2	2	2				8			21
BRDM R-5						1			5			6
Wozy dowodzenia	3	1	1	1	1	1		1				9
WDSz	11	2	2	2	2	7	4					30
RWLC-10/10T	2											2
WK	8	1	1	1	1	1						13
9P 133 Malutka							9					9
120 mm moździerz wz.38\43			6	6	6							18
ZU-23-2								16				16
PPZR S-2M								24				24

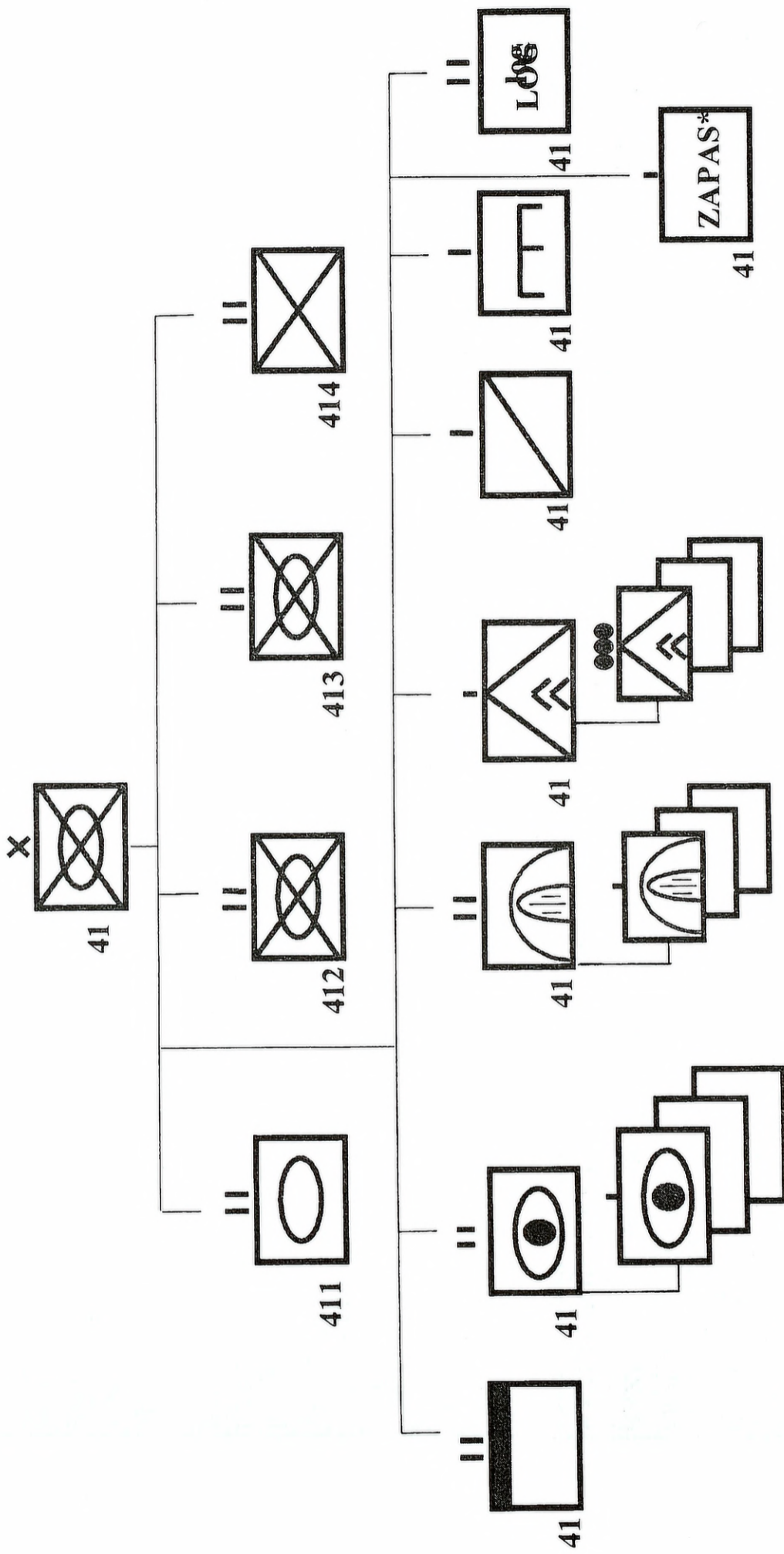

Rys. 1.4 Struktura i wyposażenie 41 BZ

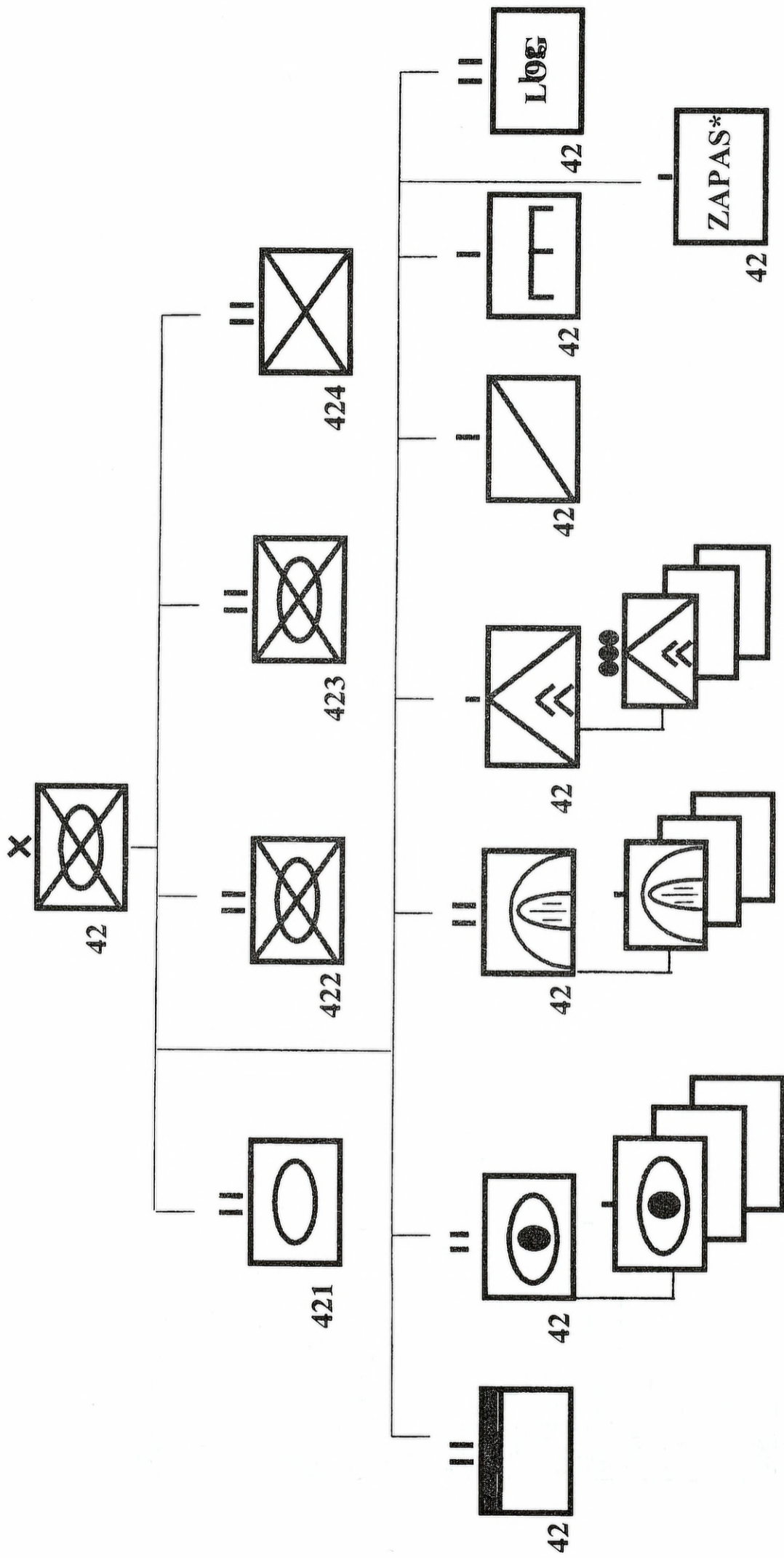

Rys. 1.5. Struktura i wyposażenie 42 BZ

Wyszczególnienie	41 bdow	411 bcz	412 bz	413 bz	414 bzmot	41 das	41 bppanc	41 dplot	41 ker	41 ksap	41 blog	Razem
RSWP NUR-21								1				1
Spycharko-ladow. SŁ-34										5		5
Koparka samoch. K-407										3		3
Żuraw samochodowy										2	1	3
Ciągnik kołowy	3		7	7	7			5				29
Ciągnik koł-ewak.											8	8
Samochód cięż.-terenowy	27	22	32	32	32	25	10	20	1	42	118	361
Samochód cięż.-szosowy											62	62
Samochód osob.-terenowy	14	3	3	3	3	12	2	2			5	47
Motocykl	1	4	4	4		1			8			22
Cysterna paliwowa	1	3	2	2			1	1		3	15	28
Warsztat	2	3	3	3		2	1	1		1	31	47
Samochód służby zdrowia	2	4	4	4		2	2	2				20
Inne pojazdy kołowe	11	1	2	2		1	1			2	7	27
Agr. prądotwórczy PAD-16											4	4
Elektrownia oświetlająca	3	1	1	1	1	1	1	1		1	3	14
RAZEM POJAZDÓW	93	46	70	70	110	54	31	68	22	59	254	877

Wyszczególnienie	42 bdow	421 bcz	422 bz	423 bz	424 bzmot	42 das	42 bppanc	42 dplot	42 kr	42 ksap	42 blog	Razem
RSWP NUR-21								1				1
Spycharko-ładow. SŁ-34										5		5
Koparka samoch. K-407										3		3
Zuraw samochodowy										2	1	3
Ciągnik kołowy	3		7	7	7			5				29
Ciągnik koł-ewak.											8	8
Samochód cięż.-terenowy	27	22	32	32	32	25	10	20	1	42	118	361
Samochód cięż.-szosowy											62	62
Samochód osob.-terenowy	14	3	3	3	3	12	2	2			5	47
Motocykl	1	4	4	4		1			8			22
Cysterna paliwowa	1	3	2	2			1	1		3	15	28
Warsztat	2	3	3	3		2	1	1		1	31	47
Samochód służby zdrowia	2	4	4	4		2	2	2				20
Inne pojazdy kołowe	11	1	2	2		1	1			2	7	27
Agr. prądotwórczy PAD-16											4	4
Elektrownia oświetlająca	3	1	1	1	1	1	1	1		1	3	14
RAZEM POJAZDÓW	93	46	70	70	110	54	31	68	22	59	254	877

Zestawienie stanów osobowych i wyposażenia 42 BZ

Wyszczególnienie	42 bdow	421 bcz	422 bz	423 bz	424 bzmot	42 das	42 bppanc	42 dplot	42 kr	42 ksap	42 blog	Razem
Stan osobowy	393	265	583	583	583	404	60	258	80	192	424	3825
Czołg PT-91		39										39
BWP			39	39								78
BWP-1K			1	1								2
122 mm hbs 2S1						24						24
ZSU-23-4								4				4
TRI									1			1
Spych. szybkobieżna BAT									2			2
Most czołgowy BLG									2			2
WZT		1									4	5
WPT Mors			1	1	1						6	9
MTLB									1			1
RAZEM poj. gaśnic.	0	40	41	41	1	24	0	4	0	6	10	167
Kołowy Transport. Opanc.					40							40
BRDM-2/2Rs	5	2	2	2	2				8			21
BRDM R-5						1			5			6
Wozy dowodzenia	3	1	1	1	1	1		1				9
WDSz	11	2	2	2	2	7	4					30
RWLC-10/10T	2											2
WK	8	1	1	1	1	1						13
9P 133 Malutka							9					9
120 mm moźdz. wz.38\43			6	6	6							18
ZU-23-2								16				16
PPZR S-2M								24				24

Tabela 1. 4.

Zestawienie stanów osobowych i wyposażenia 43 BPanc

Wyszczególnienie	43 bdow	431 bcz	432 bcz	433 bcz	434 bz	43 das	43 dplot	43 kr	43 ksap	43 blog	Razem
Stan osobowy	393	265	265	265	583	370	258	80	196	424	3104
Czołg PT-91		39	39	39							117
BWP					39						39
BWP-1K					1						1
122 mm hbs 2S1						24					24
ZSU-23-4							4				4
TRI								1			1
Transporter inżynierski TI								6			6
Spycharka szybkobieżna BAT								2			2
Most czołgowy BLG								6			6
WZT		1	1	1		1				6	10
WPT Mors					1					4	5
MTLB									1		1
RAZEM poj. gaśnicowych	0	40	40	40	41	25	4	0	16	10	216
BRDM-2/2Rs	5	2	2	2	2			8			25
BRDM R-5						1		5			6
Wozy dowodzenia	3	1	1	1	1	7	1				15
WDSz	11	2	2	2	2						19
RWLC-10/10T	2										2
WK	8	1	1	1	1	1					13
120 mm moździerz wz.38\43					6						6
ZU-23-2							16				16

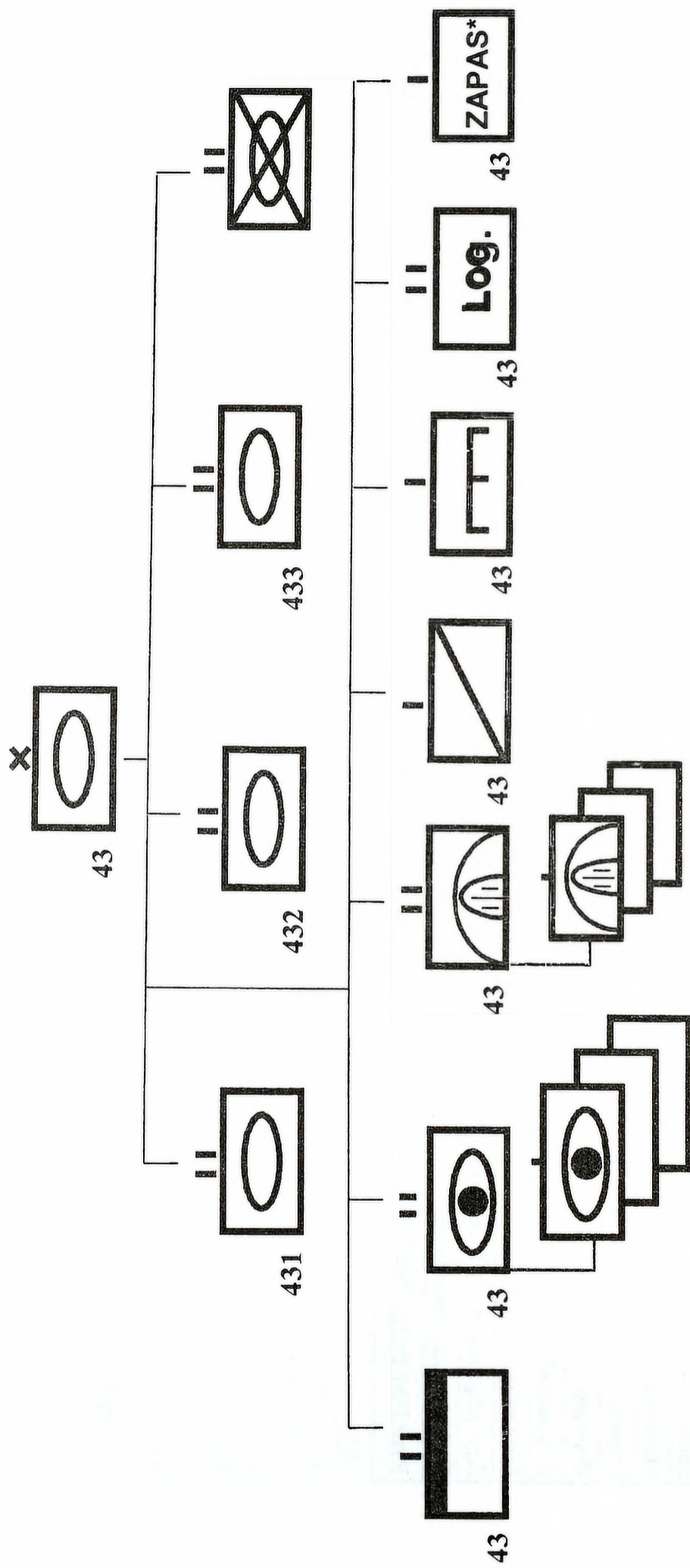

Rys. 1.6. Struktura i wyposażenie 43 BPanc

Wyszczególnienie	43 bdow	431 bcz	432 bcz	433 bcz	434 bz	43 das	43 dplot	43 kr	43 ksap	43 blog	Razem
PPZR-S2M							24				24
RSWP NUR-21							1				1
Spycharko-ladowarka SŁ-34									5		5
Koparka samochodowa K-407									3		3
Żuraw samochodowy									2	1	3
Ciągnik kołowy	3				7		5				15
Ciągnik kołowy ewakuacyjny										8	8
Samochód cięż.-terenowy	27	22	22	22	32	25	20	1	42	118	331
Samochód cięż.-szosowy										62	62
Samochód osobowo-terenowy	14	3	3	3	3	12	2			5	45
Motocykl	1	4	4	4	4	1		8			26
Cysterna paliwowa	1	3	3	3	2		1		2	15	30
Warsztat	2	3	3	3	3	1	1		1	31	48
Samochód służby zdrowia	2	4	4	4	4	2	2			11	33
Inne pojazdy kołowe	14	1	1	1	2				2	7	28
Ag. prądotwórczy PAD-16										5	5
Elektrownia oświetlająca	3	1	1	1	1	1	1		1	3	13
RAZEM POJAZDÓW	86	47	47	47	70	50	70	22	58	266	773

PT-91

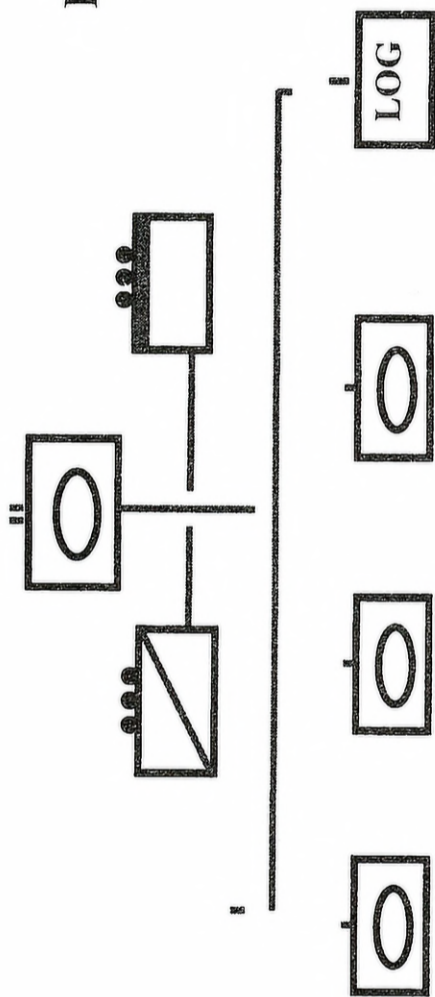

Rys. 1. 9. Struktura i wyposażenie bcz

Tabela 1.7.

Zestawienie stanów osobowych i wyposażenia bcz

Wyszczególnienie	kcZ	kcZ	kcZ	pldow	plr	klog	Razem
Stan osobowy	54	54	54	30	14	59	265
Czołg PT-91	13	13	13				39
WZT						1	1
BRDM-2					2		2
WD				1			1
WDSz				2			2
WK				1			1
Samochód C-T	1	1	1	1		18	22
Samochód O-T				3			3
motocykl					4		4
Cyst. paliw.						2	2
warsztat						3	3
Sam. sl. zdrowia						4	4
Inne pojazdy				1			2
elektrownia				1			1

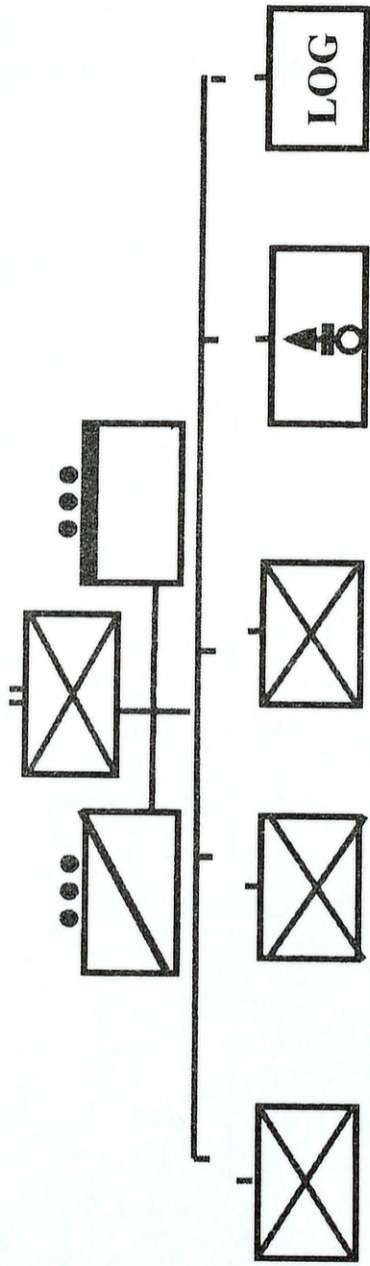

Rys. 1. 8. Struktura i wyposażenie bzmot

Tabela 1.6.

Zestawienie stanów osobowych i wyposażenia bzmot

Wyszczególnienie	kzmot	kzmot	kzmot	kzsp	pldow	plr	klog	Razem
Stan osobowy	136	136	136	66	36	14	59	583
Transp. kołowy	13	13	13					39
WPT Mors							1	1
BRDM-2						2		2
WD					1			1
WDSz					2			2
WK					1			1
M-120mm				6				6
Ciągnik kołowy				7				7
Samochód C-T	2	2	2	4	1		21	32
Samochód O-T					3			3
motocykl						4		4
Cyst. paliw.							2	2
warsztat							3	3
Sam. sl. zdrowia							4	4
Inne pojazdy				1	1			2
Elektrownia					1			1

CZĘŚĆ OPERACYJNA GSD 41 BZ

ZESPÓŁ WSPARCIA DOWODZENIA

SEKCJA
ŁĄCZNI. I INFORMATYKI
S-6 x 4

SEKCJA
BEZPIECZEŃSTWA I
DYSTR. INFORMACJI
S-3 x 2
Oficer specj. x 2
kancelista x 1

ORGANA
ŁĄCZNIKOWE

SEKCJA
TŁUMACZY
S-3 x 3

SEKCJA
ORG. DOWODZ
S-3 x 1
S-6 x 1

ZESPÓŁ ZABEZPIECZENIA DZIAŁAŃ

SEKCJA
PLAN. LOG
S-4 x 2

SEKCJA
MATERIAŁOWA
pion log x 6

SEKCJA
PERSONALNA
S-1 x 4

SEKCJA
TECHNICZ.
pion log x 6

SEKCJA
MEDYCZNA.
pion log x 2

SEKCJA
TRANSPORTU
pion log x 2

SEKTOR DOWODZENIA

OŚRODEK DOWODZENIA (DOWÓDCA)

ZESPÓŁ DOWODZENIA

SZEF SZTABU

SEKCJA OPERA-
CYJNA
S-3 x 4

SEKCJA
PLANOWANIA
S-3 x 5

SEKCJA
ZINTEGROWANEGO
ROZPOZNANIA
S-2 x 4

SEKCJA
ARTYLERII
ofic. spec.
dca das + GO

SEKCJA Winż.
ofic. spec.
dca ksap.

SEKCJA OPL
ofic. spec.
dca daplot + GO

SEKCJA OPBMR
ofic. spec.
dca plpchem

SEKCJA ZPPow
ofic. spec.

SEKCJA LWL

SEKCJA CIMIC
Ofic. spec. x 3

TZKOP

Rys. 1.11. Obsada personalna części operacyjnej Głównego Stanowiska Dowodzenia 41 Brygady Zmechanizowanej (variant)

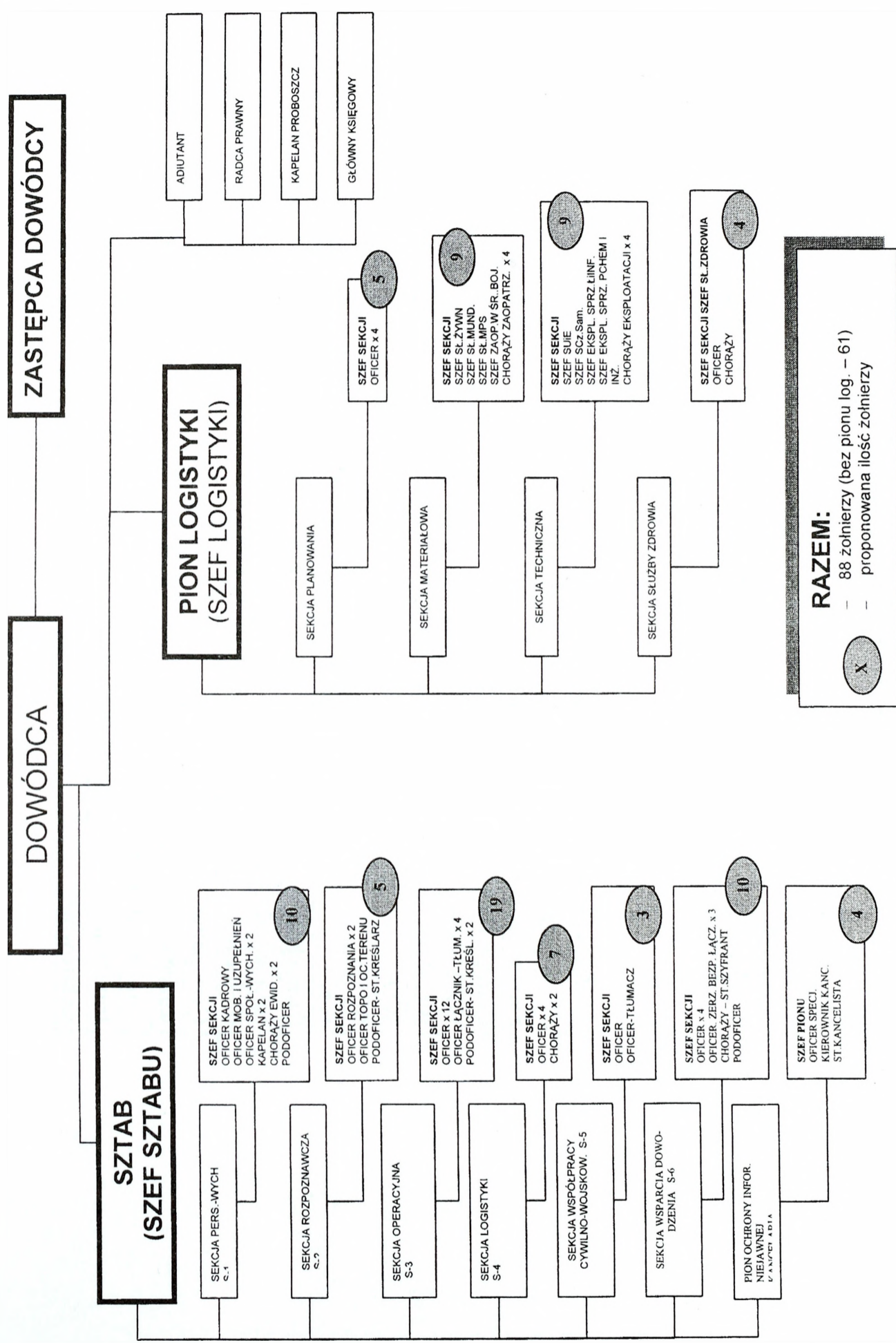

Rys. 1.10. Struktura Dowództwa 41 BZ (wariant)

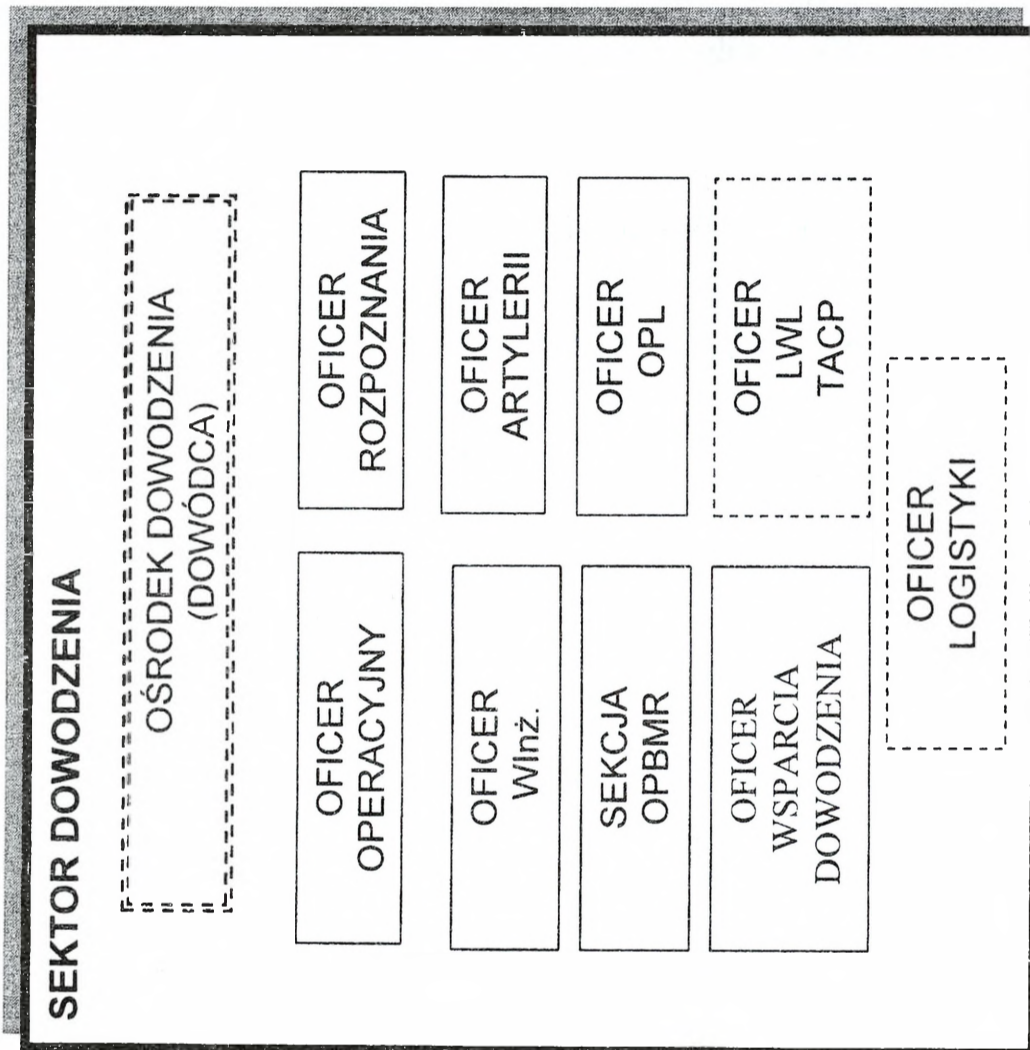

Rys. 1.13. Obsada personalna części operacyjnej Punktu Dowódczo-Observacyjnego 41 Brygady Zmechanizowanej (variant)

CZĘŚĆ OPERACYJNA TSD 41 BZ

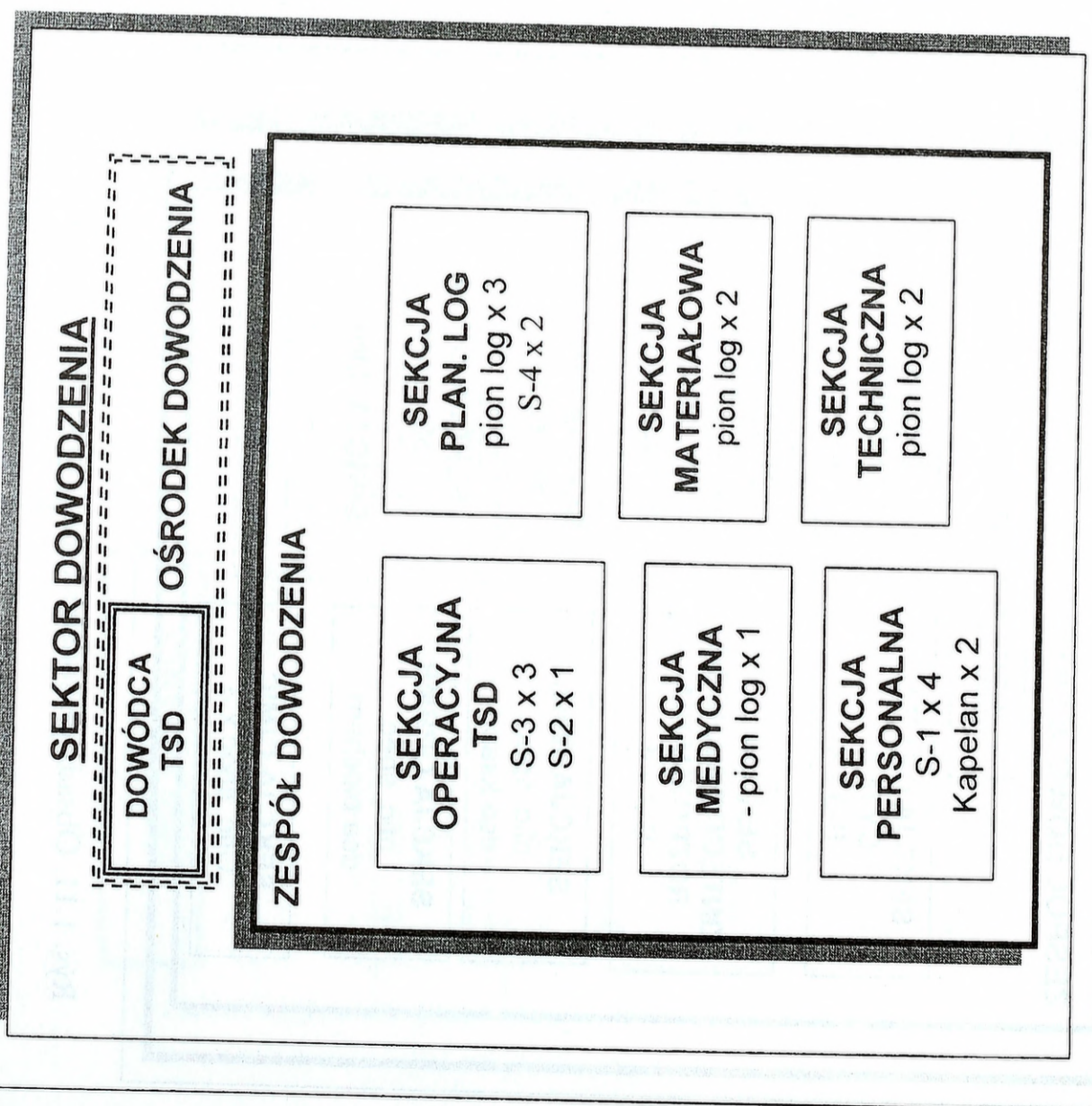

ZESPÓŁ WSPARCIA DOWODZENIA

SEKCJA ŁĄCZ. I INF.
S-6 x 1

SEKCJA TŁUMACZY
S-3 x 1

SEKCJA BEZPIECZEŃSTWA INFORMACJI
S-3 x 1
Of specj. x 1
Kancelista x 1

SEKCJA ORG. DOWODZ
S-6 x 1

Rys. 1.12. Obsada personalna części operacyjnej Tyłowego Stanowiska Dowodzenia 41 Brygady Zmechanizowanej (wariant)

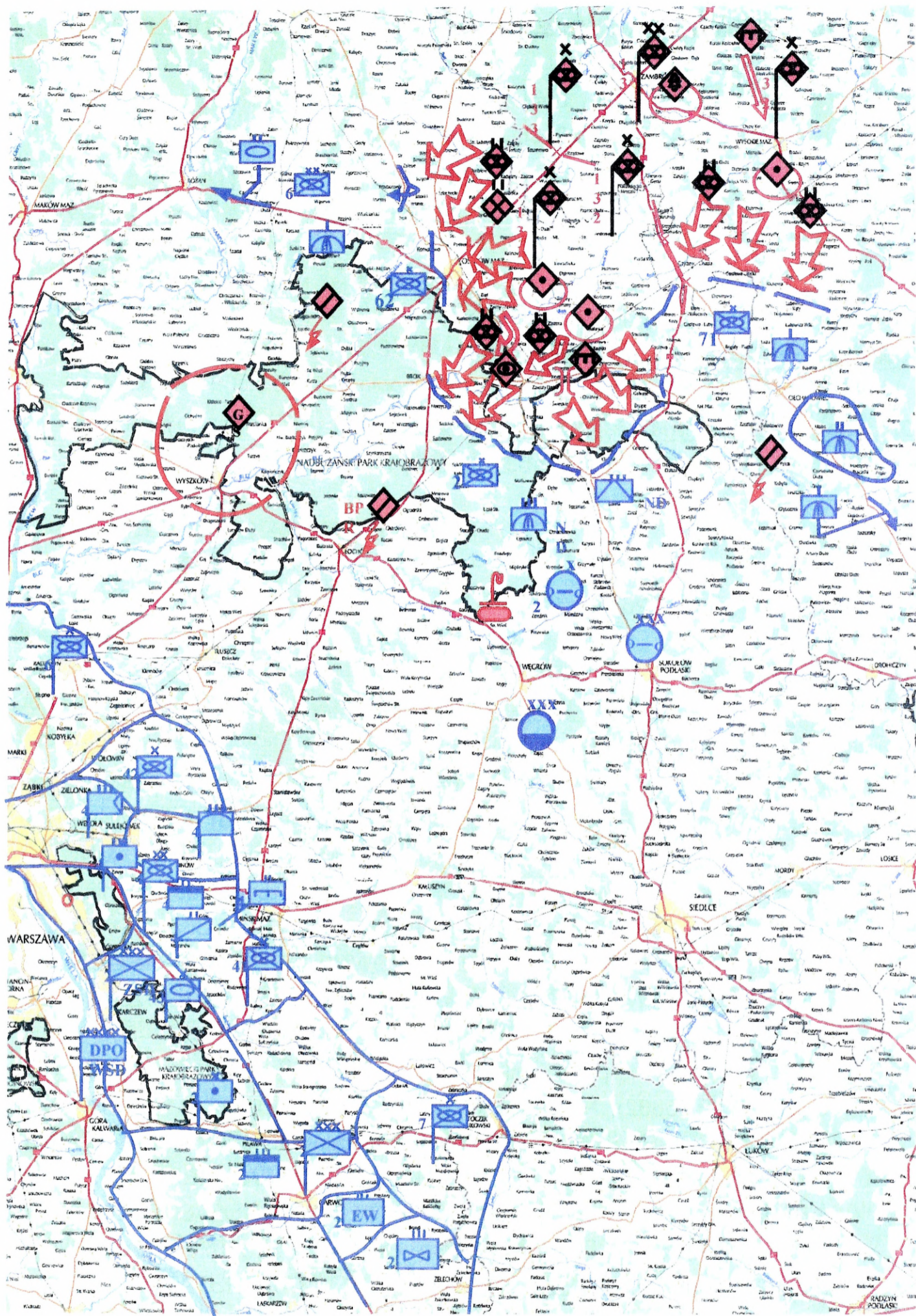

Rys.1.14. Położenie wojsk o 040600 WRZESIEŃ

1.7. KALKULACJE CZASOWE PRZYJĘTE W ĆWICZENIU

WYDANIE ROZKAZU 4 DZ: 070600 WRZESIEŃ

CZAS GOTOWOŚCI: 090600 WRZESIEŃ

CZAS NA PRZYGOTOWANIE OPERACJI (WALKI):

- 4 DZ – 72 h (3 doby);
- 41 BZ – 48h (2 doby).

CZAS ZAJĘCIA REJONU ZEŚRODKOWANIA:

- 4 DZ – do 040700 WRZESIEŃ

WISLANDII i sił MNC oraz dalszego prowadzenia operacji w celu odtworzenia granicy państwa.

- (2) Na prawo 7 BZ przechodzi do obrony rejonu: POLKÓW SAGAŁY (EC6292), PURZEC (EC8686), ŻELECHÓW (EC6040), CZECHY (EC4054) z zadaniem niedopuszczenia do przerwania się przeciwnika w kierunku: SOKOŁÓW PODLASKI (ED8406), WODYNIE (EC6464). SD - od 051130 WRZESIEŃ w rejonie KOTUŃ (EC7280).

Linia rozgraniczenia - Załącznik C (Plan obrony).

- (3) Na lewo przechodzi do obrony 6 BZ z zadaniem obrony nakazanego rejonu obrony: wył. WYSZKÓW, SZYMANÓWEK (ED3212), ZIELONKA (EC0696), NIEPORĘT (ED0208) i niedopuszczenia do przerwania się przeciwnika w kierunku: SADOWNE (ED5632) - RADZYMIN. SD – od 051100 WRZESIEŃ m. STARY DYBÓW (ED1408) Szczegółowe dane Załącznik C (Plan obrony).

c. Zmiany w podporządkowaniu.

- (1) Patrz załącznik A (Podział sił).

2. ZADANIE

4 DZ broni pasa obrony SZYMANÓWEK, POLKÓW SAGAŁY, CZECHY, ZIELONKA. Odpowiedzialność obronną przejmuje od *PL KRZAK*. W przypadku włamania się przeciwnika w głąb obrony wykonuje kontratak, a w przypadku niepowodzenia uporczywa obroną stwarza warunki wejścia do walki 5 DZ w D+2 z *PL NIEBIESKA* lub *PL FIOLET* wspólnie, z którą rozbija przeciwnika w rejonie włamania w celu odtworzenia poprzedniego położenia.

3. REALIZACJA

a. Zamiar działania.

- (1) Moją myślą przewodnią jest po przejęciu walki od sił walczących z przodu zorganizować pozycję przednią od *PL KRZAK*. Rozbudować obronę na rubieży płd. BRZEZINÓW, RÓWNE, WÓLKA KOBYLAŃSKA, BRZEŹNIK, POLKÓW SAGAŁY z rejonem kluczowym DROP (ED4800), WÓLKA ŚWIDNO (EC5696), MŁĘCIN (EC4690). Prowadząc obronę maksymalną ilością sił nie dopuścić do przełamania przez przeciwnika pierwszej pozycji obrony. W przypadku niepowodzenia uporczywą obroną stworzyć warunki do wprowadzenia do walki odwodu przełożonego 5 DZ w D+2 z *PL NIEBIESKA* lub *PL FIOLET*.
- (2) Sposób wykonania: w pierwszym etapie – działaniami zgrupowania 423bz jako oddziału wydzielonego od linii *PL KRZAK* zabezpieczyć wyjście z walki części sił 2BZ po drodze nr 1 – BRAZOWA, następnie dezorganizować

1.8. ROZKAZ OPERACYJNY 4 DZ

Egz. nr 1 z 32
4 DZ
ZANĘCIN (EC2278)
070600 WRZ 2003
D/1111/1

ROZKAZ OPERACYJNY NR 2 4 DZ

Dokumenty odniesienia: Mapa 1:100 000, arkusze: N-34-15, 116, 117, 118, 127, 128, 129, 130, 139, 140, 141, 142, M-34- 7, 8, 9, 10 Wydanie 1 OTSG WP 1999 r.

Strefa czasowa: Alfa

Podział sił: Załącznik A (Podział sił).

1. SYTUACJA

a. Położenie przeciwnika. Załącznik B (Rozpoznanie).

b. Położenie woisk własnych.

(1) 2 KZ przechodzi do operacji obronnej. Celem operacji obronnej korpusu jest załamanie natarcia zgrupowań przeciwnika wykonujących uderzenie w jego obszarze i stworzenie warunków do operacji zaczepnej wspólnie z MNC. Dowódca 2 KZ zamierza, przedni skraj obrony rozbudować na linii: (wył.) SIEDLCE, płd. MOKOBODY (EC7680), OSZCZERZE (EC6894), WIERZBNO (EC5894), DROP (ED4800), RÓWNE (ED4008), BRZEZINÓW (ED3212), (wył.) WYSZKÓW i nie dopuścić do przerwania się przeciwnika w kierunku: KOSÓW LACKI (ED7628), GÓRA KALWARIA (EC1458). W wypadku włamania się przeciwnika w obszar obrony korpusu na kierunku: ROGUSZYN (ED5802), NIEDZIAŁKA STARA (EC4082) lub na kierunku: SOKOŁÓW PODLASKI, SIEDLCE ostatecznie załamać jego natarcie na rubieży: ŻELECHÓW, GARWOLIN, KOŁBIEL, ZIELONKA, NIEPORĘT. Siłami dywizji wykonać przeciwuderzenie w kierunku: WIELGOLAS (EC5064), JADÓW (ED4214), z LD NIEBIESKA: CEGŁÓW (EC5076), TARGÓWKA (EC4080), lub LD FIOLET SIENNICA (EC 4270), HUTA KUFLEWSKA (EC5272), rozbić przeciwnika w obszarze włamania i odtworzyć poprzednie położenie. Być w gotowości do zabezpieczenia przeciwuderzenia odwodów

(d) Obrona przeciwchemiczna:

1. Rozpoznanie skażeń: drogi dowozu i ewakuacji oraz główne rejonu logistyczne.
2. Likwidacja skażeń: elementy dowodzenia i łączności, jednostki obrony przeciwlotniczej i artylerii, główne urządzenia logistyczne oraz wojska w rejonach odtwarzania zdolności bojowej.

b. 41 BZ

- (1) Przejąć prowadzenie walki od 423 zgrupowania taktycznego na linii PL KONAR.
- (2) Bronić nakazanego rejonu obrony jak Załącznik C (PLAN OBRONY) i nie dopuścić do przerwania się przeciwnika w kierunku: TURNA (ED6010), JAKÓBÓW (EC4684).
- (3) Być w gotowości do zabezpieczenia wejścia do walki odwodu 4 DZ z linii LD BIAŁA lub LD ŻÓŁTA - patrz Załącznik C (Plan obrony).

c. 42 BZ

- (1) Przejąć prowadzenie walki od PL KONAR.
- (2) Bronić rejonu: SZYMANÓWEK (ED3210), WÓLKA KOBYLAŃSKA (ED4602), wył. STANISŁAWÓW, OSTRÓWEK (ED2404).
- (3) (2) Nie dopuścić do przerwania się przeciwnika w kierunku: MYSZADŁA (EC4612), SULEJÓWEK (EC1890).
- (4) (3) Linie rozgraniczenia - jak Załącznik C (Plan obrony).

d. 43 BPanc

- (1) Ześrodkować się w nakazanym rejonie, przygotować się do wykonania kontrataku w kierunku: KAŁUSZYN - BRZEŹNIK z LD ŻÓŁTA lub w kierunku OSEŹCZYŻNA - NADZIEJA z LD BIAŁA.
- (2) W rejonie ześrodkowania rozbudować rubież obrony.

e. Zgrupowanie 423 bz – Oddział wydzielony 4 DZ.

- (1) Przejść do działań opóźniających w pasie sił przestaniania dywizji od linii PL KRZAK do linii PL KONAR.
- (2) Zabezpieczyć wyjście z walki części sił 2 BZ po drodze nr 1 – BRAZOWA.
- (3) Kanalizować działanie przeciwnika w kierunku KOSÓW LACKI – MIŃSK MAZOWIECKI
- (4) Być w gotowości do wycofania się z pasa sił przestaniania do rejonu rozmieszczenia 42 BZ po drogach SIWA-1 i SIWA- 2.

f. 4 br

- (1) Zapewnić napływ informacji ze strefy odpowiedzialności rozpoznawczej dywizji;

natarcie przeciwnika i kanalizować jego uderzenie w kierunku: KOSÓW LACKI, MIŃSK MAZOWIECKI. Wyjść z walki po drogach *S/WA-1*, *S/WA-2*. W drugim etapie – działaniami pierwszego rzutu w składzie 41, 42 BZ od *PL KONAR*, zabezpieczyć wyjście z walki oddziału wydzielonego z pasa sił przesłaniania i zatrzymać przeciwnika przed przednią linią obrony. W przypadku włamania się przeciwnika na kierunku KORYTNICA, MIŃSK MAZOWIECKI kontratakami odwodu 43 BPanc w D+1 z *LD ŻÓŁTA* lub *LD BIAŁA* odzyskać utracony teren. W etapie trzecim – w razie braku możliwości utrzymania pierwszej pozycji obrony dywizji, całością sił bronić pasa obrony dywizji stwarzając warunki do przeciwuderzenia odwodem *WISLANDII* i sił *MNC* w kierunku *GARWOLIN - ŁOCHÓW*.

Ugrupowanie dywizji: dywizja bronić się będzie dwiema brygadami w pierwszym rzucie mając na prawym skrzydle 41 BZ, na lewym 42 BZ, w odwodzie 43 BPanc, na pozycji przedniej zgrupowanie 423 bz.

(3) Priorytet wsparcia i zabezpieczenia

(a) Wsparcie ogniowe.

1. Priorytet wsparcia na rzecz 41 BZ. W przypadku wykonania kontrataku zmiana na rozkaz priorytetu na korzyść 43 BPanc
2. Priorytety zwalczania celów przez artylerię dywizyjną: stanowiska (punkty) dowodzenia artylerii, baterie artylerii i moździerzy na *SO*, *SD* szczebla taktycznego, atakujące pododdziały zmechanizowane i pancerne.
3. Podział sił: Patrz Załącznik A (Podział sił).

(b) OPL

1. Zadanie we współdziałaniu z *LM (OP)*, 1 pplot 1 *KZ* osłaniać przed uderzeniami z powietrza najważniejsze elementy ugrupowania bojowego 4 *DZ* w czasie przygotowania i prowadzenia działań obronnych.
2. Priorytety OPL:
 - i. Etap pierwszy – przygotowanie obrony (brygady I rzutu, *SD*, artyleria, logistyka)
 - ii. Etap drugi – prowadzenie obrony (brygady I rzutu, artyleria)
 - iii. Etap trzeci – wykonanie kontrataku (*SD*, 43 BPanc, 41BZ)
3. Główny wysiłek skupić na walce z lotnictwem działającym na wysokości 2000 m

(c) Zabezpieczenie inżynieryjne:

1. Zabezpieczyć pod względem inżynieryjnym działania opóźniające i obronne 4 *DZ*.
2. Priorytet zabezpieczenia 41BZ następnie 43 BPanc.

n. Wytyczne koordynujące:

- (1) Czas gotowości do obrony 090600 WRZESIEŃ 2003
- (2) Zmiany w podporządkowaniu zakończyć do 071200 WRZESIEŃ
- (3) Obiekty fortyfikacyjne i zapory minowe w ramach prac pierwszej kolejności zakończyć do 082000 WRZESIEŃ.
- (4) Linia koordynacji wsparcia ogniowego 4 DZ (FCL) od 090500 WRZESIEŃ na rubieży: MIEDZNA, MIĘDZYLEŚ, POLKOWO, SOKÓŁKA.
- (5) Obszar nieograniczonego rażenia FFA -1 w rejonie: ZUZUŁKA, TCHÓRZOWA, kol. ZUZUŁKA.
- (6) Rejony zastrzeżone:
 - (a) Nr. 1: CHROŚCICE (EC5288), WITY (EC5587)KAŁUSZYN (EC5484),
 - (b) Nr. 2: ROJKÓW (EC3296), RZĄDZA (EC3696), RETKÓW (EC3494).
- (7) Szczególnie ważne informacje rozpoznania: ustalić gdzie i kiedy przeciwnik wykona główne uderzenie.
- (8) Zapotrzebowanie na przydział lotnictwa składać do 19.00 dnia poprzedzającego działanie
- (9) Utrzymywać środki ochrony przed skażeniami w gotowości odpowiadającej zagrożeniom.
- (10) Przedsięwzięcia ochronne realizować natychmiast po alarmach chemicznych, wystąpieniu symptomów porażenia chemicznego oraz po atakach rakietowych i artyleryjskich
- (11) W przypadku zagrożeń promieniotwórczych nie dopuścić do przekroczenia dawki promieniowania 50 cGy.
- (12) Koordynaty dla oleat: Mapa 1: 100 000 (ED1020) i (EC1880)
- (13) Kod mapy KM – 3.
- (14) Meldunki składać:
 - (a) Z godz.: 09.00, 12.00, 15.00.
 - (b) Do godz.: 10.00, 13.00, 16.00.
- (15) Sprawozdanie operacyjne za dobę walki z godz. – 18. 00 do 19. 00.

4. ZABEZPIECZENIE LOGISTYCZNE

a. Załącznik I (Zabezpieczenie logistyczne).

5. DOWODZENIE I ŁACZNOŚĆ

a. Dowodzenie.

- (1) GSD 4 DZ ZANĘCIN (EC2278)
- (2) GSD 4 DZ STOJADŁA od 072100 WRZESIEŃ
- (3) TSD 4 DZ SULEJÓWEK (EC1898)
- (4) TSD 4 DZ OKÓNIEW (EC2090) od 061000 WRZESIEŃ.

- (2) Punkt ciężkości rozpoznania skupić na rozpoznaniu odwodów taktycznych;
- (3) Rozpoznać kierunki uderzeń, rejon koncentracji artylerii oraz rozmieszczenie stanowisk dowodzenia szczebla taktycznego;
- (4) Uwzględnić w swym działaniu obecność w rejonie odpowiedzialności rozpoznawczej pododdziałów 1 KZ

g. 4 pa

- (1) Z nakazanych rejonów stanowisk ogniowych realizować wsparcie ogólne oraz wzmocnienie artylerii brygad do PL KONAR – do czasu wykonania zadania.
- (2) Szczegóły - Załącznik D (Wsparcie ogniowe).

h. 4 bsap

- (1) Zabezpieczyć pod względem inżynieryjnym działania opóźniające i obronne
4 DZ.
- (2) Szczegóły - Załącznik G (Zabezpieczenie inżynieryjne).

i. 4 pplot

- (1) Osłonić oddziały broniące się na kolejnych rubieżach.
- (2) Przydział numerów SHORADEZ 1-12.

j. 4 ploq

- (1) Zgromadzić normatywne zapasy ŚBiM na środkach transportowych, być w gotowości do wydzielenia elementów zabezpieczenia logistycznego w czasie przemieszczania oddziałów 4 DZ do rejonów odpowiedzialności.
- (2) W czasie prowadzenia działań opóźniających i obrony rozwinąć zasadnicze urządzenia logistyczne, realizować dostawy ŚBiM i świadczyć usługi specjalistyczne na korzyść wskazanych oddziałów i pododdziałów 4DZ;
- (3) W czasie prowadzenia obrony priorytet zabezpieczenia logistycznego przenieść na 41i 42 BZ.

k. 4 bdow

- (1) Zapewnić pracę SD i TSD na drogach marszu oraz przygotować się do rozwinięcia stanowisk dowodzenia w następnych planowanych rejonach oraz do wydzielenia sił i rozwinięcia WSD dywizji na sygnał LIMBA.
- (2) Zapewnić funkcjonowanie sieci łączności na obszarze działania zgodnie z załącznikiem J (Łączność i informatyka).

l. 4 kchem

- (1) Główny wysiłek skupić na wykrywaniu uderzeń bronią chemiczną oraz likwidacji skutków potencjalnych uderzeń. Szczegóły patrz załącznik H (Obrona przeciwchemiczna).

m. 4 bzap *

Dowódca 2 KZ	16
7 BZ	17
6 BZ	18
TSD 4 DZ	19
Wewnętrzny:	
Do realizacji:	
Zespół Dowodzenia	19-22
Zespół Wsparcia Działań	23-24
Zespół Zabezpieczenia Działań	25-26
Zespół Wsparcia Dowodzenia	27-29
Do wiadomości:	
Dowódca	30
a/a	31
Zapasowy	32

UWAGA !

* - nie wykonano.

(5) W wypadku zniszczenia GSD dowodzenie przejmuje zastępca dcy na TSD; w dalszej kolejności dowódca 41 i 42 BZ.

b. Łączność. Załącznik J (Łączność i informatyka).

Potwierdzić przez
środki łączności.

KOWALSKI
GENERAŁ BRYGADY

Za zgodność:

JANICKI

G 3

Załączniki: Załącznik A (Podział sił).
Załącznik B (Rozpoznanie).
Załącznik C (Plan obrony).
Załącznik D (Wsparcie ogniowe)*.
Załącznik E (OPL)*.
Załącznik F (WRE)*.
Załącznik G (Zabezpieczenie inżynieryjne)*.
Załącznik H (OPChem)*.
Załącznik I (Zabezpieczenie logistyczne)*.
Załącznik J (Łączność i informatyka)*.
Załącznik K (Zarządzanie przestrzenią powietrzną)*.
Załącznik L (Obrona terytorialna i układ pozamilitarny)*.
Załącznik M (Przedsięwzięcia oświatowo-psychologiczne)*.

Rozdzielnik:

Zewnętrzny:	Egz. nr
Do realizacji:	
41 BZ	1-2
42 BZ	3-4
43 BPanc	5-6
4 bdow	7
4 pa	8
4 pplot	9
4 plog	10
4 br	11
4 krel	12
4 bsap	13
4 bzap	14
bŻW	15

Do wiadomości:

ZAŁACZNIK B (ROZPOZNANIE)
DO ROZKAZU OPERACYJNEGO NR 2 4 DZ

1. POŁOŻENIE PRZECIWNIKA

Przeciwnik z powodzeniem rozwija operację zaczepną w kierunku: WYSOKIE MAZOWIECKIE, MIŃSK MAZOWIECKI, rozbił wojska broniące obszaru na północ od BUGU i NURZCA i w godzinach wieczornych 04 WRZ. czasowo zatrzymany został na rubieży: 3 km. zach. OSTRÓW MAZOWIECKA, 1 km. płd. SZYNKARZYNA, 1,5 km płd. MIEDZNA; JABŁONNA LACKA; 3 km. płd. CIECHANOWIEC. W odwodzie posiada 12 DZ, która może być wprowadzona do bitwy rano 09.09 na kierunku: KOŚÓW LACKI - DOBRE. Działania wspiera lotnictwo taktyczne, wykonując uderzenia na stanowiska dowodzenia i przegrupowujące się oddziały grupami 2-4-8 samolotów. Przeciwnik intensywnie wykorzystywał swoje systemy rozpoznania elektronicznego i WRE. Intensywność oddziaływania RE będzie rosła w okresach wprowadzania do walki nowych związków taktycznych oraz silnego oddziaływania ogniowego. Dywersję radiową stosowano najczęściej w oddziałach i związkach taktycznych będących w odwrocie oraz bardzo często po wykonaniu uderzeń ogniowych na stanowiska dowodzenia różnych szczebli. Lotnictwo atakowało pod przykryciem aktywnych i pasywnych zakłóceń elektronicznych stosowanych najczęściej na 10 - 15 minut przed wlotem w naszą strefę powietrzną. W celach nawigacyjnych wykorzystywano głównie systemy bliższej radionawigacji i satelitarny system radionawigacji. Z doświadczeń bojowych 2 K wynika, że przy silnym zakłócaniu pokładowych systemów elektronicznych skuteczność uderzeń lotnictwa znacznie spada.

Ocenia się, że przeciwnik wprowadzając do walki 12 DZ dążyć będzie do stworzenia warunków do wprowadzenia do bitwy GO PÓŁNOC. Prawdopodobnie GO PÓŁNOC rano 09.09. zgrupowaniem uderzeniowym wykona uderzenie w kierunku: NUR - WARKA oraz pomocnicze na kierunku BROK - SULEJÓWEK dążąc będzie do rozbięcia sił głównych 2 K (4 DZ) i wyjścia na rubież WISŁY. Jednocześnie siłami ze styczności po dokonaniu niezbędnego przegrupowania kontynuować natarcie w kierunku: SOKOŁÓW PODLASKI - DĘBLIN.

Gotowość do działania związki taktyczne i oddziały GO PÓŁNOC mogą osiągnąć wieczorem 8 września.

2. ZASADNICZE PROBLEMY ROZPOZNANIA

- jaki jest cel działania przeciwnika?
- w jaki sposób i kiedy przeciwnika wykorzysta posiadane odwody?
- gdzie i kiedy oraz jakim potencjałem bojowym przeciwnik wykona główne uderzenie?
- jakie możliwości posiada przeciwnika w zakresie wzmocnienia walczących jednostek?

ZAŁACZNIK A (Podział sił)

DO ROZKAZU OPERACYJNEGO NR 2 4 DZ

I rzut

41 BZ

434 bz z 43 BZ do 091200 WRZ.

plmin/4 bsap

drmz/4 bsap

ksap BSap

2 kmo

GER 4 DZ od 081700

bOT KAŁUSZYN; kOT RUDZIENKO; kOT WIŚNIEW; kOT MŁĘCIN;
kOT ŁAZISKA; kOT ŻARNÓWKA; kOT PNIEWNIK; kOT GARCZYN;
kOT CZERWONKA; kOT JAKÓBÓW.

42 BZ - bOT TŁUSZCZ; kOT OSTRÓWEK; kOT MIĘDZYLEŚ.

Odwód

43 BPanc BOT MIŃSK MAZOWIECKI

Artyleria

4 pa

OZap

plmin/4 bsap

Wojska inż.

4 bsap

OZR

kdm

Wojska OPChem

kopchem

Rozpoznanie i WRE

4 br

Logistyka

4 plog

4 krel

4 bzap

bŻW

4. DOKUMENTACJA I WYPOSAŻENIE

- (a) Zapotrzebowanie na wiadomości o przeciwniku, oraz zdjęcia lotnicze i mapy przesyłać pocztą polowa i przez techniczne środki łączności do oddziału rozpoznawczego 4 DZ.
- (b) Po wykonaniu plany zbierania informacji przesłać do wydziału rozpoznawczego i zainteresowanych jednostek

5. PRZECIWDZIAŁANIE ROZPOZNANIU

- (a) Realizować przedsięwzięcia biernej obrony radioelektronicznej,
- (b) Wydzielić patrole i elementy ubezpieczenia z jednostek panc. i z mech.
- (c) Zorganizować nadzorowanie rejonów tyłowych,
- (d) Koordynować przestrzeganie zasad przepływu informacji o przeciwniku w podległych i współdziałających komórkach i jednostkach.

6. SPOSÓB MELDOWANIA I PRZEKAZYWANIA INFORMACJI

- (a) Składanie meldunków dobowych o 1900 z sytuacji na 1800, w meldunku ujmować: SYTUACJA wykrytych jednostek przeciwnika i rozmieszczenie własnych elementów,
- (b) Meldunki o stanie ukończenia jednostek przesyłać do komórki kadrowo-mobilizacyjnej codziennie o 14.00,
- (c) Obieg informacji rozpoznawczych - priorytet dla jednostek artylerii, odbiór danych z rozpoznania lotniczego - częstotliwość oznaczona kodem IV.

7. INNE DANE

- (a) Gotowość systemu rozpoznania osiągnąć do 081800 WRZ.

UZUPEŁNIENIA¹

- 1- Wzorzec doktrynalny operacji zaczepnej grupy operacyjnej SUMBR II
- 2- Wzorzec doktrynalny działania dywizji zmechanizowanej SUMBR II w natarciu
- 3- Wzorzec doktrynalny działania brygady zmechanizowanej SUMBR II w natarciu
- 4- Wzorzec doktrynalny działania batalionu zmechanizowanego SUMBR II w natarciu
- 5- Wzorzec doktrynalny działania brygady desantowo-szturmowej SUMBR II w natarciu
- 6- Wzorzec doktrynalny działania pułku śmigłowców w operacji zaczepnej grupy operacyjnej SUMBR II
- 7- Wzorzec ugrupowania bojowego jednostek artylerii w natarciu

¹ Uzupełnienia do Załącznika B (ROZPOZNANIE) przedstawione są w Rozdziale 4.

3. ZADANIA ROZPOZNANIA

a) zadania dla podwładnych:

- (1) 41 BZ zapewnić napływ informacji z obszaru – TROJANÓW, LIW, STANISŁAWÓW, KĄTY zaplanować wykorzystanie dwóch wylotów śmigłowców rozpoznawczych w rejonie zainteresowania brygady
- (2) 42 BZ zorganizować system rozpoznania w rejonie zainteresowania, główny wysiłek skupić na kierunku(określają studenci) ... zaplanować rubież obserwacji dla jednego śmigłowca rozpoznawczego
- (3) 43 BPanc zorganizować rozpoznanie w rejonie zainteresowania, zapewnić wymianę informacji z jednostkami w pierwszym rzucie, koordynacji granicy pasów rozpoznania dokonać według ustaleń z 41 i 42 BZ, wydzielić i utrzymywać w gotowości do działania na potrzeby wzmocnienia 41 BZ pluton rozpoznawczy.
- (4) Batalion rozpoznawczy prowadzić działania rozpoznawcze w pasie; linia koordynacji działań rozpoznawczych z brygadami - ustalają studenci. Zapewni aktualność informacji o taktycznym systemie dowodzenia, rejonach rozmieszczenia węzłów łączności, śledzić kolejne zmiany w systemie
- (5) Pułk artylerii nawiązać współdziałanie w zakresie wymiany informacji o obiektach rażenia z elementami rozpoznawczymi 41 i 42 BZ, oraz batalionu rozpoznawczego. Ustalić potencjał bojowy i rozmieszczenie stanowisk ogniowych artylerii przeciwnika
- (6) Batalion saperów ustalić czas i rejony prac inżynieryjnych nakierowanych na zdejmowanie zapór i pól minowych, określić prawdopodobne kierunki uderzenia.

b) potrzeby informacyjne w stosunku do przełożonego, sąsiadów, sił współdziałających, jednostek OT i innych:

- (1) Jednostki OT - przekazują informacje o prowadzonych przez przeciwnika działaniach bojowych z własnych rejonów zainteresowania, przekazują w podporządkowanie elementy rozpoznawcze będące w obszarze zainteresowania 4 DZ.
- (2) Jednostki rozpoznania i WRE korpusu przekazują niezbędne dane o systemie dowodzenia przeciwnika do WR 4DZ.
- (3) Postępowanie z jeńcami wojennymi, wykorzystanie zdobytych dokumentów i sprzętu - według dotychczasowych zasad

jednak należy, że wiele z nich realizowanych jest niejako automatycznie, a dotyczą one analizowania informacji, potwierdzania ich autentyczności, syntezy informacji w odniesieniu do tych samych specjalności, określania ich odbiorców oraz identyfikowania potrzeb informacyjnych. Ich realizacja jest niezbędna dla właściwej pracy dowództwa.

Treści niniejszego opracowania traktować należy jako pomoc podczas określania zasad i warunków pracy poszczególnych zespołów funkcjonalnych dowództwa w zakresie pozyskiwania i wykorzystywania informacji na stanowiskach dowodzenia.

2.1. MIEJSCE USTALANIA POŁOŻENIA W PROCESIE DOWODZENIA

Ustalenie położenia jest pierwszą z czterech faz cyklu decyzyjnego procesu dowodzenia. Jednocześnie stanowi ono ciągły proces realizowany we wszystkich komórkach organizacyjno – funkcjonalnych stanowiska dowodzenia. Z chwilą otrzymania zadania następuje jednak szczególne zintensyfikowanie czynności w ramach ustalania położenia, ukierunkowane na nowe zadanie, co pozwala na jego zakwalifikowanie jako (pierwszej) fazy cyklu dowodzenia. Celem ustalenia położenia jest stworzenie dowódcy jasnego i przejrzystego obrazu sytuacji, na podstawie którego może on ją ocenić, podjąć decyzję, postawić zadania i kierować działaniami. Faza ta charakteryzuje się pozyskiwaniem, gromadzeniem, porządkowaniem, przechowywaniem, wartościowaniem, porównywaniem i przedstawianiem wszelkiego rodzaju informacji dotyczących wojsk własnych, przeciwnika oraz warunków prowadzenia działań.

Ustalenie położenia jest niezbędne dla wyciągnięcia właściwych wniosków, co do przyszłych działań wojsk własnych. Położenie wojsk ulega nieustannym zmianom powodując, iż obraz sytuacji staje się w wielu przypadkach niepełny lub nieaktualny. Z tego też względu dowódcy wszystkich szczebli wraz z swoimi sztabami zobowiązani są do systematycznego uzupełniania i uaktualniania wszelkich informacji, aby posiadany przez nich zbiór danych o sytuacji był jak najbardziej kompletny i stanowił podstawę do planowania i kierowania działaniami.

W trakcie ustalenia położenia analizowane i przedstawiane są następujące grupy informacji:

- sytuacyjne;
- dyrektywne;
- instruktywne i posiadane.

Informacje sytuacyjne są w sposób ciągły uzupełniane na mapach sytuacyjnych. Zawarte są one między innymi w: rozkazach (zarządzeniach) operacyjnych; zarządzeniach

Rozdział 2

USTALENIE POŁOŻENIA

W trakcie realizacji funkcji dowodzenia wszystkie osoby funkcyjne dowództwa zasilane powinny być nieustannie informacjami niezbędnymi do wypracowania koncepcji funkcjonowania jednostki oraz jej poszczególnych systemów funkcjonalnych.

Otrzymanie nowego zadania lub podjęcie przez dowódcę decyzji o rozpoczęciu nowego cyklu decyzyjnego powoduje zainicjowanie pierwszej fazy cyklu, jaką jest **ustalenie położenia**.

W swojej istocie faza ta ma dać dowódcy oraz pozostałym osobom funkcyjnym dowództwa odpowiedź na pytania dotyczące warunków, w jakich realizowane będzie nowe zadanie. Jednocześnie określone zostaną poszczególne elementy środowiska działań, o których informacje będą przydatne w trakcie opracowywania wariantów działania wojsk własnych i przeciwnika. Ważną rolą ustalania położenia jest także zidentyfikowanie tych obszarów z których lub o których dowództwo nie ma informacji lub należy je uzupełnić. W tej sytuacji ważnym staje się określenie źródeł, z jakich potrzebne informacje należy pozyskać.

Dowodzenie jako proces informacyjno – decyzyjny wymaga ciągłego zasilania informacyjnego. Dlatego czynności realizowane w trakcie ustalania położenia będą kontynuowane także w trakcie kolejnych faz procesu decyzyjnego. Ich realizacja w teorii dowodzenia nazywana jest **funkcją informowania**, charakterystyczną wszelkim działaniom zorganizowanym. Ciągłe dostarczanie dowództwom informacji o zmieniających się warunkach prowadzenia działań jest warunkiem niezbędnym podjęcia stosownej do tych warunków decyzji, opracowania dokumentów dowodzenia, postawienia zadań oraz dowodzenia elementami ugrupowania podczas realizacji zadań.

Zasilanie informacyjne jest, zatem warunkiem koniecznym do realizacji zarówno funkcji koncepcyjnych jak i wykonawczych. Powinno ono być jednym z czynników podlegającym planowaniu wykorzystania źródeł informacji, określenia zakresu potrzeb informacyjnych, organizowania systemu ich zbierania, przesyłania, analizowania, opracowywania upowszechniania oraz ich innych czynności zmierzających do ich przedstawienia podczas poszczególnych odpraw koordynacyjnych, lub w toku poszczególnych czynności procesu decyzyjnego.

Z uwagi na rolę, jaką odgrywa ustalanie położenia autorzy pragną przedstawić zasadnicze czynności realizowane w trakcie tej fazy. Prowadzenie mapy sytuacyjnej, opracowanie meldunków o sytuacji oraz prowadzenie dziennika działań to tylko wybrane elementy mające wpływ na rozpowszechnianie informacji w systemie dowodzenia. Pamiętać

Analiza czynności realizowanych podczas ustalania położenia pozwala na stwierdzenie, że zasadniczymi celami ustalania położenia po otrzymaniu nowego zadania jest:

- zebranie informacji potrzebnych do realizacji czynności wynikających z cyklu decyzyjnego;
- określenie potrzeb informacyjnych, obszarów funkcjonowania z których brak informacji potrzebnych do realizacji dalszych czynności.

Jeżeli natomiast zaistnieje potrzeba pozyskania dodatkowych informacji, dowódca danego szczebla dowodzenia powinien:

- zwrócić się z prośbą do przełożonego o dostarczenie informacji w wymaganym zakresie;
- zarządzić rozpoznanie przeciwnika i terenu własnymi środkami;
- zająć kolejnych meldunków od podwładnych;
- pozyskać informacje od jednostek współdziałających, elementów układu niemilitarnego lub innych możliwych źródeł.

Podczas działań wielonarodowych obraz sytuacji może zostać uzupełniony wynikami rozpoznania pochodzącymi ze źródeł sił zbrojnych państw członkowskich NATO lub innych sojuszników. Ważną rolę odgrywa wówczas zdolność współpracy środków łączności i systemów informacyjnych, które muszą zapewnić możliwość wymiany informacji.

Dla uzyskania rzeczywistego obrazu sytuacji oprócz informacji dotyczących wojsk własnych i przeciwnika istotne są także dane dotyczące warunków środowiska, w jakich prowadzone będą działania. Podstawowym źródłem wiedzy w tym zakresie jest geografia wojskowa oraz informacje pozyskane poprzez rozpoznanie terenu.

Otrzymane informacje tworzą obraz sytuacji, który przedstawia się w postaci **map sytuacyjnych**. Mapy te uzupełnia się tabelami, diagramami, schematami organizacyjnymi, innymi dokumentami pomocniczymi.

2.2. PRZEDSTAWIANIE SYTUACJI TAKTYCZNEJ NA MAPACH SYTUACYJNYCH

Podczas przygotowania i prowadzenia walki (operacji) na stanowiskach dowodzenia opracowywane są wielorakie dokumenty dowodzenia. Jednym z ważniejszych graficznych dokumentów sytuacyjnych jest - **mapa sytuacyjna**.

Mapa sytuacyjna jest opracowywana i prowadzona w celu zobrazowania aktualnej sytuacji taktycznej (operacyjnej) i może służyć do:

- śledzenia rozwoju sytuacji;

przygotowawczych²; komunikatach; meldunkach; innych materiałach (w tym również informacje pochodzące od środków masowego przekazu).

Rozkazy oraz zarządzenia operacyjne przełożonego są jednymi z zasadniczych dokumentów wykorzystywanych przy ustaleniu położenia. Zawierają one szereg informacji sytuacyjnych oraz dyrektywnych wywierających bezpośredni wpływ na dalsze działania. Pamiętać należy, że treści zawarte w tych dokumentach powinny zawsze realizować funkcje; informacyjne, dyrektywne oraz koordynacyjne.

Zarządzenia przygotowawcze umożliwiają podległym dowódcom przygotowanie we właściwym czasie odpowiedniej ilości informacji oraz zapewniają możliwość jej wymiany z sąsiadami i podwładnymi oraz władzami lokalnej administracji cywilnej.

Różnego rodzaju siły i środki rozpoznania dostarczają danych o sytuacji przedstawianych w **komunikatach rozpoznawczych**, których analiza wnosi istotny wkład do ustalenia położenia.

Do zasadniczych źródeł informacji wykorzystywanych na potrzeby ustalenia położenia należą również **meldunki sytuacyjne**. Meldunki powinny być zwięzłe, krótkie i dostarczać rzeczowych oraz ważnych danych. W czasie prowadzenia walki (operacji) wyodrębnia się meldunki terminowe i doraźne.

Meldunki terminowe składane są w określonym terminie wyznaczanym przez przełożonego, jeżeli we właściwych dokumentach normatywnych nie ma ustaleń dotyczących systemu meldunkowego. Zawierają informacje na temat sytuacji taktycznej (operacyjnej) w rejonie odpowiedzialności meldującego dowódcy.

Meldunki doraźne składane są przez podwładnego po zaistnieniu sytuacji, o której należy niezwłocznie powiadomić przełożonego, lub na jego żądanie. Meldunki doraźne przekazywane ustnie przez środki łączności powinny być następnie potwierdzone w formie pisemnej.

Informacje dyrektywne (decyzyjne), przedstawiają przyszłe stany i stanowią dyrektywę działania.

Z chwilą otrzymania zadania bierze się także pod uwagę informacje instruktywne i posiadane. Informacje te zawarte są między innymi w dokumentach normatywnych, regulaminach oraz literaturze fachowej. Istotną grupę stanowią także informacje nabyte podczas wcześniejszego działania, ćwiczeń, szkolenia, studiów oraz w innych sytuacjach. Często informacje te wynikają z doświadczenia oficerów zaangażowanych w ustalanie położenia.

² Zarządzenie przygotowawcze nie jest jednorazowym dokumentem wysyłanym po przeprowadzeniu analizy zadania. Może być stosowane w całym cyklu procesu dowodzenia w celu przekazywania informacji ważnych dla podwładnych – ma wówczas charakter informacji „do wiadomości”.

Mapy sytuacyjne prowadzone przez poszczególne komórki organizacyjne zawierać będą zazwyczaj elementy charakterystyczne danemu rodzajowi wojsk, przebieg linii styczności wojsk oraz zasadnicze elementy decyzyjne, np. linie rozgraniczenia, linie koordynacyjne, obiekty ataku oraz inne elementy w zależności od potrzeb.

Na niższych szczeblach dowodzenia (np. w brygadzie) na jednej mapie sytuacyjnej mogą być przedstawiane informacje dotyczące dwóch lub więcej rodzajów wojsk, zwłaszcza jeśli przedstawiciele tych komórek organizacyjnych pracują w jednym pomieszczeniu.

Całościowy obraz sytuacji danej jednostki, obejmujący położenie wszystkich jednostek podległych, wspierających i działających na korzyść danej jednostki, przedstawiany jest na mapie sytuacyjnej sekcji informacyjnej oraz w sekcji dowodzenia działaniami. Oprócz map sytuacyjnych opracowywanych przez etatową obsadę stanowiska dowodzenia, mapy te opracowują także wszystkie organa łącznikowe pracujące na danym stanowisku dowodzenia, zakres informacji zawartych na tych mapach sytuacyjnych zależy od etatowej przynależności danego organu łącznikowego. Zawsze jednak zawierać ona będzie elementy sytuacyjne i decyzyjne jednostek współdziałających.

Termin *mapa sytuacyjna* nie oznacza, że przedstawiane graficznie informacje rysowane są bezpośrednio na mapie. Zazwyczaj przedstawia się je na folii (rzadziej kalce) lub elektronicznych środkach obrazowania sytuacji, w dowiązaniu do map topograficznych określonej skali. Jednocześnie mapa sytuacyjna danej komórki może składać się z dwóch i więcej elementów (oleat, folii), na których przedstawiana jest różna problematyka. Uzupełniana jest ona także różnymi pomocniczymi dokumentami opisowymi, takimi jak: tabele, zestawienia, stosunki sił, notatki, dziennik działań, meldunki oraz inne dokumenty stosownie do potrzeb. Ilość, treść i zakres dokumentów pomocniczych nie jest ściśle określona i wynika zazwyczaj z określonych potrzeb, wymagań przełożonych czy też doświadczenia oficerów wykonujących mapę sytuacyjną.

Mapy sytuacyjne prowadzone w sekcji planowania oraz w sekcji dowodzenia działaniami powinny zawierać informacje ważne do aktualnego i perspektywicznego planowania walki (operacji). Na tych mapach powinny być przedstawione następujące informacje:

- przebieg linii koordynacyjnych;
- stanowiska dowodzenia własne, przełożonego i podwładnych;
- położenie jednostek własnych, dwa szczeble niższych od szczebla prowadzącego mapę sytuacyjną;
- położenie równorzędnych jednostek sąsiednich oraz innych jednostek znajdujących się w naszym obszarze odpowiedzialności mających znaczenie dla dalszego prowadzenia walki (operacji);
- linię styczności wojsk własnych z przeciwnikiem;

- porównania aktualnej sytuacji z planem;
- kierowania walką (operacją);
- sporządzenia meldunku o sytuacji.

Jako zasadnicze dokumenty sytuacyjne są one opracowywane na wszystkich szczeblach dowodzenia, we wszystkich jednostkach, przez przedstawicieli wszystkich komórek organizacyjnych (zespoły, sekcje) obsady operacyjnej stanowiska dowodzenia. W wypadku funkcjonowania w danej jednostce dwóch lub trzech stanowisk dowodzenia, mapy sytuacyjne prowadzone są równoległe we wszystkich komórkach organizacyjnych tych stanowisk dowodzenia.

W wypadku, gdy obsada operacyjna danego stanowiska dowodzenia nie pełni dyżuru bojowego (np. obsada zapasowego stanowiska dowodzenia), to mapa sytuacyjna, obejmująca wszystkie podległe jednostki, prowadzona jest przez dyżurną służbę operacyjną lub dyżurnego oficera sekcji informacyjnej, jednocześnie mapy sytuacyjne poszczególnych komórek funkcjonalnych tego stanowiska dowodzenia uzupełniane są zgodnie z wytycznymi szefa sztabu, zazwyczaj co kilka godzin. Jeśli stanowiska dowodzenia wyposażone są i połączone zautomatyzowanym systemem dowodzenia, uaktualnianie sytuacji w danym systemie odbywa się automatycznie, a zmiany obrazowane są na mapach sytuacyjnych przedstawianych na monitorach lub innych środkach zobrazowania sytuacji.

Mapy sytuacyjne powinny w jasnej i uporządkowanej formie przedstawiać te informacje, które istotne są dla planowania i kierowania walką (operacją). Zazwyczaj, wraz z dokumentami pomocniczymi (np. wykazy, notatki, tabele, dziennik działań bojowych, meldunki) mapa sytuacyjna, w zależności od szczebla organizacyjnego i prowadzącej komórki, powinna zawierać takie informacje jak:

- położenie jednostek własnych (w tym wspierających, działających na korzyść, sąsiednich) i podział sił;
- podporządkowanie oraz stopień zdolności bojowej jednostek (lub ich ukończenia);
- położenie, skład, organizację i stopień ukończenia przeciwnika;
- stan zapasów amunicji;
- położenie jednostek lotnictwa wojsk lądowych i wspierających jednostek sił powietrznych (marynarki wojennej, jeśli bierze udział w działaniach);
- sytuację logistyczną jednostek własnych;
- organizację dowodzenia i łączności;
- sytuację w poszczególnych obszarach działań pozamilitarnych;
- obiekty chronione prawem międzynarodowym.

W obecnym okresie, kiedy szczególnego znaczenia nabiera walka informacyjna, duże znaczenie mają mapy sytuacyjne prowadzone w Zespole Wsparcia Dowodzenia. W przypadku tego zespołu szczególnego znaczenia nabierają dokumenty opracowywane i gromadzone w sekcji informacyjnej, których informacje obejmują całe spektrum działań prowadzonych przez daną jednostkę, zarówno w obszarze odpowiedzialności jak i w obszarze zainteresowania. Informacje przedstawiane w tej sekcji na mapach sytuacyjnych i innych dokumentach pomocniczych służą głównie do całościowego przeglądu sytuacji (na potrzeby wszystkich elementów stanowiska dowodzenia) oraz opracowania meldunków (terminowych, doraźnych) i sprawozdań.

W zespole wsparcia dowodzenia, w zależności od jego struktury, mapy sytuacyjne prowadzone są przez sekcje: łączności i informatyki; organizacji dowodzenia; organa łącznikowe oraz sekcję komendanta stanowiska dowodzenia. Może to także być tylko jedna mapa z elementami charakterystycznymi dla poszczególnych sekcji.

Mapa (mapy) sytuacyjna prowadzona przez sekcję łączności i informatyki uwiadcza zarówno ogólne elementy taktyczne (operacyjne), jak i szereg danych uzupełniających lub konkretyzujących system łączności w terenie, które warunkują jego organizacyjno-przestrzenne działania. Dane dotyczące elementów sieci łączności obejmują cały obszar jego funkcjonowania, w tym także elementy przeciwnika wpływające (mogące wpłynąć) na jego funkcjonowanie. Problematyka taktyczna obrazowana na mapach może być następująca:

- rubieże styczności z przeciwnikiem i głębokość zadań bojowych;
- głębokość rejonów obrony;
- planowane rubieże wprowadzenia do walki II rzutu (odvodu);
- stanowiska dowodzenia (własne; przełożonego; sąsiadów; jednostek współdziałających);
- rejony skażeń i zakażeń rzutujące na zorganizowaną (organizowaną) sieć łączności;
- rejony zniszczeń i pożarów;
- drogi marszu wykorzystywane przez pododdziały dowodzenia i łączności z wykazaniem przepraw na przeszkodach wodnych;
- wykryte środki walki radioelektronicznej, artylerii i inne środki walki przeciwnika i ich możliwości przestrzenne;
- inne niezbędne dane rzutujące na organizację i eksploatację sieci łączności (np. zapasowe rejony stanowisk dowodzenia).

Zasadnicze elementy łączności, które mogą być przedstawione na mapach sytuacyjnych to:

- ważne informacje z mapy sytuacyjnej sekcji rozpoznania (G2), dotyczące położenia zasadniczych jednostek i składu bojowego przeciwnika w obszarze odpowiedzialności i zainteresowania;
- kluczowe punkty terenu;
- ważne instalacje i obiekty logistyczne;
- obszary, rejony przygotowane do zniszczenia, zapory inżynieryjne, niszczenia oraz rejony skażone;
- przeszkody mające wpływ na prowadzenie walki (operacji).

Dodatkowo mogą być przedstawiane informacje dotyczące jednostek Obrony Terytorialnej, jednostek sojusznicznych oraz ważne informacje dotyczące działania sił Obrony Cywilnej oraz innych jednostek, takich jak Straży Granicznej czy Policji. Każdorazowo prowadzący mapę sytuacyjną decyduje, jakie i ile informacji przedstawić na mapie sytuacyjnej. Podane w opracowaniu wykazy informacji, jakie mogą być zawarte na mapie sytuacyjnej przedstawiają, jakie informacje mogą znaleźć się na tych mapach, lecz nie wszystkie muszą być na niej zawarte. W praktyce dowodzenia, często zdarza się, że o ilości informacji zawartych na mapie sytuacyjnej danej komórki decyduje szef tej komórki stosownie do swojego doświadczenia, potrzeb czy też wymagań przełożonych.

Mapy sytuacyjne prowadzone w sekcji planowania i dowodzenia działaniami zawierają zazwyczaj kilka aneksów (uzupełnień), między innymi takie jak: plan ognia, plan przeszkód (niszczeń), plan manewru i regulacji ruchu i inne w zależności od potrzeb.

W komórce rozpoznawczej (G/S2), na mapie sytuacyjnej powinny być naniesione zazwyczaj takie elementy jak:

- linia styczności wojsk;
- linie rozgraniczenia i inne linie koordynacyjne;
- stanowiska dowodzenia;
- elementy rozpoznawcze przeciwnika oraz działania grup dywersyjnych i terrorystycznych;
- rozpoznane elementy ugrupowania przeciwnika (w miarę możliwości dwa szczeble w dół w porównaniu do własnego szczebla dowodzenia);
- ocena działań przeciwnika;
- elementy rozpoznawcze wojsk własnych i rozmieszczenie własnych jednostek rozpoznawczych i specjalnych;
- rejony zainteresowania.

- wspierające jednostki logistyczne ich urządzenia oraz ich stanowiska dowodzenia;
- rozmieszczenie ośrodków i jednostek uzupełnień wraz z ich stanowiskami dowodzenia;
- rozmieszczenie jednostek i urządzeń logistycznych, OT, Sił Powietrznych, Marynarki Wojennej;
- urządzenia układu pozamilitarnego wspierające własny system logistyczny;
- obszary skażeń, niszczeń oraz obszary (rejony) przygotowane do zniszczenia;
- przebieg dróg w obszarze działań (manewru, zaopatrzenia, ewakuacji, ruch cywilnego);
- obszary, rejony, punkty kluczowe;
- inne dane.

Mapy sytuacyjne prowadzone są w poszczególnych komórkach na ogólnych zasadach opracowania dokumentów dowodzenia. Pamiętać każdorazowo należy o nadawaniu im odpowiednich klauzuli tajności, stosowaniu znaków i symboli zgodnych z dokumentami normatywnymi (STANAG lub odpowiednimi dokumentami narodowymi) oraz podawaniu czasu, do którego odnosi się dana sytuacja (załącznik 1).

Na mapie sytuacyjnej powinno być naniesiono tylko jedno, w miarę aktualne, ostatnie położenie. Dążyć należy do tego, aby wszystkie komórki organizacyjne posiadały na swoich mapach sytuacyjnych położenie z tej samej godziny. W sytuacji, gdy na mapie sytuacyjnej znajdują się informacje o różnych terminach ich uzyskania, to data aktualizacji podana pod tytułem dokumentu dotyczyć powinna zasadniczych elementów danej mapy sytuacyjnej (np. w sekcji planowania – jednostek zmechanizowanych i pancernych). Pozostałe elementy (o których informacje uzyskano w innym terminie) powinny mieć podany czas aktualizacji przy znaku graficznym. W sytuacji, gdy inny termin aktualizacji dotyczy kilku lub kilkunastu elementów graficznych informacja o tym powinna być umieszczona w legendzie naniesionej na mapie (oleacie).

Przypuszczenia oraz informacje niepewne (niesprawdzone) dotyczące wojsk własnych i przeciwnika należy zawsze oznaczać znakiem zapytania, który należy usunąć po zweryfikowaniu danej informacji.

Mapa sytuacyjna powinna być prowadzona w danej komórce przez wyznaczonego oficera, który na jej podstawie powinien opracowywać i przekazywać informacje innym oficerom sztabu lub innych dowództw. Podkreślić należy, a wskazuje na to praktyka dowodzenia, że oprócz przyjętych zasad normatywnych większość sztabów podczas prowadzenia map sytuacyjnych stosuje własne zasady, charakterystyczne dla danego sztabu. Sytuacja taka wynika w dużej mierze z pewnych przyzwyczajzeń, tradycji, wymagań osób funkcyjnych i specyfiki danej komórki lub sztabu. Wszystkie takie działania są dopusz-

- węzły łączności stanowisk dowodzenia przełożonego, własne, współdziałających oddziałów (pododdziałów), sąsiadów i podwładnych, aktualnie czynne i planowane;
- własne stacje retransmisyjne i inne elementy sieci łączności (np. rejon rozmieszczenia radiostacji średniej mocy);
- elementy systemu łączności przełożonego (np. pomocnicze węzły łączności, stacje retransmisyjne), przez które zapewnia się łączność;
- elementy infrastruktury łączności rejonu działań, które mogą być wykorzystane w sieciach łączności;
- stacje radioliniowe i przewodowe czynne i planowane (uruchamiane) na określonych rubieżach (w określonym czasie działań bojowych);
- rejon rozmieszczenia odvodu łączności;
- kalkulacje czasowe dotyczące czasoprzestrzennego działania sieci łączności i rozwijania łączności przewodowej;
- czasokresy pracy elementów łączności w poszczególnych rejonach;
- elementy wsparcia logistycznego, przełożonego i własne.

W odniesieniu do map sytuacyjnych opracowywanych w zespole wsparcia dowodzenia stosowana jest w całej rozciągłości zasada, że o ilości informacji na nich zawartych decyduje ich bezpośredni wykonawca lub kierownik danej komórki.

W zależności od organizacji obsady operacyjnej stanowiska dowodzenia oraz ilości organizowanych stanowisk dowodzenia poczesne miejsce zajmują w nich komórki logistyczne. Mapa (mapy) sytuacyjna przedstawiająca sytuację logistyczną, w poszczególnych obszarach działalności logistycznej, może być prowadzona odpowiednio w zespole zabezpieczenia działań lub w zespole dowodzenia Tyłowego Stanowiska Dowodzenia oraz przez przedstawicieli logistyki na stanowisku dowodzenia.

Mapa sytuacyjna (mapy) prowadzona przez komórki logistyczne powinna zawierać dane dotyczące elementów logistycznych i uzupełnień. Mapa ta zawiera zazwyczaj takie elementy jak:

- linie koordynacyjne;
- rozmieszczenie jednostek wojsk własnych;
- rozmieszczenie stanowisk dowodzenia wojsk własnych, przełożonego i sąsiadów;
- organizację obszaru tyłowego (jeśli taki jest organizowany) wraz z obszarami rozpoznania, ochrony i innymi jednostkami;
- przebieg linii styczności wojsk;
- jednostki i urządzenia logistyczne własne, podwładnych, przełożonego i sąsiadów;

Odprawa decyzyjna także wymaga wykorzystania podczas jej prowadzenia map sytuacyjnych, zwłaszcza podczas przedstawiania wniosków z oceny poszczególnych obszarów działania, czy też przedstawiania prognozowanego rozwoju sytuacji.

Podczas przygotowania do działań mapy sytuacyjne wykorzystywane są przez dowódców, oficerów (organa) łącznikowych lub wyznaczonych oficerów do uzgadniania współdziałania pomiędzy jednostkami współdziałającymi, wspierającymi i zabezpieczającymi.

Kolejnym ważnym okresem wykorzystywania map sytuacyjnych jest etap realizowania przez przełożonego kontroli przygotowania podwładnych do wykonania postawionych zadań. W etapie tym informacje zawarte na mapach sytuacyjnych służą do porównania stopnia realizacji postawionych zadań, a zwłaszcza przyjmowania ugrupowania operacyjnego (bojowego), zajmowania nowych rejonów, realizacji zadań maskowania operacyjnego, działań demonstracyjnych, dokonywania zmian w podporządkowaniu poszczególnych jednostek oraz innych przedsięwzięć.

Szczególne znaczenia nabierają mapy sytuacyjne podczas prowadzenia działań taktycznych (operacyjnych). Służą one wówczas w pierwszej kolejności do porównania rzeczywistego położenia jednostek (elementów ugrupowania bojowego, operacyjnego) z przyjętym planem działania oraz przekazanymi zadaniami. Zasadniczą rolę odgrywa w tym okresie sekcja dowodzenia działaniami, który dokonuje porównania bieżącej sytuacji z planem oraz proponuje dowódcy podjęcie odpowiednich działań. Częstotliwość aktualizacji (nanoszenia na mapę kolejnych położenia) mapy sytuacyjnej zależy od wielu czynników, a zwłaszcza przyjętych terminów składania meldunków, tempa rozwoju sytuacji czy też miejsca i roli danej jednostki oraz wykonywanych przez nią zadań. Porównanie planu z mapą sytuacyjną dokonywane jest zazwyczaj w ten sposób, że na mapę topograficzną nakłada się oleatę z planem działania (załącznik do rozkazu operacyjnego), następnie nakłada się na to oleatę (mapę) sytuacyjną. Dla odróżnienia sytuacji decyzyjnej zawartej na planie, od informacji sytuacyjnych, dopuszczalne jest narysowanie planu innym kolorem, zazwyczaj czarnym.

Sytuacja przedstawiana na mapach sytuacyjnych prowadzonych przez poszczególne komórki powinna być ściśle powiązana z innymi dokumentami dowodzenia, a zwłaszcza z meldunkami (otrzymanymi od podwładnych i wysyłanymi do przełożonego), dziennikiem działań bojowych oraz różnego rodzaju tabelami, notatkami oraz innymi dokumentami pomocniczymi. Pisemne treści zawarte w dokumentach pomocniczych uzupełniają graficzne przedstawienie sytuacji na mapie. Na niższych szczeblach dowodzenia, np. w batalionie, część informacji pisemnych może być umieszczona na oleacie z sytuacją, jednak w taki sposób, aby nie „zaciemniać” sytuacji taktycznej.

czalne, jeśli usprawniają one pracę danej komórki (sztabu), nie powinny jednak doprowadzać do zbędnych komplikacji czy biurokracji oraz mieć miejsca przy opracowywaniu dokumentów wysyłanych do podwładnych, przełożonego czy sąsiadów.

Mapy sytuacyjne wykorzystywane są przez poszczególne komórki organizacyjne stanowiska dowodzenia, czy też poszczególne osoby funkcyjne w różnorodnych sytuacjach i do różnych celów. Trudno określić, w którym momencie, czy też etapie procesu dowodzenia, mapy sytuacyjne są najbardziej potrzebne. Idea prowadzenia map sytuacyjnych powoduje, że w każdym momencie procesu dowodzenia są one jednakowo ważne i potrzebne.

Każdorazowo dowódca udający się do przełożonego po zadanie zabiera z sobą mapę sytuacyjną. Biorąc jednocześnie pod uwagę to, że dowódcy towarzyszyć będzie podczas wyjazdu ze stanowiska dowodzenia kilku oficerów (ich liczba zależy będzie od szczebla dowodzenia), stanowiących jego grupę operacyjną, to posiadane przez nich mapy sytuacyjne obejmować będą całe spektrum działalności danego szczebla dowodzenia. Sytuacja taka ma także miejsce podczas każdorazowego wyjazdu dowódcy ze stanowiska dowodzenia, np. podczas wyjazdu na rekonesans lub operacyjne rozpoznanie terenu. Można w tym miejscu porównać wykorzystanie map sytuacyjnych do map roboczych opracowywanych dotychczas w naszych siłach zbrojnych.

Po otrzymaniu nowego zadania mapy sytuacyjne wykorzystywane są podczas analizy zadania do określenia położenia własnych jednostek w odniesieniu do otrzymanego zadania oraz określenia między innymi koniecznych zmian dyslokacji jednostek, zmian kierunków marszu, itp.

W czasie informowania operacyjnego mapa sytuacyjna jest jednym z narzędzi, które służy do wymiany informacji pomiędzy komórkami dowództwa odnośnie dokonanych zmian w położeniu jednostek oraz przedstawieniu położenia jednostek przydzielonych lub wspierających.

Podczas dokonywania oceny sytuacji przedstawianie aktualnego położenia na mapie sytuacyjnej pozwala na ciągłe śledzenie sytuacji i ocenianie jej wpływu na realizowany proces planowania przyszłego działania. W przypadku, gdy zaistniała w tym czasie sytuacja rzutuje na dalsze planowanie, powoduje konieczność dokonania dodatkowych ustaleń, czy też wydania wytycznych, co do dalszej pracy sztabu, mapa sytuacyjna służy w pierwszej kolejności do zapoznania oficerów sztabu z zaistniałymi zmianami. Mapa sytuacyjna, jest każdorazowym elementem wszystkich odpraw sztabu, niezależnie od celu i miejsca odprawy, czy też spotkania roboczego. Pozwala ona w tych momentach na szybkie porównanie aktualnej sytuacji z dokonanymi wcześniej ocenami, prognozami czy też wydanymi zarządzeniami lub postawionymi zadaniami.

systemu meldunkowego. Powinny one być składane dwa razy dziennie, po zakończeniu dziennej lub nocnej doby walki, w sposób określony przez dowódcę wyższego szczebla.

Meldunki doraźne składane są przez podwładnego po zaistnieniu sytuacji, o której należy niezwłocznie powiadomić przełożonego, lub na jego żądanie. Meldunki doraźne przekazywane ustnie przez środki łączności powinny być następnie potwierdzone w formie pisemnej tak szybko, jak to możliwe.

W brygadzie najczęściej meldunki sytuacyjne będą składane po realizacji określonego zadania lub jego poszczególnych etapów. Odpowiedzialnym za opracowanie meldunku sytuacyjnego oraz głównym jego wykonawcą jest Sekcja Dowodzenia Zespołu Dowodzenia. Do sekcji tej w czasie prowadzenia działań sypływają meldunki od podwładnych oraz informacje z innych źródeł, prowadzona jest mapa sytuacyjna, na bieżąco uaktualniane są dane dotyczące stanu osobowego, sprzętu itp. Dzięki temu oficerowie sekcji dowodzenia bezpośrednio mogą śledzić sytuację w wojskach i terminowo oraz doraźnie składać meldunki przełożonemu. Oczywiście w całość prac związanych z powstaniem meldunku sytuacyjnego mogą być zaangażowani również oficerowie innych komórek organizacyjno – funkcjonalnych stanowiska dowodzenia.

Zapisy normatywne określają, że meldunek powinien być opracowany w formie pisemnej i uzupełniony stosownymi pisemnymi i graficznymi załącznikami. Dopuszczalne jest także opracowanie meldunku sytuacyjnego jako dokumentu graficznego, jednak z zastrzeżeniem, aby informacje nie dające wyrazić się graficznie były zapisane.

Meldunki powinny być zwięzłe, krótkie i dostarczać rzeczowych oraz ważnych informacji. Aby spełniały te warunki w meldunkach podaje się tylko zmiany w sytuacji, które zaszły od czasu ostatniego meldunku. Jeśli nie zaszły żadne zmiany, stan taki opisuje się jako *bez zmian* w odpowiednim punkcie. Układ meldunku oraz przykłady jego opracowania przedstawiono w załącznikach 1 i 2.

2.4. PROWADZENIE DZIENNIKA DZIAŁAŃ BOJOWYCH

Dziennik działań bojowych jest dokumentem, na podstawie którego możemy prześledzić przebieg działań danej jednostki, przebieg pracy danej komórki (zespołu, sekcji) oraz przepływ dokumentów i informacji pomiędzy poszczególnymi komórkami. Odzwierciedla on także przepływ dokumentów i informacji z podwładnymi, przełożonym, sąsiadami i jednostkami wspierającymi. Dzienniki działań wraz z mapami sytuacyjnymi służą zazwyczaj po zakończeniu działań wojennych do dokonywania ocen prowadzonych działań i formułowania wynikających z nich wniosków, opracowania publikacji historycznych lub pamiętnikarskich. Terminy przechowywania dzienników działań oraz pozostałej

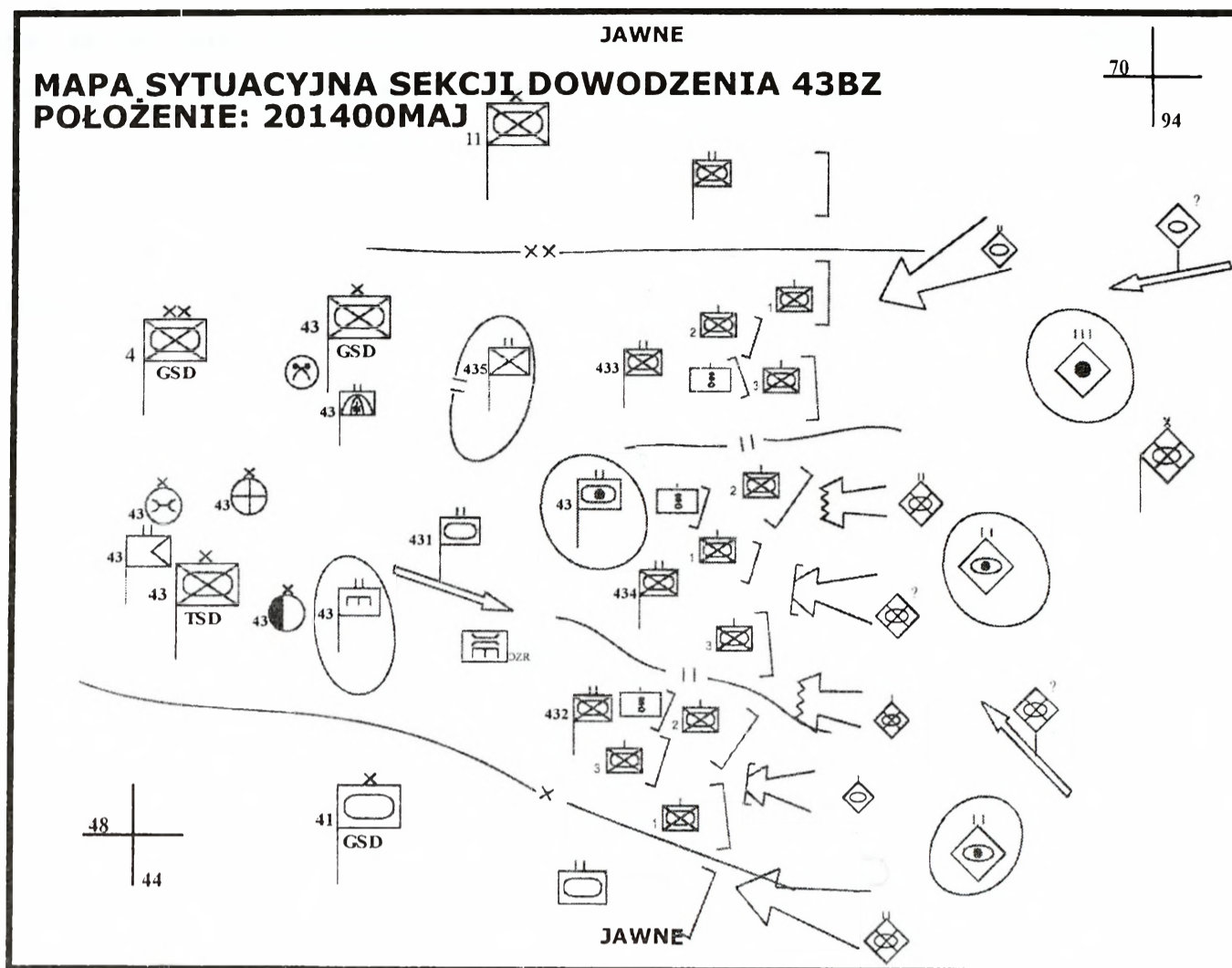

Rys.2.1. Przykład mapy sytuacyjnej Sekcji Dowodzenia Zespołu Dowodzenia 43BZ

2.3. OPRACOWANIE MELDUNKU O SYTUACJI

Meldunek o sytuacji jest zasadniczym sposobem meldowania przełożonemu o sytuacji operacyjnej w obszarze meldującego dowódcy. Stanowi on podstawowe źródło informacji wykorzystywanych przez nadrzędny szczebel dowodzenia na potrzeby ustalenia położenia i monitorowania sytuacji. Informacje zawarte w meldunkach sytuacyjnych dotyczą wojsk własnych, sąsiadów oraz przeciwnika i poruszają nie tylko problematykę taktyczną, ale także logistyczną, administracyjną i inną, która może mieć wpływ na sytuację operacyjną.

Meldunki sytuacyjne ze względu na termin ich składania dzielą się na:

- meldunki terminowe;
- meldunki doraźne.

Meldunki terminowe składane są w określonym czasie wyznaczanym przez przełożonego, jeżeli we właściwych dokumentach normatywnych nie ma ustaleń dotyczących

Oficer prowadzący dziennik działań bojowych przedstawia chronologicznie wszystkie istotne wydarzenia mające miejsce w danej jednostce lub komórce. W związku z tym powinien on posiadać informacje dotyczące pracy komórki, w której dziennik jest prowadzony. Oficer prowadzący dziennik działań potwierdza podpisem prawdziwość dat i zapisów zawartych w dzienniku. Przyjęto, że dowódca powinien podpisać dziennik działań bojowych (najczęściej, co dwa miesiące) i od tego czasu nie wolno w nim dokonywać żadnych zmian. Dziennik działań bojowych jest dokumentem, któremu nadaje się zazwyczaj klauzulę TAJNE, natomiast szczegóły dotyczące prowadzenia dziennika działań bojowych regulowane są przez odpowiednie zarządzenia narodowe.

2.5. WARIANT USTALANIA POŁOŻENIA W DZIAŁANIACH BRYGADY

Uwaga! Przedstawione rozwiązanie traktować należy jako jedno z możliwych, nie zaś jako jedynie słuszny wzór do powielania. Na zajęciach w trakcie swoich wystąpień należy prezentować wnioski wypracowane przez studentów w trakcie prowadzonych analiz, ocen i kalkulacji.

Znajdujemy się na stanowisku dowodzenia 41 BZ, czas operacyjny: godzina 7.00 dnia 7 września.

Oficerom dowództwa brygady wiadomo:

SUMBRIA prowadząc operację zaczepną w kierunku: WYSOKIE MAZOWIECKIE (FD0264), MAŁKINIA (ED6838), MIŃSK MAZOWIECKI (EC3882) rozbiła część wojsk WISLANDII broniących obszaru na północ od BUGU i NURZCA, opanowała przyczółki na BUGU od 6 do 14 km i o godz. 6.00 dnia 4 września czołowe związki taktyczne walczą na rubieżach: JELONKI (ED5458), OSTRÓW MAZOWIECKI (ED6050), KOSÓW LACKI (ED7628), CZYZEW (ED8850), BRAŃSK (FD2246).

Po przemieszczeniu części sił przeciwnik dąży do rozwinięcia operacji w kierunku: MAŁKINIA - WĘGRÓW (ED5806), poszerzenia przyczółków na BUGU i NURZCU stwarzając warunki do wprowadzenia do walki kolejnych związków operacyjnych w celu rozwinięcia operacji na płd.-zach. od BUGU.

WISLANDIA z chwilą rozpoczęcia działań wojennych przeszła do operacji obronnej. W wyniku poniesionych strat od uderzeń lotnictwa i przewagi SUMBRII prowadzi działania obronne na kolejnych rubieżach.

1 KZ prowadzi działania obronne na szerokim froncie mając zaangażowane wszystkie siły. Dążą one do zadania przeciwnikowi jak największych strat, stwarzając warunki do przygotowania obrony przez 2 KZ w celu ostatecznego załamania natarcia SUMBRII i niedopuszczenia do przerwania

dokumentacji opracowanej podczas prowadzenia działań wojennych określają odpowiednie przepisy narodowe.

Dziennik działań powinien być, zatem prowadzony jeden dla jednostki prowadzącej działania oraz w poszczególnych komórkach (zespołach, sekcjach) na stanowisku dowodzenia. Na niższych szczeblach dowodzenia opracowywana będzie mniejsza ich ilość. W batalionie prowadzony będzie zazwyczaj jeden dziennik działań, natomiast w brygadzie prowadzony może być jeden dziennik działań za brygadę oraz po jednym dzienniku w każdym zespole (w sekcji, w zależności od przyjętej struktury stanowiska dowodzenia). Każdorazowo o ilości prowadzonych dzienników działań decyduje szef sztabu danej jednostki. Niedopuszczalna jest sytuacja, aby praca danej komórki nie była odzwierciedlana w żadnym dzienniku działań. Jedna ze stron dziennika działań bojowych przedstawiona została w tabeli 2.1.

Dziennik działań bojowych prowadzony jest zazwyczaj w okresie 24 godzinnym - za daną dobę walki (np. od godziny 0001 do 2400).

Tabela 2.1.

Dziennik działań bojowych (przykład)

DZIENNIK DZIAŁAŃ BOJOWYCH				Strona nr	Ilość stron
Komórka organizacyjna: 	Miejsce: 	Za okres:			
		Od		Do	
		Godz.:	Data:	Godz.:	Data:
Lp. /nr/	Czas		Wydarzenie, meldunek, rozkaz, zarządzenie itp.	Podjęte działania	Podpis
	Przyjęcia	Przekazania			
1.					
2.					
3.					
Stopień imię i nazwisko prowadzącego dokument:				Podpis:	

- *do czasu nawiązania styczności z przeciwnikiem pozyskiwać informacji z wszelkich dostępnych źródeł.*

Szefowi sekcji dowodzenia działaniami:

- *zebrać meldunki odnośnie stopnia odtworzenia zdolności bojowej w poszczególnych pododdziałach;*

Pozostałym szefom komórek SD realizacji zadań zgodnie z przyjętą procedurą.

się sił głównych przeciwnika w kierunku WARSZAWY oraz jej oskrzydlenia i wyjścia na rubież WISŁY.

2 K do godziny 9.00 dnia 4 września zajął nakazany rejon ześrodkowania i odtwarza zdolność bojową.

41 BZ ze składu 4 DZ ześrodkowana w nakazanym rejonie od godziny 3.00 dnia 4 września. Na pododdziały brygady przemieszczające się do rejonu ześrodkowania uderzenia wykonywało lotnictwo myśliwsko - bombowe samolotami MiG-27: kluczem na 41 das w czasie wchodzenia do rejonu ześrodkowania oraz parami na SD brygady, kolumny 411 bz i 410 bcz.

Brygada posiada duże doświadczenie w przygotowaniu obrony bez styczności z przeciwnikiem.

Z informacji otrzymanych z dowództwa 4 DZ wiadomo, że:

1. Brygada przejdzie do obrony.
2. Rejon prowadzenia działań: WÓLKA KOBYLAŃSKA, POLKÓW SAGAŁY, DĄBROWA LUBOMIN, STANISŁAWÓW.
3. Brygada ma rozpoznać drogi podejścia do prawdopodobnego rejonu obrony.
4. Stany pododdziałów walczących brygady:
 - 411 bcz: ludzi – 260; czołgów PT-91 – 38;
 - 412 bcz: ludzi – 580; BWP – 38; 120 mm M – 6;
 - 413 bcz: ludzi – 578; BWP – 39; 120 mm M – 6;
 - 414 bpzmot: ludzi – 577; TO – 39; 120 mm M – 6;

Stan pozostałych sił i środków w pododdziałach 41 BZ wynosi: 95% w stanie osobowym; 98% w sprzęcie.

Dowódca brygady podczas odprawy nakazał:

Szefowi sekcji planowania:

- nanieść zadania na oleate oraz w pierwszej kolejności określić plan przegrupowania do rejonu obrony;
- określić potrzeby oddelegowania oficerów łącznikowych do jednostek 1 KZ prowadzących działania przed frontem rejonu obrony 41 BZ w celu nawiązania współdziałania oraz określenia sposobu ich przegrupowania;
- nawiązać współdziałanie z przedstawicielami administracji państwowej i samorządowej;
- ciągle utrzymywanie relacji z dowództwem dywizji;
- określić potrzeby informacyjne odnośnie otrzymanego zadania.

Szefowi sekcji rozpoznania:

- dokonać oceny terenu prawdopodobnego rejonu obrony;
- śledzić ciągle działania przeciwnika;

JAWNE

(3) 121BZ naciera w kierunku: WIERZBNO, WĄSY; natarcie słabnie.

d. Ocena sił przeciwnika.

(1) Prawdopodobnie przeciwnik będzie dążył do wprowadzenia do walki odwodów 212BZ i 24BZ w celu spotęgowania uderzenia i wyzwolenia ruchu pododdziałów będących w styczności.

2. WOJSKA WŁASNE

a. Przebieg przedniego skraju.

(1) 500m ptn. GRABNIAK (4496); RUDZIENKO; MŁĘCIN; ptd. KAMIONKA; NART; ptn. ZIMNOWODA, JAWOREK; CIERPIĘTA; ŻARNÓWKA.

b. Położenie podległych jednostek, stanowisk dowodzenia i linii rozgraniczenia.

(1) 414 bzmot z przydzielonymi jednostkami OT opóźnia natarcie bz 212BZ oraz 24BZ przeciwnika. Na kierunku: ZAKRZEW, DOBRE przeciwnik włamał się w głąb obrony batalionu na głębokość pierwszorzutowych kompanii, 1 i 3kz przechodzi do obrony na kolejnej rubieży.

(2) 413bz z jednostkami OT broni nakazanego rejonu obrony z trudem powstrzymując natarcie sił 121BZ. Na kierunku: BRZEŹNIK, WIŚNIEW przeciwnik uzyskał powodzenie i dąży do rozwinięcia natarcia. 1kz częścią sił przechodzi do obrony na kolejnej rubieży.

(3) 412bz z jednostkami OT broni nakazanego rejonu obrony skutecznie powstrzymując natarcie sił 121BZ. Na kierunku: SKARŻYN, CIERPIĘTA. 1kz częścią sił przechodzi do obrony na kolejnej rubieży.

3. ZABEZPIECZENIE LOGISTYCZNE

a. Straty 414 bzmot: 14 zabitych i 10 rannych, zniszczone 4 BWP i moździerz.

b. Straty 412 bz: 8 zabitych i 3 rannych, zniszczone 2BWP.

c. Straty 413 bz: 34 zabitych i 52 rannych, zniszczone 6 BWP, 2 moździerze.

d. Straty 411 bcz: 2 zabitych i 6 rannych. Straty 41das: 4 zabitych i 2 rannych, zniszczona 1 - 122mm HS.

e. Z wyznaczonego limitu amunicji w 41das pozostało 1,5 jo.

2 z 3

JAWNE

2.6. PRZYKŁAD MELDUNKU O SYTUACJI BZ W OBRONIE

JAWNE

Egz. nr 1 z 2
41BZ
RZĄDZA (9148)
091000A WRZ 2003
MS/112/4

MELDUNEK O SYTUACJI Nr 12

za okres: od 090800A WRZESIEŃ do 091000A WRZESIEŃ

Dokumenty odniesienia: Mapa 1:50 000, arkusze N-34-128-C; N-34-140-A,B; wydanie SG WP 1983.

1. PRZECIWNIK

a. Jednostki (siły) będące w styczności.

- (1) 2120bcz, 2121bz z 212BZ;
- (2) 242bz, 240bcz, 241bz z 24BZ;
- (3) 1210bcz, 1213bz z 121BZ.

b. Odwody przeciwnika, które mogą mieć wpływ na lokalną sytuację.

- (1) Odwody batalionów pierwszego rzutu przeciwnika zatrzymane na rzutowymi polami minowymi oraz ogniem artylerii.
- (2) Odwód 24BZ w sile około wzmocnionego batalionu prawdopodobnie 244bz czoło kolumny marszowej 500m pld. BALTAZARÓW.

c. Działania przeciwnika w okresie objętym meldunkiem.

- (1) 212BZ z 21DZ nacierając na lewym skrzydle dywizji rozbił część sił brygady na kierunku: NOWE DOBRE wsch. RUDZIENKO, włamał się na głębokość kompanijnych punktów oporu pierwszego rzutu. Natarcie przeciwnika słabnie. Aktualnie jego bataliony pierwszego rzutu walczą na rubieży: pld. DOBRE, kol. RUDZIENKO, zach. ADAMÓW.
- (2) 24BZ naciera w kierunku: CZARNOGŁÓW, GARCZYN DUŻY; jej natarcie słabnie, bataliony pierwszego rzutu walczą na rubieży: ADAMÓW, KAMIONKA, kol. GARCZYN DUŻY, ptn. ZIMNOWODA, 1km pld. WYGLĘDÓWEK.

1 z 3
JAWNE

Rozdział 3

ANALIZA ZADANIA I INFORMOWANIE OPERACYJNE

Analiza zadania jako czynność w procesie oceny sytuacji precyzuje co i w jakim celu należy wykonać, aby zrealizować otrzymane zadanie.

3.1. METODYKA PROWADZENIA ANALIZY ZADANIA.

Aby rozwiązać ten problem i wyciągnąć właściwe wnioski należy odpowiedzieć na szereg bardziej szczegółowych pytań, które powinny doprowadzić do określenia:

1. Jakie jest zadanie i zamiar przełożonego i jaka jest rola mojego związku operacyjnego (taktycznego, oddziału, pododdziału) w realizacji jego planów ?;
2. Czego wymaga przełożony lub co muszę wykonać aby zrealizować jego zamiar?;
3. Czy i jeśli tak to jakie istnieją ograniczenia swobody działania?;
4. Czy nastąpiły znaczące zmiany sytuacji od momentu podpisania rozkazu przez przełożonego ?, jeśli tak - to czy wiedząc o tych zmianach postawiłby on takie samo zadanie? ;

Tak sformułowane pytania pozwalają na przeprowadzenie analizy zadania w logicznie uporządkowany sposób, co przedstawiono w tabeli 3.1.

Ad. 1. Jakie jest zadanie i zamiar przełożonego i jaka jest rola mojego związku operacyjnego (taktycznego, oddziału, pododdziału) w realizacji jego planów ?;

Poszukując odpowiedzi na to pytanie należy:

- przeprowadzić analizę obszaru prowadzenia przyszłych działań;
- dokonać analizy zadania przełożonego i zamiaru prowadzenia przez niego działań zamieszczonego w rozkazie operacyjnym, ze szczególnym uwzględnieniem jego myśli przewodniej;
- zapoznać się z podziałem sił w celu pełniejszego zrozumienia zarówno zadania jak i zamiaru działania.

Niezbędne informacje zawarte są w odpowiednich punktach rozkazu operacyjnego (wstępnego zarządzenia operacyjnego, zarządzenia operacyjnego):

- zadanie i zamiar przełożonego o dwa szczeble wyżej – w punkcie 1.b.;
- zadanie przełożonego – punkt 2.;
- zamiar przełożonego (w tym jego myśl przewodnia) – punkt 3., (3.a.);

JAWNE

- f. Straty 2bplot: 2 zabitych i rannych, zniszczone 2xarmaty ZU-23-2.
- g. Z wyznaczonego limitu amunicji pozostało: 1,0 jo amunicji plot 23 mm, 30 szt. S-2.

4. INNE INFORMACJE Brak.

5. OCENA ROZWOJU SYTUACJI

W wyniku spadku tempa natarcia pierwszorzutowych sił przeciwnika oraz zatrzymania jego odwodów ogniem artylerii i narzutowymi polami minowymi na lewym skrzydle brygady istnieje możliwość uzyskania powodzenia kontr-ataku w rejon włamania przeciwnika, rozbicia jego sił i odtworzenia przedniej linii obrony.

Nie ma zagrożenia na prawym skrzydle rejonu obrony brygady.

Potwierdzenie.

Za zgodność:

KOWALSKI

S3

Rozdzielnik:

Zewnętrzny

Egz. Nr

Do realizacji:

Do wiadomości:

4 DZ

1

Wewnętrzny

Do realizacji:

Do wiadomości:

a/a

2

NOWAK

PŁK

3 z 3

JAWNE

Ad. 2. Czego wymaga przełożony lub, co muszę wykonać, aby zrealizować jego zamiar?

Rozwiązanie tego problemu polega na rozbiorze zadania postawionego przez przełożonego na zadania cząstkowe w nim zawarte oraz na nie zapisane wprost, ale wynikające z jego treści - czyli zadania cząstkowe wynikłe z analizy zadania, a następnie określeniu tych z nich, które mają kluczowe znaczenie dla osiągnięcia celu – tzw. zadań głównych. Wnioski z tej części analizy zadania pozwolą nam na sformułowanie **sprecyzowanego zadania własnego** oraz wytycznych do **zarządzenia przygotowawczego**. Ponadto wnioski te powinny umożliwić zidentyfikowanie **ważnych problemów**, na które sztab powinien zwrócić szczególną uwagę podczas oceny czynników wpływających na wykonanie zadania i opracowania wariantów działania.

Ad. 3. Czy i jeśli tak to, jakie istnieją ograniczenia swobody działania?

Odpowiadając na to pytanie rozpoznać należy ograniczenia, jakim podlega wykonanie zadania. Ograniczenia te stanowią także czynnik weryfikujący zadania cząstkowe wynikłe z analizy zadania (a będące częścią sprecyzowanego zadania własnego), gdyż może się okazać, że niektórych z zadań cząstkowych nie można wykonać (dotyczy to wyłącznie **zadań wynikłych z analizy zadania**, a nie tych, które postawił nam bezpośrednio przełożony). Ograniczeniami tymi są: **czas, przestrzeń i siły**. W niektórych przypadkach, np. w operacjach pokojowych, do ograniczeń zalicza się także umowy międzynarodowe, porozumienia pomiędzy stronami konfliktu, procedury użycia siły itp. Poszczególne ograniczenia obrazują następujące przykłady:

- **przestrzeń:**
 - zakaz przekraczania granicy państwowej, lub określonej linii koordynacyjnej;
 - nakaz utrzymania zajętego terenu w trakcie prowadzonych działań;
- **siły**
 - nakazy wynikające ze sposobu prowadzenia działań np.:
 - nakaz utrzymania odwodu o określonej sile w konkretnym rejonie;
 - ograniczenia w działaniu wynikające np.: z zapasów logistycznych możliwych do wykorzystania przez wojska własne;
- **czas:**
 - nakaz opanowania danego obiektu w sprecyzowanym czasie;
 - zakaz przekraczania danej linii koordynacyjnej do określonego czasu;
 - czas, którym dysponuje dowództwo na przeprowadzenie procesu planowania.

Pytanie trzecie zamyka podstawową część analizy zadania. Odpowiedzi na zawarte powyżej pytania powinny umożliwić sprecyzowanie wniosków z niej wynikających.

- podział sił – część nagłówkowa rozkazu operacyjnego lub odpowiedni załącznik.

Tabela 3.1.

Przebieg analizy zadania

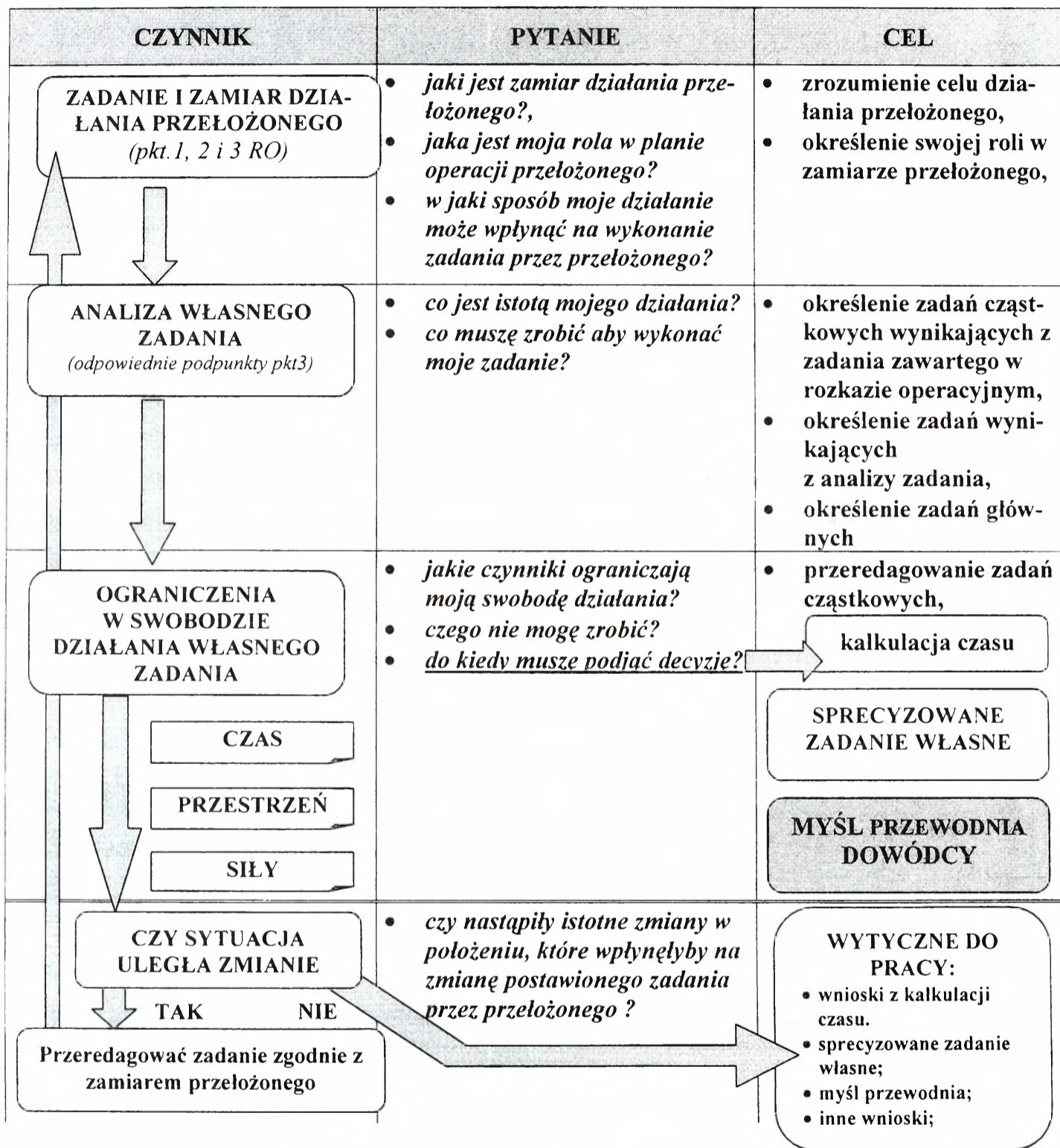

Wnioski z analizy zadania przełożonego, zamiaru działania oraz możliwych do użycia sił i środków, włączając w to dane ze składu sił wyznaczonych do realizacji zadania, pozwalają na znalezienie odpowiedzi na pytanie dotyczące zarówno sposobu wykonania zadania przyjętego przez przełożonego jak i własnej roli w jego zamiarze.

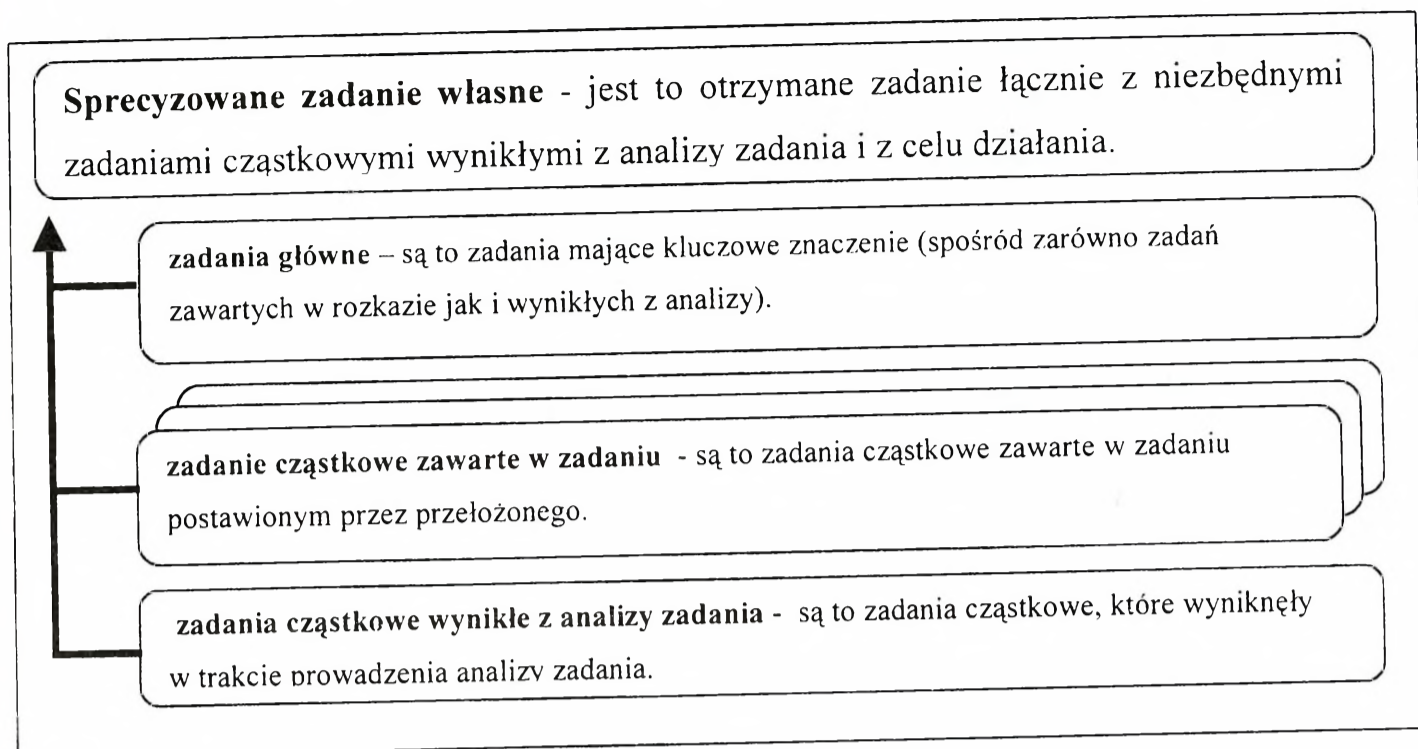

Rys. 3.1. Sprecyzowane zadanie własne

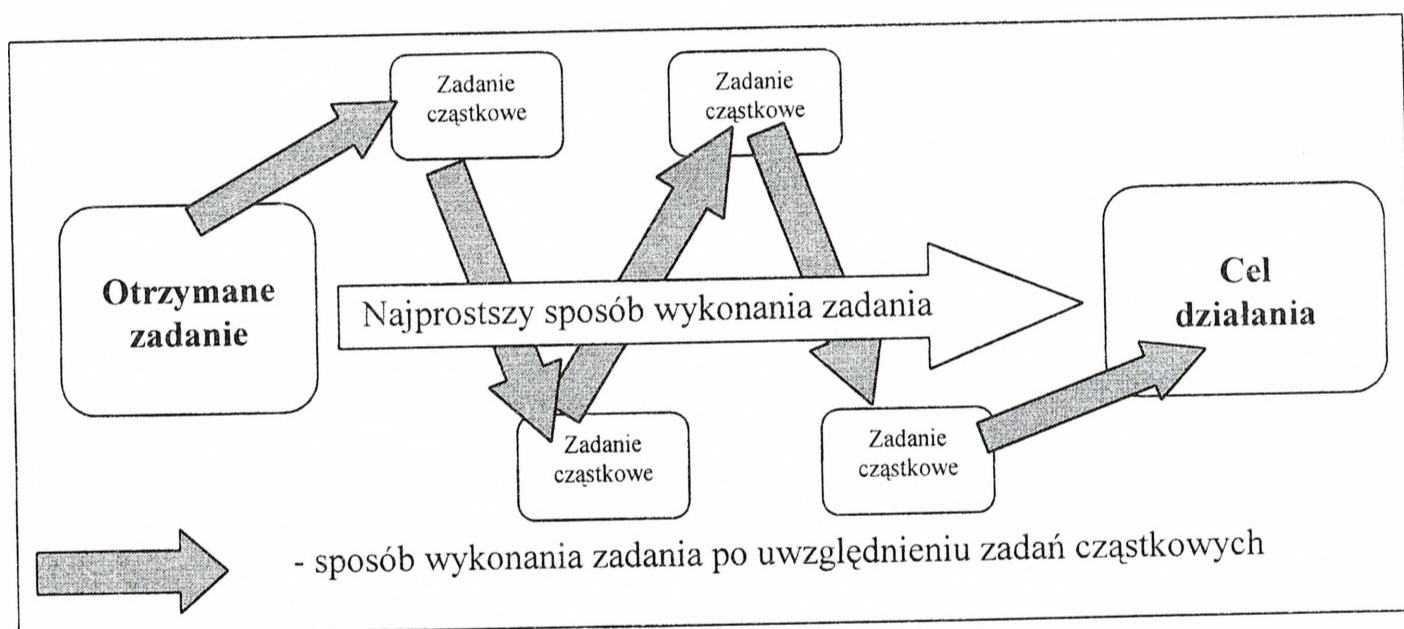

Rys. 3.2. Wpływ zadań cząstkowych na sposób wykonania zadania.

Myśl przewodnia dowódcy opisuje stan końcowy, do którego dąży dowódca. Jest to zwięzłe wyrażenie celu działania. Myśl przewodnia powinna ogniskować wysiłek podwładnych - jednak nie powinna stwierdzać **jak działać**, lecz **co należy osiągnąć**. Dzięki temu, w zmienionej nagle sytuacji, kiedy dotychczasowy plan okaże się do niej nieadekwatny, podwładni nadal będą wiedzieć, jaki cel mają osiągnąć. Myśl przewodnia dowódcy powinna być zwięzła i jasna, a wskazując cel, jaki należy osiągnąć nie może ograniczać inwencji podwładnych (rys. 3.3.).

Ad. 4. Czy nastąpiły znaczące zmiany sytuacji od momentu podpisania rozkazu przez przełożonego?, Jeśli tak, to czy to wiedząc o tych zmianach postawiłby on takie samo zadanie?

Jeżeli odpowiedź na pierwsze z tych pytań jest twierdząca tzn. nastąpiły istotne zmiany w sytuacji i prawdopodobnie przełożony wiedząc o nich nie postawiłby tego samego zadania, należy skontaktować się z przełożonym. Jeżeli nie jest to możliwe dowódca jest zobowiązany przeprowadzić ponownie analizę zgodnie z zadaniem i zamiarem działania przełożonego (ze szczególnym uwzględnieniem celu jego działania, – czyli myśli przewodniej). Jeżeli odpowiedź na to pytanie jest negatywna, wcześniej sformułowane wnioski kończą przeprowadzanie analizy zadania. Wnioski te formułuje się w formie:

- **sprecyzowanego zadania własnego;**
- **myśli przewodniej dowódcy;**
- **kryteriów do porównania wariantów działania;**
- **wytycznych do pracy sztabu wynikłych z wstępnej kalkulacji czasu;**
- **zadań do pracy sztabu i podległych wojsk - wytycznych wynikłych z analizy.**

3.1.1. Sprecyzowanie zadania własnego

Sprecyzowane zadanie własne stanowi podstawę do dalszej pracy sztabu. Ponadto zostanie ono zapisane w sporządzanym podczas dalszej pracy rozkazie operacyjnym, tworząc jego punkt 2. ZADANIE. Formułując sprecyzowane zadanie własne należy pamiętać, iż powinno ono uwzględnić wszystkie zadania cząstkowe zawarte w zadaniu otrzymanym od przełożonego. Ponadto będzie ono obejmować te zadania cząstkowe wynikłe z analizy zadania, których zaakcentowanie jest zdaniem dowódcy niezbędne dla jednoznacznego określenia **zadania własnego**. Schemat konstrukcji tego zadania przedstawiono na rys 3.1.

Wszystkie zadania cząstkowe³ zawarte w **sprecyzowanym zadaniu własnym**⁴ muszą być uwzględnione przez sztab w trakcie opracowywania wariantów wykonania zadania (rys.3.2.).

³ Identyfikując zadania cząstkowe wynikające z analizy zadania należy pamiętać, iż ich ilość jest wprost proporcjonalna do stopnia ogólności otrzymanego zadania.

⁴ Przykładową treść sprecyzowanego zadania własnego przedstawiono w następnym podrozdziale.

- **kryteria wynikłe z analizy zadania** – najważniejsza grupa kryteriów – będzie określać zasady, którymi powinien kierować się sztab opracowując i oceniając warianty wykonania konkretnego zadania. Nie jest to grupa stała – za każdym razem o rodzaju oraz wadze poszczególnego kryterium decydować będzie dowódca przeprowadzając analizę zadania. Kryteria te wynikające z istoty przyszłych działań mogą dotyczyć:
 - prostoty w przejściu z obecnego ugrupowania w ugrupowanie do wykonania zadania;
 - czasu opanowania obiektu ataku (utrzymania obszaru, pasa, rejonu obrony);
 - stałego zachowanie odwodu (zdolności do spotęgowania uderzenia, wyzwolenia ruchu do przodu);
 - i inne.

3.1.3. Wytyczne do pracy sztabu wynikłe z wstępnej kalkulacji czasu

Do podstawowych wniosków z kalkulacji czasu, które rzutują na dalszą pracę sztabu należą terminy :

- wydania rozkazu operacyjnego;
- odprawy decyzyjnej;
- odprawy koordynacyjnej przeprowadzanej w celu przedstawienia opracowanych wariantów działania.

Przedstawione powyżej czynności zastały wymienione w odwrotnej kolejności w stosunku do tej, w jakiej występują w trakcie cyklu decyzyjnego procesu dowodzenia, ponieważ terminem, od którego rozpoczyna się kalkulację jest termin otrzymania przez podwładnych zadania w formie rozkazu operacyjnego (zgodnie z zasadą 2/3 czasu dla podwładnego, 1/3 dla siebie).

Dowódca może podać także inne czasy, które uzna za niezbędne. Terminy podane powyżej stanowią **minimum informacji**, które powinny zostać wygenerowane w wyniku kalkulacji czasu przeprowadzonej w trakcie analizy zadania. Stanowią one podstawę do sporządzenia planu pracy dowództwa.

3.1.4. Zadania do pracy sztabu i podległych wojsk - wytyczne wynikające z analizy zadania

W tej grupie wniosków podaje się wszystkie inne informacje i zadania, które dowódca uważa za niezbędne, np.:

- potrzeby informacyjne;

Stąd też myśl przewodnia dowódcy – jako wniosek z analizy zadania - spina fazę planowania i ogniskuje wokół siebie pracę całego dowództwa. Przykład myśli przewodniej przedstawiono w podrozdziale 3.2.

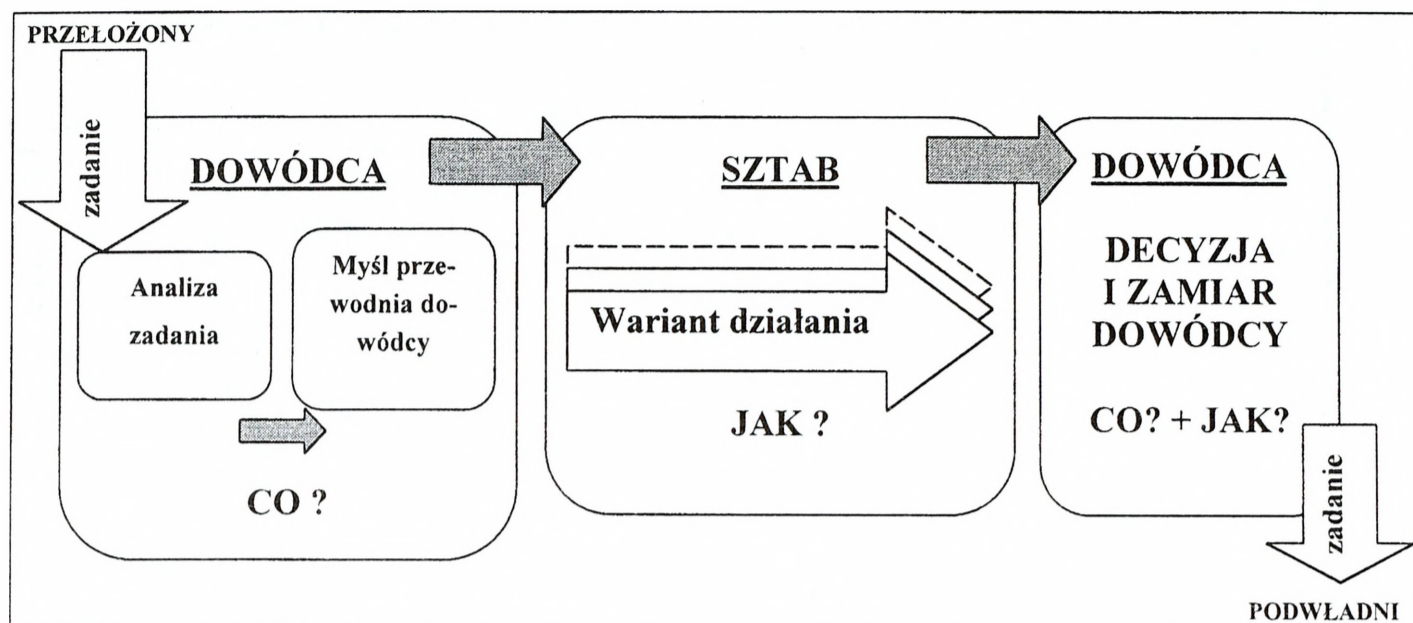

Rys. 3.3. Znaczenie myśli przewodniej w fazie planowania.

3.1.2. Kryteria przyjmowane do porównania wariantów działania

Podstawowe kryteria, oraz ich znaczenie, – czyli przypisane im wartości liczbowe lub procentowe, określa, (jeżeli nie regulują tego odpowiednie dokumenty) dowódca lub w jego imieniu szef sztabu na informowaniu operacyjnym. Kryteria te podzielić można na trzy podstawowe grupy:

- **regulaminowe zasady działania** – do porównania wariantów można wykorzystać np. zasadę ekonomii sił, koncentracji wysiłku czy swobody działania dążąc do ustalenia, który z wariantów spełnia (stosuje) określoną zasadę w największym stopniu w stosunku do pozostałych;
- **rodzaje wojsk** – problematyka elementów wspierających i zabezpieczających działanie. Dowódca powinien określić wagę poszczególnego kryterium – rodzaju wsparcia i zabezpieczenia działań. Ustalenie wartości poszczególnych kryteriów wynika z dokonanej przez dowódcę analizy konkretnego zadania. Inną wagę będzie miało np. wsparcie ogniowe w działaniach manewrowych – gdzie będzie musiało umożliwić „oderwanie się” od przeciwnika i będzie elementem decydującym o powodzeniu manewru, a tym samym całego zadania, inną zaś w prowadzeniu obrony stałej zakładającej uporczywe utrzymywanie terenu.

stania swoich odwodów do przełamania pierwszej pozycji obrony), a tym samym stworzenia jednego z warunków do wykonania przeciwwuderzenia przez odwód korpusu.

Proces precyzowania zadania własnego rozpoczynamy od przeanalizowania zadania otrzymanego przez dowódcę 41 BZ od przełożonego – dowódcy 4 DZ. Zadanie to zostało zapisane w podpunkcie (b) punktu 3. Realizacja, oraz graficznie w Załączniku A (Wyciąg z planu obrony 4 DZ) do Rozkazu Operacyjnego nr 2 4 DZ.

3. REALIZACJA

...
41 BZ

- (1) Przydział wojsk jak Załącznik A (Podział sił).
- (2) Przejąć prowadzenie walki od zgrupowania 423 bz na linii „KONAR”.
- (3) Bronić nakazanego pasa obrony jak Załącznik C (PLAN OBRONY) i nie dopuścić do przerwania się przeciwnika w kierunku: TURNA (ED6010), JAKÓBÓW (EC4684).
- (4) Być w gotowości do zabezpieczenia wejścia do walki odwodu 4 DZ z linii PL BIAŁA lub PL ŻÓŁTA - patrz Załącznik C (PLAN OBRONY).

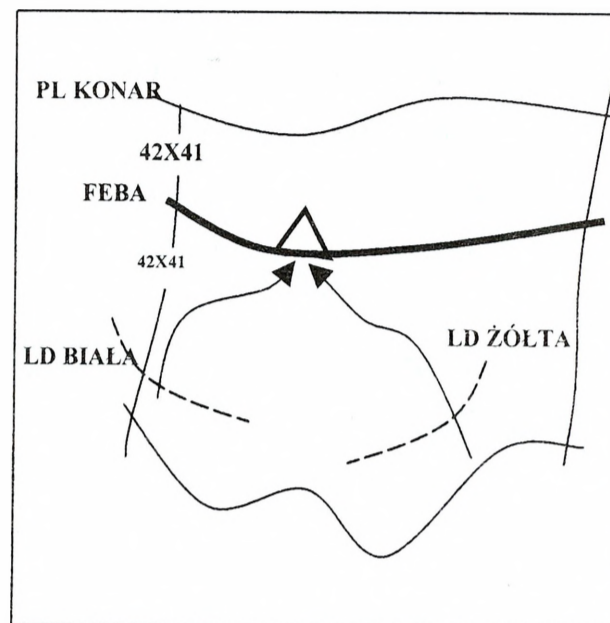

Prowadząc analizę otrzymanego zadania możemy wyodrębnić następujące zadania cząstkowe wynikające z otrzymanego zadania:

- bronić rejonu wskazanego w Załączniku C;
- czas gotowości do obrony 090006 WRZESIEŃ;
- utrzymać rejon kluczowy: DROP, WÓLKA ŚWIDNO, MŁĘCIN;
- zabezpieczyć wejście do walki odwodu 4 DZ – 43 BPanc. z rubieży linii LD ŻÓŁTA i LD BIAŁA.

Ponieważ zadanie otrzymane przez dowódcę 4 BZ jest zadaniem dosyć ogólnym, w związku z tym pozostawia wykonawcy znaczną swobodę i pozwala na zidentyfikowanie **zadań cząstkowych wynikających z analizy zadania**, jak np.:

- w celu przejęcia walki od sił walczących przed ugrupowaniem 41 BZ zorganizować pozycję przednią od linii PL KONAR;
- od linii PL KONAR zabezpieczyć siłom które wyjdą z walki przejście (przewodników, drogi, przejścia w zaporach inżynierskich itp.) przez rejon odpowiedzialności brygady;

Z wyodrębnionych zadań cząstkowych wynikających z postawionego zadania, oraz z zadań cząstkowych wynikających z analizy zadania należy wyodrębnić główne zadanie

- minimalna lub maksymalna ilość wariantów działania wojsk własnych;
- szczególne problemy na które sztab powinien zwrócić uwagę podczas ustalania wariantów działania wojsk własnych i dalszej nad nimi pracy;
- wytyczne (informacje), które należy przekazać w **zarządzeniu przygotowawczym**;
- inne dane;

Bez względu na sposób przeprowadzenia analizy zadania, wnioski z niej stanowią podstawę do sformułowania wytycznych przekazywanych w trakcie **informowania operacyjnego**.

3.2. WARIANT ANALIZY ZADANIA.

Przykład analizy zadania na szczeblu brygady może być następujący.

Znajdujemy się na stanowisku dowodzenia 41 BZ, czas operacyjny: godzina 6.00 dnia 7 września⁵.

Dowódca 2 KZ zamierza załamać natarcie przeciwnika na nakazanej rubieży w głównym obszarze obrony korpusu. W tym celu nakazuje przygotować obronę głęboko urzutowaną i powiązaną z rubieżami wejścia do walki odwodów. W związku z tym korpus przyjął następujące ugrupowanie: jeden rzut z odwodem. Nasza dywizja organizuje obronę w obszarze kluczowym korpusu w pierwszym rzucie.

Dowódca 4 DZ zamierza zatrzymać natarcie przeciwnika w głównym pasie obrony dywizji w tym celu obroną dwóch brygad w pierwszym rzucie zamierza nie dopuścić do utraty pierwszej pozycji obrony. W wypadku wtłamania zamierza przejść do obrony na kolejnej rubieży dążąc do stworzenia warunków do wykonania przeciwnatarcia odwodem dywizji. W związku z tym dowódca dywizji ugrupował dywizję w jeden rzut z odwodem.

41 BZ ma organizować obronę w obszarze kluczowym pasa obrony dywizji.

Ponadto o roli brygady w zamiarze dowódcy dywizji świadczą: priorytety wsparcia ogniowego, oraz innych rodzajów wojsk, które są ukierunkowane na rzecz 41 BZ, a także przydzielenie na czas obrony do brygady: 434 bz z 43 BZ na czas walki na pozycji przedniej, bOT Katuszyn, dziewięć kOT, plmin/4bsap, drnz/4bsap, ksap 2Bsap, 2 kmo, GER 4 DZ.

Wnioski:

- 41 BZ odgrywać będzie decydującą rolę w realizacji zamiaru dowódcy dywizji;
- przełożony zamierza zorganizować silną i głęboko urzutowaną obronę w celu zmuszenia przeciwnika do zaangażowania przez niego wszystkich możliwych sił do przelamania pierwszej pozycji obrony, a w związku z tym ostatecznego załamania natarcia przeciwnika we wnętrzu głównego obszaru obrony (ponieważ celem jest zmuszenie przeciwnika do wykorzy-

⁵ O tej godzinie wpłynął na SD brygady Rozkaz Operacyjny nr 2 4DZ

- inżynierska rozbudowa rejonu obrony brygady – waga 3;
- minimum niezbędnych sił do wykonania zadania na pozycji przedniej- waga 3;
- elastyczność ugrupowania – posiadanie odwodu umożliwiającego reakcję na potencjalnych kierunkach zagrożenia – waga 2;

3.3. SPOSÓB PROWADZENIA KALKULACJI CZASU

Krok 1 – OKREŚLENIE TERMINU WYDANIA ROZKAZU OPERACYJNEGO:

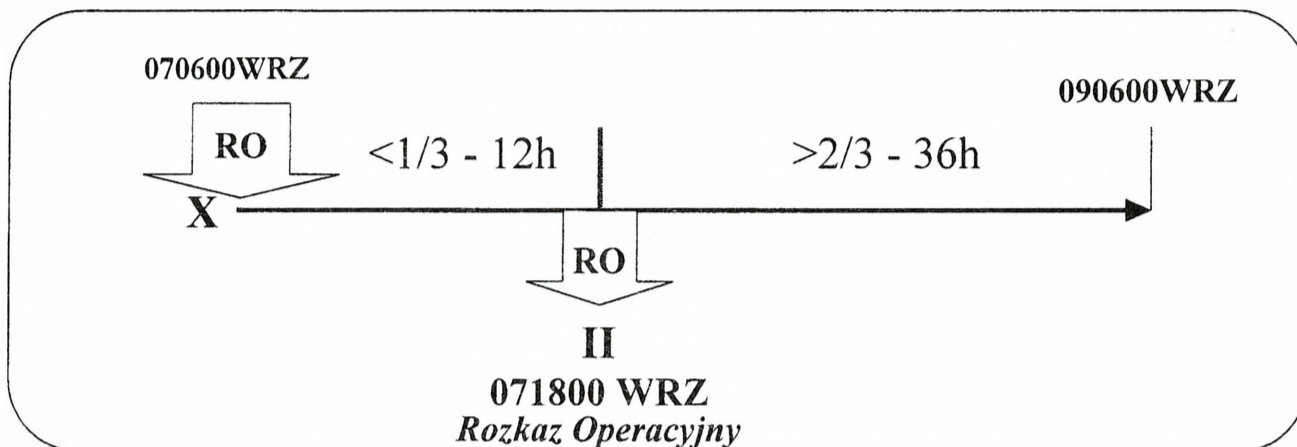

Krok 2 – OKREŚLENIE TERMINU ODPRAWY DECYZYJNEJ:

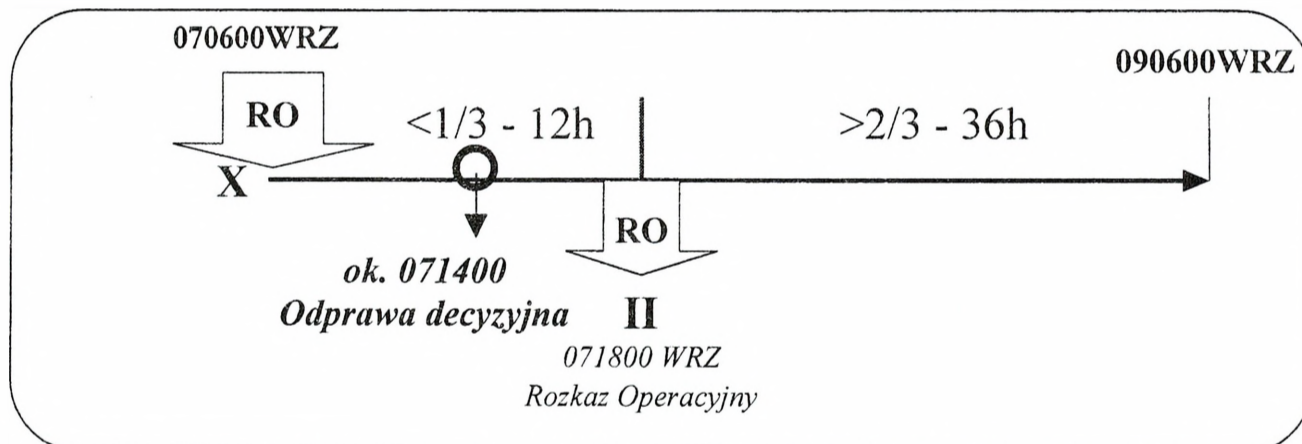

Krok 3 – USTALENIE TERMINU OPRACOWANIA WARIANTÓW DZIAŁANIA

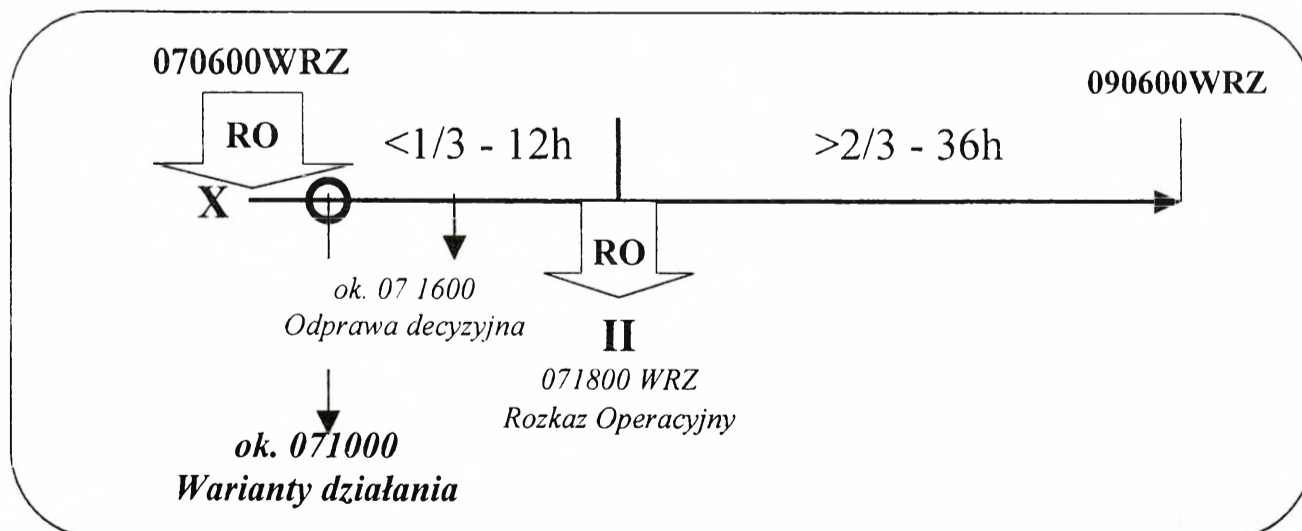

cząstkowe, tzn. zadanie o szczególnym znaczeniu dla wykonania zadania (osiągnięcia celu działania).

W tym przypadku zadaniem tym będzie:

- *utrzymać rejon kluczowy: DROP, WÓLKA ŚWIDNO, MŁĘCIN.* Ponieważ bez spełnienia tego warunku nie będzie możliwe wprowadzenie przez przełożonego kolejnych sił, odwodu 4 DZ – 43 BPanc., oraz odwodu 2 K – 5 DZ.

Po zidentyfikowaniu powyższych zadań cząstkowych możemy zakończyć proces formułowania **sprecyzowanego zadania własnego**, które może brzmieć następująco:

- 41 BZ po przejściu walki od sił walczących z przodu, do 090600 WRZ zorganizuje obronę w nakazanym obszarze jak Załącznik C, oraz pozycje przednią od linii PL KONAR, zabezpieczając wejście do walki odwodowi 4 DZ – 43 BPanc z linii LD ŻÓŁTA lub LD BIAŁA. W celu utrzymania rejonu kluczowego obrony: *DROP, WÓLKA ŚWIDNO, MŁĘCIN.*

Z tak przeprowadzonej analizy zadania możemy wyodrębnić kilka ograniczeń (przykładowe):

- **czasowych:**

- *czas gotowości do obrony 090600 WRZ;*
- *brygada ma 48 godzin na organizację obrony;*
- *rozkaz operacyjny powinien zostać wysłany do podwładnych - 071800 WRZ (patrz kalkulacja czasu poniżej);*

- **przestrzennych:**

- *rejon kluczowy DROP, WÓLKA ŚWIDNO, MŁĘCIN*
- *linie LD ŻÓŁTA i LD BIAŁA – rubieże wprowadzenia odwodu 4 DZ;*
- *linia PL KONAR – linia przejścia odpowiedzialności;*

- **siły:**

- *wyznaczenie sił na pozycje przednią;*

Myśl przewodnia dowódcy może być sformułowana w następujący sposób :

... moją myślą przewodnią jest, po przejściu walki od sił walczących z przodu, zorganizować pozycje przednią.. Natomiast większością sił brygady zorganizować obronę w głównym rejonie obrony z rejonem kluczowym na lewym skrzydle ugrupowania brygady. Obronę prowadzić w celu zmuszenia przeciwnika do zużycia odwodów i uniemożliwienia mu potęgowania natarcia w głębi obrony a tym samym po zatrzymaniu go stworzyć podstawowy warunek do wyprowadzenia przez przełożonego kontrataku...

Prowadząc analizę zadania dowódca/szef sztabu może sformułować następujące kryteria do oceny wariantów działania:

- *utrzymanie rubieży wprowadzenia odwodu 4 DZ – waga 4;*

- zapoznaje się z nadchodzącymi od podwładnych meldunkami o sytuacji.

SZEF SZTABU BRYGADY – ustala układ pierwszego spotkania dowództwa – informowania operacyjnego, na którym przekazane zostaną wnioski z analizy zadania i zorganizowana dalsza praca na stanowisku dowodzenia. Jeżeli dowódca nie uczestniczy w informowaniu operacyjnym – szef sztabu prowadzi je osobiście.

SEKCJA DOWODZENIA – realizuje swoje stałe czynności związane z fazą kontroli (poprzedniego zadania) i ciągłego ustalania położenia.

W *informowaniu operacyjnym* uczestniczy szef zespołu (lub inny wyznaczony oficer), przedstawiając, zgodnie z porządkiem odprawy:

- sytuację sąsiadów (położenie, zadania i działania sąsiadów własnego szczebla dowodzenia);
- sytuację wojsk własnych (określenie gdzie znajdują się i jakie zadania wykonują poszczególne elementy własnego ugrupowania bojowego).

SEKCJA PLANOWANIA – realizuje czynności z zakresu przygotowania informowania operacyjnego, mogą między innymi przedstawiać: otrzymane zadanie, zadanie i zamiar przełożonego oraz wnioski z analizy zadania;

SP ponadto protokołuje przebieg informowania operacyjnego w tym między innymi:

- wnioski z analizy zadania przekazane przez dowódcę lub szefa sztabu;
- wytyczne dowódcy/szefa sztabu do dalszego planowania.

Efektem informowania operacyjnego może być dokument rozkazodawczy przekazywany podwładnym – Zarządzenie Przygotowawcze.

SEKCJA ROZPOZNANIA – przygotowuje się do wystąpienia w trakcie informowania operacyjnego, podczas którego podaje ogólną sytuację przeciwnika wraz ze wstępną oceną rozpoznawczą.

Układ informowania operacyjnego w brygadzie podczas prowadzenia obrony może przedstawiać się następująco:

CZĘŚĆ PIERWSZA

(przekazanie wniosków z ustalenia położenia i analizy zadania)

1. Rozpoczęcie i przedstawienie układu informowania operacyjnego (**SZEF SZTABU**)
2. Zadanie dywizji (**SZEF SZTABU/oficer SEKCJI PLANOWANIA**)
3. Myśl przewodnia dowódcy dywizji (**SZEF SZTABU/oficer SEKCJI PLANOWANIA**)
4. Zadanie brygady (**SZEF SZTABU**)
5. Wstępna ocena terenu (**oficer SEKCJI ROZPOZNANIA**)

Wnioski z kalkulacji czasu :

- Rozkaz Operacyjny musi zostać przekazany do 071800 WRZ;
- Odprawa decyzyjna – ok. 071600 WRZ;
- Warianty działania powinny powstać do – ok. 071200 WRZ;

3.4. INFORMOWANIE OPERACYJNE

Celem pierwszej odprawy dowództwa po otrzymaniu zadania, – czyli informowania operacyjnego – jest przekazanie oficerom sztabu dwóch grupy informacji: *w pierwszej grupie* przekazywane są wnioski z ustalenia położenia i ogólne wnioski z analizy zadania we wszystkich obszarach zainteresowania, w *drugiej* następuje organizacja pracy w sztabie dokonana przez szefa sztabu na podstawie wytycznych dowódcy.

Zakres i treść wytycznych może być różny, powinny one jednak zawierać co najmniej:

- *sprecyzowane zadanie własne;*
- *myśl przewodnią dowódcy;*
- *zadania, które zapewnią skupienie pracy sztabu zgodnie z intencjami dowódcy;*
- *czas zakończenia oceny sytuacji, co w praktyce oznacza czas odprawy decyzyjnej i czas postawienia zadania podwładnym;*
- kryteria do porównania wariantów działania.

Ponadto wytyczne mogą zawierać inne wskazówki w zależności od otrzymanego zadania, czynnika czasu oraz doświadczenia oficerów sztabu i jego zgrania jako całości.

DOWÓDCA BRYGADY – zazwyczaj nie bierze udziału w informowaniu operacyjnym, jednak to on wypracowuje podstawowe wnioski w trakcie analizy zadania, które wpłynęło do brygady, dopiero po wykonaniu tej czynności, która praktycznie rozpoczyna fazę planowania zadania otrzymanego może powrócić do Zespołu Dowodzenia. W trakcie informowania operacyjnego może kierować działaniami wynikającymi z realizacji **poprzedniego zadania**. W trakcie tej fazy – kontroli wykonania poprzedniego zadania dowódca:

- ocenia bieżącą sytuację;
- identyfikuje pojawiające się problemy decyzyjne;
- podejmuje decyzje do ich rozwiązania (samodzielnie lub żąda od zespołu dowodzenia propozycji rozwiązania problemu);
- nakazuje szefowi zespołu dowodzenia sporządzenie zarządzeń operacyjnych i podpisuje je po ich przygotowaniu;

8. Położenie własnych pododdziałów – Szef SEKCJI DOWODZENIA – czas 40 s
9. Ograniczenia – Szef SEKCJI PLANOWANIA – czas 30 s;

CZĘŚĆ DRUGA

- **organizacja pracy sztabu – SZEFSZTABU – 15 min**
 - wnioski z kalkulacji czasu :
 - termin wydania Rozkazu Operacyjnego;
 - termin przeprowadzenia odprawy decyzyjnej;
 - termin wykonania wariantów działania
 - kryteria do porównania wariantów działania;
 - **OFICER SEKCJI PLANOWANIARECYZOWANE ZADANIE WŁASNE;**
 - **MYŚL PRZEWODNIA DOWÓDCY;**
 - wytyczne do przekazania w Zarządzeniach Przygotowawczych
- **zakończenie informowania operacyjnego**

SZEF SEKCJI PLANOWANIA – (zadanie 4 DZ oraz myśl przewodnia dowódcy dywizji)

4 DZ broni pasa obrony SZYMANÓWE, POLKÓW SAGAŁY, CZECHY, ZIELONKA. Odpowiedzialność obronną przejmuje od PL KRZAK. W przypadku włamania się przeciwnika w głąb obrony wykonuje kontratak, a w przypadku niepowodzenia uporczywa obroną zabezpiecza wejście do walki 5 DZ z PL NIEBIESKA lub PL FIOLET, wspólnie z którą rozbija przeciwnika w rejonie włamania w celu odtworzenia przedniego położenia.

MYŚLA PRZEWODNIA DOWÓDCY 4 DZ jest:

po przejęciu walki od sił walczących z przodu zorganizować pozycję przednią od PL KRZAK. Rozbudować obronę na rubieży płd. BRZEZINÓW, RÓWNE, WÓLKA KOBYLAŃSKA, BRZEŻNIK, POLKÓW SAGAŁY z rejonem kluczowym DROP, WÓLKA ŚWIDNO, MŁĘCIN. Prowadząc obronę maksymalną ilością sił nie dopuścić do przelamania przez przeciwnika pierwszej pozycji obrony. W przypadku niepowodzenia uporczywą obroną stworzyć warunki do wprowadzenia do walki odwodu przelozonego 5 DZ z PL NIEBIESKA lub PL FIOLET.

SZEF SZTABU BRYGADY – (zadanie 41 BZ):

41 BZ z 434 bż (na czas walki na pozycji przedniej), plmin, drmsz, ksap, 2 kmo, GER 4 DZ, BOT KAŁUSZYN, kOT (RUDZIENKO, WIŚNIEW, MŁĘCIN, ŁAZISKA, ŻARNÓWKA, PNIEWNIK, GARCZYN, CZERWONKA, JAKÓBÓW) przejąć prowadzenie walki od jednostek 1 K na linii KONAR, bronić nakazanego rejonu obrony i nie dopuścić do przerwania się przeciwnika w kierunku: TURNA (ED6010), JAKÓBÓW (EC4684), być w gotowości do zabezpieczenia wejścia do walki odwodu 4 DZ z linii BIAŁA lub ŻÓŁTA w celu utrzymania rejonu kluczowego.

6. Położenie i wstępna ocena przeciwnika (oficer **SEKCJI ROZPOZNANIA**)
7. Zadanie i położenie sąsiadów (oficer **SEKCJI DOWODZENIA**)
8. Wojska własne (oficer **SEKCJI DOWODZENIA**/oficerowie zespołów: **WSPARCIA DOWODZENIA, WSPARCIA DZIAŁAŃ, ZABEZPIECZENIA DZIAŁAŃ**)
9. Ograniczenia (oficer **SEKCJI PLANOWANIA**)

CZĘŚĆ DRUGA

(wytyczne do planowania działań)

- organizacja pracy sztabu (SZEF SZTABU)
 - wnioski z kalkulacji czasu :
 - termin wydania Rozkazu Operacyjnego;
 - termin przeprowadzenia odprawy decyzyjnej;
 - termin wykonania wariantów działania;
 - kryteria do porównania wariantów działania
 - **SPRECYZOWANE ZADANIE WŁASNE;**
 - **MYŚL PRZEWODNIA DOWÓDCY BRYGADY;**
 - wytyczne do przekazania w Zarządzeniach Przygotowawczych
- zakończenie informowania operacyjnego (SZEF SZTABU)

3.5. WARIANT PROWADZENIA INFORMOWANIA OPERACYJNEGO

Po zebraniu wszystkich osób funkcyjnych stanowiska dowodzenia szef sztabu rozpoczyna informowanie operacyjne:

SZEF SZTABU – Panowie oficerowie przedstawiam układ informowania operacyjnego:

CZĘŚĆ PIERWSZA

przekazanie wniosków z ustalenia położenia i analizy zadania.

1. Rozpoczęcie i przedstawienie układu informowania oper. – **SZEF SZTABU – 2 min;**
2. Zadanie 4 DZ – **Szef SEKCJI PLANOWANIA– czas 20 s;**
3. Myśl przewodnia dowódcy 4 DZ – **Szef SEKCJI PLANOWANIA– czas 20 s;**
4. Zadanie brygady – **SZEF SZTABU – 30 s;**
5. Wstępna ocena terenu – **Oficer SEKCJI ROZPOZNANIA – 90 s;**
6. Położenie/wstępna ocena przeciwnika – **Szef SEKCJI ROZPOZNANIA – 1 min**
7. Zadanie i położenie sąsiadów – **Szef SEKCJI DOWODZENIA – czas 3 min;**

- *Dobre – Rudzienko - Jakubów,*
- *Pniewnik – Janówek - Żebrówka,*
- *Czerwonka – Wierzbno – Cierpięta,*
- *Grębków – Stawiska – Milew.*

➤ *Korytarze manewru:*

- *Grębków – Cierpięta,*
- *Ossówno – Wierzbno,*
- *Młecin – Janówek,*
- *Drop – Koszewnica.*

SZEF SEKCJI ROZPOZNANIA – (położenie, ocena przeciwnika wykonana przez SR dywizji i zawarta w rozkazie operacyjnym):

Przeciwnik z powodzeniem rozwija operację zaczepną w kierunku: WYSOKIE (6400) – MIŃSK MAZOWIECKI. W dotychczasowych działaniach przeciwnik rozbił wojska broniące obszaru na północ od BUGU i NURZCA i w godzinach wieczornych 4 września czasowo zatrzymany został na rubieży: 3 km zach. OSTRÓW MAZOWIECKA, 1 km płd. SZYNKARZYŻNA, 1,5 km płd. MIEDZNA, JĄBLONNA LACKA, 3 km płd. CIECHANOWIEC. W odwodzie przeciwnik posiada 12 DZ, która może być wprowadzona do walki rano 8 września na kierunku: KOSÓW LACKI – DOBRE. Ocenia się, że przeciwnik wprowadzając do walki 12 DZ dążyć będzie prawdopodobnie do stworzenia dogodnych warunków wprowadzenia do bitwy sił GO PÓLNOC, opanowując do końca dnia 8 września rubież drogi: PNIEWNIK – KARCZEWTCE.

Należy oczekiwać, że SUMBRLA mając dane o istnieniu pozycji przedniej i jej ogólnym rozpoznaniu w ciągu nocy odtworzą zdolność bojową zgrupowań taktycznych w sile dwóch batalionów (ze składu 12 DZ), które we współdziałaniu z pododdziałami będącymi w styczności, w godzinach rannych dnia następnego wykonają uderzenie w kierunku: KORYTNICA – MIŃSK MAZOWIECKI z zadaniem pokonania pozycji przedniej 41 BZ i stworzenia warunków do wprowadzenia do walki jednostek 21 DZ i 24 BZ.

SZEF SD – (zadania i położenie sąsiadów):

Na prawo 7 BZ przechodzi do obrony rejonu: POLKÓW SAGAŁY, PURZEC, ZELECHÓW, CZECHY z zadaniem niedopuszczenia do przzerwania się przeciwnika w kierunku: SOKOŁÓW PODLASKI, WODYNIE. SD - od 051130 WRZESIEŃ w rejonie KOTUŃ.

- *Na lewo 42 BZ przechodzi do obrony rejonu: SZYMANÓWEK, WÓLKA KOBYLAŃSKA, STANISŁAWÓW OSTRÓWEK, nie dopuszcza do przzerwania się przeciwnika w kierunku: KAMIONNA, POŚWIĘTNE przejmuje prowadzenie walki od jednostek 1 K na linii KRZAK, SD 42 BZ MIĘDZYLEŚ, linia rozgraniczenia: ROWIŃSKA, WÓLKA KOBYLAŃSKA, STANISŁAWÓW.*

Wojska własne – specjaliści SD/oficerowie ZWDz, ZWDow, ZZDz;

Oficer SEKCJI ROZPOZNANIA – (ocena terenu na podstawie dotychczasowych materiałów – np.: ocena terenu wykonana przez Sekcję Rozpoznania dywizji i zawarta w rozkazie operacyjnym):

- *Omawiany obszar pod względem ukształtowania powierzchni należy do terenu równinnego, łagodnie falistego (pagórkowatego), innymi słowy teren płaski, równinny z nielicznymi wzniesieniami.*
- *Obszar charakteryzuje się przewagą monotonnych równin, zupełnie płaskich lub łagodnie falistych. Powyżej 200 m teren wznosi się tylko w kilku punktach, szczególnie na północny - zachód od m. Katuszyn (Garczyn Duży) – stając się obszarem kluczowym.*
- *Analizowany obszar pocięty jest formami obniżen i dolin rozłokowanych wzdłuż głównych cieków wodnych – rzek: Świder, Mienia, Rządza, Osownica, Liwiec, które jednocześnie stanowią będą główne przeszkody wodne, przyczyniając się jednocześnie do kanalizowania ruchu wojsk. Występuje bardzo duża liczba strumieni i cieków wodnych (stawy hodowlane).*
- *Z punktu widzenia ukształtowania terenu, obszar – z wyjątkiem wysokich i stromych stoków dolin rzecznych – należy uważać za bardziej korzystny do działań zaczepnych niż obronnych, może jednak powodować utrudnienia w ruchu.*
- *W odniesieniu do wytrzymałości gruntów warunki przejeźdności terenu na obszarze działań mogą być bardzo zróżnicowane. Uwzględniając warunki atmosferyczne należy generalnie przyjąć, iż dobrą przejeźdnością będą odznaczwały się tereny z gruntami piaszczystymi. Natomiast na terenach pokrytych glinami wystąpią utrudnienia w ruchu do całkowitego braku przejeźdności. Obszary trudno przejezdne lub nieprzejezdne mogą wystąpić w rejonach pokrytych glinami dolinnymi i torfami.*
- *W prezentowanym obszarze sieć dróg rozwinięta jest w stopniu bardzo dobrym, uwzględniając jednak specyfikę terenu znaczna część dróg ma charakter dofrontowy.*
- *Przeszkody terenowe:*
 - liniowe: kompleks leśny w rejonie m. Ceglów, staw rybny;
 - tereny trudne: nadbrzeża rzek,
- *Tereny kluczowe: Dobre, Wierzbno, wzgórze Garczyn Duży (223,1 m n.p.m.).*
- *Ponadto przeszkodami z punktu widzenia ukształtowania terenu są nasypy kolejowe, zwłaszcza na liniach m. Warszawa – Białystok.*
- *Pokrycie terenu i możliwości maskowania: najlepsze na kierunku: Wyglądówka – Jakubów.*
- *Charakteryzowany obszar jest zalesiony w stopniu średnim, przyczyniając się do kanalizowania ruchu wojsk w kierunku północno - wschodnim (główne kompleksy w rejonie m. Katuszyn, Dobre, Wierzbno).*
- *Ukształtowanie terenu sprzyja prowadzeniu natarcia, jednak ruch wojsk kanalizowany jest przez dużą ilość terenów podmokłych i kompleksów leśnych, dobre warunki obserwacji zapewniają wgląd w rejon obrony i prowadzenie ognia obserwowanego.*
- *Drogi podejścia:*

CZEŚĆ DRUGA

- organizacja pracy sztabu – SZEFE SZTABU :

- wnioski z kalkulacji czasu:

Lp.	PLANOWANE PRZEDSIĘWZIE- CIE	PLANOWANY CZAS
1.	Analiza zadania	070600 - 070700
2.	Informowanie operacyjne	070700 - 070800
3.	Wydanie zarządzeń przygotowaw- czych	070900
4.	Ocena czynników wpływających na wykonanie zadania i opracowanie wa- riantów działania.	070830 - 071200
5.	Odprawa koordynacyjna w celu przedstawienia wariantów działania wojsk własnych	071200 - 071230
5.	Rozważenie wariantów działania	071400 - 071500
6.	Porównanie wariantów działania	071500 - 071530
7.	Odprawa decyzyjna	071600 - 071700
8.	Sporządzenie planu operacji	071700 - 071730
9.	Postawienie zadań	071800
12.	Sporządzenie rozkazu operacyjnego	do 072200
14	Meldunek o gotowości	090600

- kryteria do porównania wariantów działania

- utrzymanie rubieży wprowadzenia odwodu 4 DZ – waga kryterium 4;
- inżynierska rozbudowa rejonu obrony brygady – waga kryterium 3;
- minimum niezbędnych sił do wykonania zadania na pozycji przedniej- waga kryterium 3;
- elastyczność ugrupowania – posiadanie odwodu umożliwiającego reakcję na potencjalnych kierunkach zagrożenia – waga kryterium 2;

- **SPRECYZOWANE ZADANIE WŁASNE:**

41 BZ po przejęciu walki od sił walczących z przodu, do 090600 WRZ zorganizuje obronę w naka-
zanym obszarze jak Załącznik C, oraz pozycje przednią od linii PL KONAR, zabezpieczając wejście
do walki odwodowi 4 DZ – 43 BPanc. z rubieży linii LD ŻÓŁTA lub LD BIAŁA w celu
utrzymania rejonu kluczowego obrony: DROP, WÓLKA ŚWIDNO, MŁĘCIN.

- **MYŚL PRZEWODNIA DOWÓDCY 41 BZ:**

Myślą przewodnią DOWÓDCY jest, po przejęciu walki od sił walczących z przodu, zorganizować po-
zycję przednią. Natomiast większością sił brygady zorganizować obronę w głównym rejonie obrony z re-
jonem kluczowym na lewym środku skrzydle ugrupowania brygady. Obronę prowadzić w celu zmuszenia
przeciwnika do zużycia odwodów i uniemożliwienia mu potęgowania natarcia w głębi obrony a tym sa-

Specjalista sekcji dowodzenia:

- 411 bcz.....
- 412 bz.....
- 413 bz.....
- 414 bz⁶

Specjalista sekcji OPL ZWDz – (położenie dąplot):

41 dąplot znajduje się w następującym położeniu: SDO dowódcy dywizjonu rozwinięte w rejonie: DĄBROWA /7539/; stacja radiolokacyjna wstępnego poszukiwania RSWP NUR-21 rozwinięta w rejonie: 500m ptn. NOWA POGORZEL (7639) w gotowości bojowej nr 2; 1bplot ostania 412bz ze stanowisk w rejonie: wzg. 167.5 (7442), wzg. 157.0 (7444); 2bplot ostania 411bz ze stanowisk ogniowych: wsch. KLUKI (7837); 3bplot ostania das

Specjalista sekcji Inż ZWDz – (położenie ksap):

41 ksap (bez pldm, dwóch drmsz) zajęta rejon: wyl. KĄTY ZDRÓJ (4371), DŁUŻEW (4270), pkt. 135,7 (4270); pldm utrzymuje drogi w rejonie rozmieszczenia 41 BZ:

- ŻAKÓW (4571), SIENNICA (4274), GRZBOWILK (3776);
- SIENNICA, KOŚMINY (3872), KOŁBIEL (3376)

rejon rozmieszczenia pldm – pld. skraj SIENNICA

Specjalista zespołu OPChem ZWDz – (położenie plrsk):

plrsk (bez dwóch drrsk) rozmieszczony jest przy SD 41 BZ, 1 drrsk rozwinięta POSk przy SD 41 BZ, 2 drrsk jako PRSk patroluje brygadowe drogi dowodzu i ewakuacji

Specjalista ZZDz – (położenie pododdziałów logistycznych):

Pododdziały logistyczne brygady zatrzymane w kolumnach marszowych w rejonie zesrodkowania:

41 kzaop na drodze: RUDNO, KOŚMINY, czołem 1,5 km zach. KOŚMINY;

41 krem na drodze: KOŁBIEL, KOŚMINY, czołem 1 km zach. KOŚMINY;

41 kmed na drodze: RUDNO, OLEKSIN, czołem OLEKSIN.

Specjalista ZP – Ograniczenia –

- **czas** – brygada posiada 48 godz. na przygotowanie działań;
- **siły** – bataliony nie posiadają pełnego wyposażenia w sprzęt;
- **przestrzeń** – obszar działania ograniczony liniami rozgraniczenia oraz linią przejęcia odpowiedzialności KONAR; – wyznaczenie linii koordynacyjnych BIAŁA, ŻÓŁTA do zabezpieczenia wejścia do walki odwodu dywizyjnego; – organizacja pozycji przedniej;
- **logistyka** – brak pełnych zapasów w pododdziałach po odbytych marszu.

⁶ Położenie poszczególnych batalionów opracowują studenci w trakcie zajęć

Rozdział 4

OCENA CZYNNIKÓW WPLYWAJĄCYCH NA WYKONANIE ZADANIA I OPRACOWANIE WARIANTÓW DZIAŁANIA

Celem oceny czynników wpływających na wykonanie zadania realizowanej w ramach etapu oceny sytuacji, jest zidentyfikowanie i szczegółowa ocena czynników, które w różny sposób wpłyną na realizację otrzymanego zadania oraz ustalenie kilku realnych sposobów jego wykonania czyli wariantów działania wojsk własnych.

4.1. Ocena czynników wpływających na wykonanie zadania

Podczas oceny czynników wpływających na wykonanie zadania wykonuje się (Rys. 4.1.):

- ocenę przeciwnika;
- ocenę wojsk własnych;
- ocenę otoczenia (warunki terenowe, atmosferyczne, ludność, kultura i religia w obszarze przyszłych działań);
- ocenę innych czynników, które należy wziąć pod uwagę (np. czas).

Kolejność ocen poszczególnych grup problemowych nie jest stała i zależy każdorazowo od istoty zadania otrzymanego do wykonania. Sytuacją idealną jest zakończenie przez Sekcja Rozpoznania Zespół Dowodzenia SD (SRZD) oceny przeciwnika, warunków terenowych i atmosferycznych zanim Sekcja Planowania Zespołu Dowodzenia SD (SPZD) rozpocznie ocenę pozostałych czynników. Często jednak jest to niemożliwe. Toteż jako zasadę przyjmuje się, że:

- jeżeli wojska własne prowadzić mają działania o charakterze zaczepnym, Sekcja Planowania Zespołu Dowodzenia SD rozpoczyna ocenę czynników nie czekając na pełne informacje z Sekcji Rozpoznania Zespołu Dowodzenia SD, gdyż narzucenie przeciwnikowi własnej inicjatywy jest jednym z zasadniczych warunków powodzenia przyszłych działań. Podstawą do rozpoczęcia pracy są w takiej sytuacji dotychczas zdobyte informacje. Istotną rolę odgrywa również ich wymiana w ramach informowania operacyjnego;
- jeżeli wojska własne prowadzić będą działania obronne, w których z założenia w początkowym okresie inicjatywa należyć będzie do przeciwnika, Sekcja Planowania Zespołu Dowodzenia SD powinien rozpocząć pracę dysponując wystarczającą

mym po zatrzymaniu go stworzyć podstawowy warunek do wyprowadzenia przez przełożonego kontrataku...

- **wytyczne do przekazania w Zarządzeniach Przygotowawczych:**

- *czas postawienia zadania 071800 na SD brygady*
- *pododdziały przygotować do prowadzenia obrony*
- *logistyka uzupełnić zapasy do godz. 072200*
- **zakończenie informowania operacyjnego – SZEFSZTABU**

Panowie oficerowie, czy są jakieś pytania lub wątpliwości. Jeśli nie, to spotykamy się na odprawie koordynacyjnej w celu przedstawienia wariantów działania wojsk własnych o godzinie 12.00. Plan pracy dowództwa do pobrania w sekcji planowania. (załącznik 4)

Pierwsza to gromadzenie i przetwarzanie posiadanych danych o terenie i przeciwniku⁸. **Druga** to praktyczne wykorzystanie posiadanych danych do oceny terenu w obszarze działania i określenie zagrożeń w aspekcie potencjalnych możliwości rozpatrywanego przeciwnika.

Kolejność czynności w informacyjnym przygotowaniu pola walki (rys. 4.2.):

1. Przygotowanie mapy terenu na którym prowadzone będą działania. Dokonanie oceny terenu w zakresie jego przekraczalności, infrastruktury, drożni, sieci rzek i kanałów, wzniesień terenowych, itp. (na podstawie oceny terenu nanoszone są na oleatę obszary trudno przejezdne, nieprzejezdne i ograniczające swobodę manewru).
2. Opracowanie warunków pogodowych w obszarze działania. Oleata wykonywana jest zazwyczaj od dywizji wzwyż. Określa się na niej miejsca w obszarze działania, na którym występują mgły (zielony kolor), niski pułap chmur (fiolet), opady (niebieski), charakteryzuje szybkość wiatru, wilgotność powietrza, temperaturę. Oleata wykorzystywana jest do planowania działań desantów powietrznych, przerzutu grup specjalnych, działań lotnictwa, bezpilotowych środków rozpoznawczych, wykorzystania jednostek artylerii, itd.
3. Wybór korytarzy manewru i dróg podejścia. Na podstawie oceny terenu w konkretnych warunkach hydrometeorologicznych określa się dogodne kierunki podejścia i korytarze manewru, oceniając jednocześnie pojemność każdego z nich.
4. Wykreowanie modelu doktrynalnego. Ilustruje on taktyczne lub operacyjne założenia prowadzenia określonych działań przez przeciwnika. Z zasady obrazuje działanie sił przeciwnika o dwa szczeble niżej tj. na szczeblu batalionu do plutonu, na szczeblu dywizji do batalionu, na szczeblu korpusu do brygady itp.
5. Przygotowanie oleaty sytuacji bojowej. Wykonywana jest na podstawie aktualnej sytuacji przeciwnika, wzorca jego działań doktrynalnych w odpowiedniej skali mapy i z uwzględnieniem ograniczeń wynikających z oceny terenu. Na jej podstawie opracowuje się potencjalne sposoby działań przeciwnika. Można również zobrazować prawdopodobny wariant działania przeciwnika na tej oleacie. W tym wypadku oleat tego typu może powstać kilka. Dowódca wybiera z nich najbardziej prawdopodobny lub dwa, trzy do których planuje się ogólnie użycie własnych sił, oraz jeden według którego planuje się szczegółowo operacje, walkę.
6. Wykonanie oleaty zdarzeń. Opracowana jest przez oficerów z Sekcji Rozpoznania i Sekcji Planowania Zespołu Dowodzenia na podstawie przyjętego do planowania najbardziej prawdopodobnego (najgroźniejszego) wariantu działania przeciwnika z opisa-

⁸ Etap ten realizowany jest w Sekcji Rozpoznania Zespołu Dowodzenia SD na podstawie posiadanych informacji.

ilością informacji o przeciwniku, otrzymanych od Sekcji Rozpoznania Zespołu Dowodzenia.

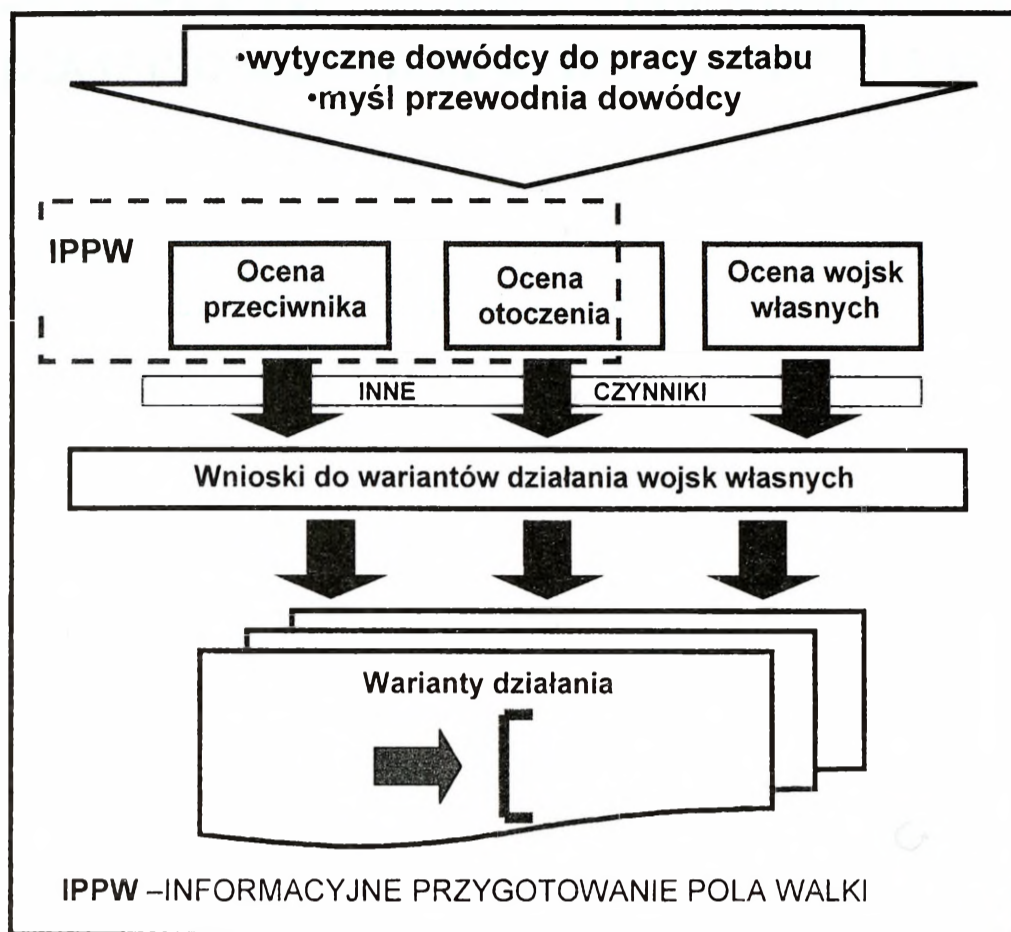

Rys. 4.1. Ocena czynników wpływających na wykonanie zadania i opracowanie wariantów działania wojsk własnych.

4.1.1. Przebieg informacyjnego przygotowania pola walki

Istotą **oceny przeciwnika** jest ustalenie najbardziej prawdopodobnego w danej sytuacji sposobu jego działania. Jeżeli jest to niemożliwe, dąży się do określenia wariantu najgroźniejszego dla wojsk własnych. Sekcja Rozpoznania Zespołu Dowodzenia wykorzystuje w tym celu procedurę informacyjnego przygotowania pola walki (IPPW).

Celem informacyjnego przygotowania pola walki jest opracowanie możliwych wariantów działania przeciwnika w aktualnych warunkach terenowych i atmosferycznych. Proces ten realizowany jest na wszystkich szczeblach dowodzenia. Zakres jego realizacji warunkowany jest przez czas jakim dysponują jednostki i ich sztaby oraz szczeblem dowodzenia. Można stwierdzić, iż w dywizji i korpusie proces informacyjnego przygotowania pola walki ma charakter ciągły⁷. Natomiast w brygadzie i batalionie poszczególne etapy łączone są w całość według zaistniałych potrzeb i możliwości. Cały proces informacyjnego przygotowania pola walki obejmuje **dwie zasadnicze części**.

⁷ Oznacza to, że wykonywane są wszystkie kolejne etapy.

cia informacyjnego wytwarzanego dokumentu. Obrazuje on działanie przeciwnika oraz możliwe przeciwdziałanie, według opracowanego wariantu i zawiera zazwyczaj:

- punkty kontrolne;
- obszary zainteresowania;
- obszary oddziaływania ogniowego (obszary zainteresowania celami);
- punkty zainteresowania celami;
- punkty decyzyjne.

Na niższych szczeblach dowodzenia, gdzie ze względu na stan osobowy komórek rozpoznawczych i czas potrzebny na przygotowanie działań nie można wykonać wszystkich dokumentów IPPW, dopuszczalne jest łączenie niektórych elementów ze sobą. Dotyczy to w szczególności oleat:

- oceny terenu, pogody i dróg podejścia i korytarzy manewru;
- sytuacji bojowej i wariantów działania przeciwnika;
- zdarzeń i wzorca wsparcia decyzji.

Jedną z ważniejszych czynności realizowanych podczas informacyjnego przygotowania pola walki jest ocena środowiska działań. Środowisko działań zawsze wywierało istotny wpływ na możliwości i sposoby prowadzenia działań bojowych. Współcześnie, mimo rozwoju nowoczesnych środków walki, konieczne jest ciągle dostrzeganie i uwzględnianie umiejętności wykorzystania środowiska, jego walorów taktycznych oraz wpływu na działania bojowe wojsk własnych i przeciwnika.

Ocena środowiska działań i aktualnej sytuacji operacyjno – taktycznej jest punktem wyjściowym do opracowania możliwych wariantów działania przeciwnika. Na szczeblu oddziału działa specjalna grupa ludzi (sekcja), przygotowanych do oceny terenu i jego wpływu na działania bojowe. Efektem końcowym tej pracy są przede wszystkim wnioski dotyczące oceny terenu i pogody oraz ich wpływu na realizację zadań bojowych.

Na charakterystykę środowiska działań składa się ocena terenu, pogody oraz dróg podejścia i korytarzy manewru, a jej odzwierciedleniem są specjalnie wykonywane oleaty.

Ocena terenu

Teren stanowi jeden z ważniejszych elementów sytuacji bojowej. W zależności od pory roku, pogody, przygotowania pod względem operacyjnym i dokonanych zniszczeń wynikłych z działań, teren w różnym stopniu wpływa na jej obraz. Każdy rodzaj terenu ma określone właściwości taktyczne, które wpływają na użycie sprzętu bojowego i sposoby prowadzenia walki.

niem tzw. linii czasowych ilustrujących jego aktywność bojową w czasie prowadzenia walki. Linie czasowe określają położenie elementów ugrupowania bojowego w terenie w stosunku do czasu. W Sekcji Rozpoznania Zespołu Dowodzenia wybiera się i nanosi na oleatę punkty kontrolne i obszary zainteresowania, które potwierdzą lub zasugerują konieczność zmiany przyjętego wariantu działania przeciwnika.

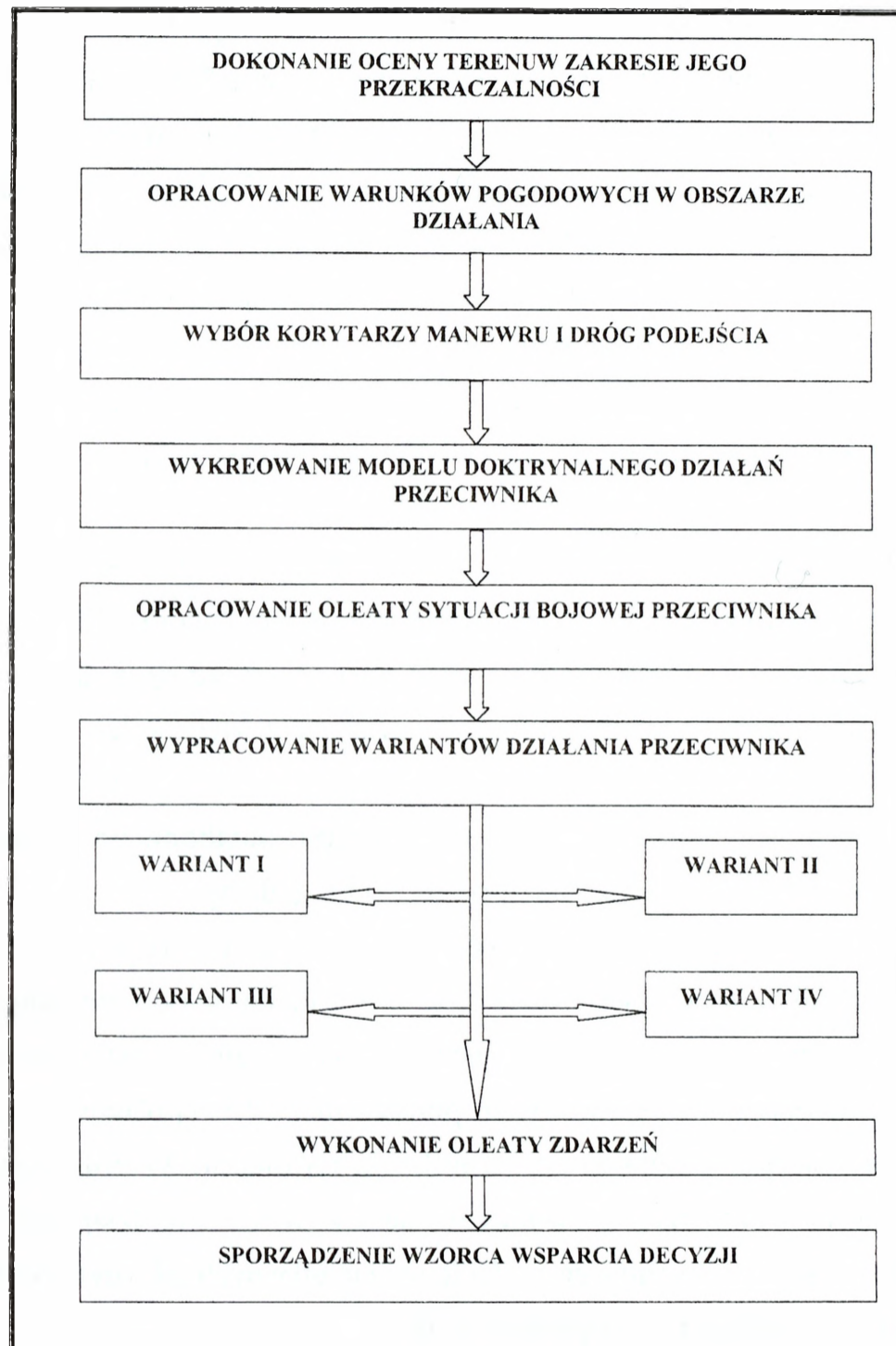

Rys.4.2. Kolejność czynności w ramach informacyjnego przygotowania pola walki

7. Sporządzenie wzorca wsparcia decyzji. Oleatę tę wykonuje w zasadzie oficer Sekcji Planowania Zespołu Dowodzenia. Rola Sekcji Rozpoznania sprowadza się do wspar-

zów bojowych. Grunt wpływa także na rozbudowę terenu pod względem inżynierskim. Ze względu na twardość, grunt dzieli się na:

- miękki (np. piasek, glina z piaskiem);
- średni (np. glina, margiel);
- twardy (np. gliny łupkowe, grunty zamrożone);
- bardzo twardy (np. skały granitowe, bazaltowe, piaskowce, wapień).

I tak, grunt może być m.in. piaszczysty, gliniasty, ilasty, żwirowy i skalisty.

Bardzo duże znaczenie na prowadzenie działań bojowych mają również wody. Występują one na Ziemi w postaci rzek, kanałów, jezior, sztucznych zbiorników wodnych i w działaniach bojowych traktowane są jako przeszkody terenowe. Mimo rozwoju nowoczesnych środków walki, wody z jednej strony utrudniają prowadzenie działań zaczepnych, z drugiej – stwarzają dogodne warunki do organizowania obrony. Ponadto rzeki i jeziora mogą być wykorzystane jako szlaki komunikacyjne. Przyczyniają się także do kanalizacji ruchu wojsk i stanowią poważną dla nich przeszkodę.

Oceniając wody należy wziąć pod uwagę szereg charakteryzujących je wielkości, a przede wszystkim:

- szerokość i głębokość rzek, zbiorników wodnych;
- prędkość i kierunek prądu rzek;
- ukształtowanie i rodzaj dna rzek i jezior oraz ich brzegów.

Przy ocenie wpływu wód na prowadzenie działań bojowych nie można pominąć pory roku i panujących aktualnie warunków atmosferycznych, gdyż czynniki te istotnie wpływają na ich zachowanie.

Następnym elementem składowym terenu, który wywiera duży wpływ na działania bojowe wojsk jest roślinność. Szatę roślinną tworzą: lasy, zagajniki, zarośla, grupy drzew. Z grupy tej, najbardziej istotne pod względem wpływu na działania są lasy. Lasy w trakcie prowadzenia działań bojowych ułatwiają ochronę oraz obronę ludzi i środków walki, stwarzają dogodne warunki do maskowania. Z drugiej strony stanowią poważną przeszkodę naturalną, są źródłem zagrożenia pożarowego. Ponadto utrudniają obserwację, łączność i zmniejszają pole rażenia.

Szczególne znaczenie na działania wojsk mają jedynie duże obszary leśne. Przy ocenie lasu, np. jego przekraczalności przez wojska należy wziąć pod uwagę m.in.:

- gęstość i grubość drzew;
- rodzaj gruntu;
- rzeźbę terenu;
- sieć dróg i przesiek;

Podczas rozpatrywania wpływu terenu na prowadzenie działań bojowych bierze się pod uwagę m.in. jego wpływ na:

- obronę i ochronę ludzi oraz sprzętu, zwłaszcza przed BMR;
- możliwości prowadzenia walki przez obie strony;
- warunki prowadzenia obserwacji optycznej i elektronicznej;
- możliwości prowadzenia ognia na wprost i z zakrytych stanowisk ogniowych;
- warunki maskowania ludzi i sprzętu, zwłaszcza środków ogniowych i radioelektronicznych;
- rozmieszczenie stanowisk dowodzenia i ogniowych;
- pokonywanie terenu drogami i na przełaj, czyli ruch i manewr sprzętem;
- warunki prowadzenia orientacji topograficznej.

Terenem z wojskowego punktu widzenia nazywamy dowolny wycinek obszaru (powierzchni) ziemi wraz z jego rzeźbą i pokryciem. Pokrycie zazwyczaj dzieli się na naturalne i sztuczne. Do naturalnych elementów pokrycia zalicza się m.in. lasy, rzeki, jeziora. Elementy, które powstały w sposób naturalny, w wyniku oddziaływania czynników przyrodniczych.

Z kolei sztuczne, to wszystkie elementy terenowe, które zostały zbudowane przez człowieka, tzn. miasta, drogi, kanały, mosty itp.

Teren ma bardzo zróżnicowaną budowę i ze względu na działania bojowe wyróżnia się w nim następujące główne elementy składowe:

- rzeźbę;
- grunty;
- wody;
- roślinność;
- osiedla;
- drogi i węzły komunikacyjne.

Teren pod względem rzeźby (ukształtowania) dzieli się na: równinny, falisty, pagórkowaty, górski i wysokogórski. Natomiast ze względów praktycznych na:

- równinny;
- pagórkowaty;

Kolejnym elementem składowym terenu jest grunt. Odgrywa on bardzo istotną rolę w czasie pokonywania terenu, zwłaszcza na przełaj i podczas wykonywania objazdów zniszczonych odcinków dróg. Możliwość pokonania terenu zależy od wytrzymałości gruntu na nacisk, czyli od jego spistości i nawilgocenia, oraz nacisku jednostkowego wo-

Właściwości terenu ulegają nie tylko zmianom sezonowym ale i zależą od aktualnych warunków atmosferycznych. Ten sam teren w letnich, zimowych i wiosenno – jesiennych okresach ma inną przekraczalność, różne warunki maskowania, obserwacji, inżynierskiej rozbudowy i orientowania się, czyli zmieniają się jego właściwości taktyczne.

Wiosną i jesienią, wskutek roztopów, powodzi i zwiększonej ilości opadów, właściwości taktyczne terenu pogarszają się, zwłaszcza jego przekraczalność. Utrudnione jest a czasem i wręcz niemożliwe jego pokonanie przez wozy bojowe.

Wiosenne roztopy przyczyniają się do przyboru wód w rzekach i jeziorach. Poziom wody podnosi się także podczas intensywnych opadów deszczu. Często spokojne strumyki zmieniają się w rwące rzeki, tworząc z nich trudne do pokonania przeszkody. Wiosną i jesienią mamy także do czynienia ze znacznymi wahaniami temperatury, gęstą mgłą i silnymi wiatrami. Czynniki te mogą wpływać ujemnie na kondycję psychofizyczną żołnierzy, którą też trzeba uwzględniać na etapie planowania działań.

Tabela 4.1.

Charakterystykę terenu pod względem jego przekraczalności

Rodzaj terenu	Charakterystyka		
	terenu przejezdnego	terenu trudno przejezdnego	terenu nieprzejezdnego
Rejony zabudowany			szersze niż 500m lub mniejsze lecz trudne do obejścia;
Przeszkody wodne	szerokość mniejsza niż 1,5m; głębokość ponad 0,6m;	wysokość brzegów do 1,2m; prędkość nurtu do 1,5m/s; głębokość do 1,2m – możliwość pokonania przeszkody na wybranych odcinkach.	wysokość brzegów ponad 1,2m; prędkość nurtu większa niż 1,5m/s; głębokość ponad 1,2m; - przeszkody do pokonania których wymagany jest sprzęt przepławowy.
Nachylenie zboczy	mniejsze niż 30%	od 30 do 50%	powyżej 50%
Lasy	grubość pnia drzewa mniej niż 5cm; odległości między drzewami większe niż 5m;	grubość pnia drzewa ponad 5cm; odległości między drzewami mniejsze niż 5m;	grubość pnia drzewa 15 - 20cm; odległości między drzewami mniejsze niż 5m;
Inne przeszkody			poła minowe, rowy przeciwczołgowe, powalone drzewa.

Zupełnie inne właściwości taktyczne terenu występują zimą i latem. Podczas prowadzenia działań zimą musimy uwzględnić przede wszystkim niskie temperatury i opady śniegu. Czynniki te odgrywają niebagatelny wpływ na ludzi i sprzęt bojowy. Niskie temperatury utrudniają prowadzenie prac inżynierskich a oblodzone drogi znacznie spowal-

- porę roku;
- aktualne warunki pogodowe.

Las można pokonywać na wozach bojowych lub pieszo, drogami, przesiekami, między drzewami lub utworzonymi przejściami.

Istotną rolę w prowadzeniu działań bojowych mają także osiedla, czyli miasta, osady, wsie i przysiółki. Osiedla z jednej strony stwarzają dogodne warunki do ochrony oraz obrony ludzi i sprzętu, zapewniają dobre maskowanie i budowę barykad, z drugiej jednak strony – stanowią poważną przeszkodę, której pokonanie może być niemożliwe. Ponadto utrudniają prowadzenie obserwacji, ognia i utrzymanie łączności. Wszystkie budowle oraz towarzyszące im skupiska ludzkie tworzą specyficzne warunki. Na sposoby prowadzenia walki istotnie wpływają przede wszystkim miasta. Ich kształt, infrastruktura, położenie a także znaczenie polityczno – militarne.

Ostatnim znaczącym elementem składowym terenu, wpływającym istotnie na działania bojowe wojsk są drogi i węzły komunikacyjne (drogowe i kolejowe). Gęsta sieć dróg sprzyja szybkiemu przegrupowaniu wojsk, wykonywaniu manewrów i rozwijaniu wojsk do walki. Wpływa korzystnie na zaopatrywanie walczących wojsk oraz ich ewentualną ewakuację na inne, zagrożone odcinki. Oceniając drogi i węzły komunikacyjne nie można ograniczać się tylko do ich liczby i kierunku przebiegu, ważny jest także ich rodzaj i aktualny stan, np. po uwzględnieniu warunków atmosferycznych. Charakterystykę terenu pod względem jego przekraczalności przedstawia tabela 4.1.⁹

Ocenę terenu dokonuje się z jednakową wnikliwością zarówno po stronie własnej jak i przeciwnika. Stopień szczegółowości oceny terenu zależy od szczebla dowodzenia i granic stref odpowiedzialności rozpoznawczej i zainteresowania. Większej szczegółowości wymaga strefa odpowiedzialności.

Ocena pogody

Duży wpływ na działania bojowe wojsk wywierają warunki atmosferyczne (pogodowe). Pogoda (w znaczeniu wojskowym) to chwilowy stan zespołu elementów meteorologicznych, na które składają się przede wszystkim: temperatura i wilgotność powietrza, zachmurzenie, opady, widzialność, kierunek wiatru oraz ciśnienie atmosferyczne.

Oceniając pogodę nie należy pomijać pory roku i doby, gdyż i te elementy wywierają istotny wpływ na przygotowanie i prowadzenie działań bojowych.

Współcześnie, chociaż siły zbrojne zdolne są do prowadzenia działań w każdych warunkach atmosferycznych i o dowolnej porze doby i roku, to jednak pogoda w połączeniu z terenem ma niebagatelny wpływ na tempo i charakter tych działań.

⁹ M. Wrzosek, *Praca taktycznej komórki rozpoznawczej G 2*, Dodatek do Przeglądu Wojsk Lądowych nr 9/97.

działaniach bojowych, określa bowiem ile środków walki można przemieścić, np. w ciągu doby. Pojemność ta zależy m.in. od: rodzaju gruntu, panujących warunków atmosferycznych i prędkości marszu kolumn wojskowych.

Pojemność dróg podejścia (korytarzy manewru) można wyrazić na oleacie za pomocą znaku taktycznego (graficznie) lub opisowo. Uzupełnieniem tych informacji, bardzo istotnym dla oceny dróg podejścia i korytarzy manewru, jest jakościowa charakterystyka przemieszczających się jednostek. Podstawowym kolorem, obowiązującym podczas wyznaczania dróg podejścia i korytarzy manewru na oleacie, jest czerwony. Bardzo często ze względów praktycznych, używany jest kolor czarny.

W wyniku przeprowadzenia rozpoznawczego przygotowania pola walki określa się również luki w wiedzy o przeciwniku i terenie oraz stopień niepewności co do jego przyszłych działań. Wybiera się także wysoko opłacalne cele do porażenia. Dane te są podstawą do planowania działań rozpoznawczych.

Tabela 4.2.

Wymagane szerokości korytarzy ruchu

Szczebel organizacyjny	Szerokość korytarza ruchu (km)	Odległość między korytarzami ruchu (km)
Kompania	0,5	0,5
Batalion (dywizjon)	1,5	2,0
Brygada (pułk)	3,0	6,0
Dywizja	6,0	10,0

4.1.2. Ocena wojsk własnych

W ramach **oceny wojsk własnych** poddaje się wnikliwej analizie zdolność bojową tych sił, to znaczy:

- stopień gotowości bojowej;
- ukończenie, stan morale i poziom wyszkolenia;
 - w jakim stopniu wojska własne są ukończone w ludzi i sprzęt?
 - jaki jest poziom morale żołnierzy, czy są pod tym względem zdolni do wykonywania zadań o wysokim stopniu trudności?
 - czy poziom wyszkolenia jest wystarczający, czy pozwala na pełne wykorzystanie skomplikowanego sprzętu bojowego oraz prowadzenie działań w trudnych warunkach (np. w warunkach szczególnych)?
- rodzaj posiadanego uzbrojenia i wyposażenia;

nią ruch pojazdów. Z drugiej jednak strony zimą możliwe jest pokonanie terenów, które wiosną i jesienią są trudno przekraczalne (np. bagna).

Diametralnie inne warunki prowadzenia działań bojowych występują latem. Długie dni i krótkie noce sprzyjają przede wszystkim wykorzystaniu lotnictwa, bogata roślinność stwarza dogodniejsze (niż zimą) warunki maskowania.

Dostarczaniem danych o pogodzie dla potrzeb wojska zajmuje się służba meteorologiczna. Do komórki rozpoznania napływają komunikaty meteo zazwyczaj ze szczebla korpusu. Dużo informacji o warunkach atmosferycznych znaleźć można także w części rozkazu operacyjnego, dotyczącej rozpoznania.

Wszystkie wyżej wymienione informacje stanowią podstawę do opracowania oleaty oceny pogody, na którą nanosi się:

- obszary ograniczonej widoczności (rejony występowania mgieł) – kolor zielony;
- obszary objęte lokalnym zachmurzeniem – kolor purpurowy;
- obszary intensywnych opadów atmosferycznych – kolor niebieski;
- wielkość opadów – opisowo;
- kierunek i prędkość wiatru – opisowo;
- wartość temperatury – opisowo;
- inne, według uznania niezbędne, parametry – opisowo.

Oleata oceny pogody może być wykonana jako oddzielny załącznik do części rozkazu operacyjnego „Rozpoznanie” lub może stanowić całość z oleatą oceny terenu.

Określanie dróg podejścia i korytarzy manewru

Podstawą poprawnego określenia dróg podejścia i korytarzy manewru jest właściwie wykonana ocena terenu, pod kątem określonych warunków pogodowych. Realizowane jest to w formie graficznej, na oddzielnej oleacie, od szczebla oddziału wzwyż. Na niższych szczeblach określanie dróg podejścia i korytarzy manewru wykonuje się na oleacie zawierającej ocenę terenu i pogody.

Kształt dróg podejścia i korytarzy manewru wykreślony na oleacie odzwierciedla możliwość rozwinięcia środków walki w szyku bojowym, innymi słowy jest to obszar czołgodostępny. Drogi podejścia i korytarze manewru wyznacza się na całą głębokość strefy odpowiedzialności rozpoznawczej, a grot strzałki, którym zakończona jest droga określa ogólny kierunek przemieszczania się sił przeciwnika.

Obok zobrazowania dróg podejścia i korytarzy manewru na oleacie umieszcza się również w formie graficznej ich pojemność. Pojemność dróg podejścia (korytarzy manewru) jest to wielkość charakteryzująca maksymalną dopuszczalną intensywność ruchu wojsk w określonej jednostce czasu (godzina, doba). Odgrywa ona bardzo ważną rolę w

Istotą oceny otoczenia jest zidentyfikowanie pozytywnego i negatywnego wpływu jaki warunki terenowe, atmosferyczne, widoczność i inne czynniki będą miały na działanie zarówno wojsk własnych jak i przeciwnika¹⁰.

Ocena czynnika czasu ma znaczenie szczególne dla rozwiązania przez dowództwo problemu zsynchronizowania trzech elementów: sił, przestrzeni i czasu, to znaczy zidentyfikowania rozwiązań pozwalających mieć wystarczające siły w odpowiednim miejscu (przestrzeń), i we właściwym czasie. Czas stanowi zwykle czynnik ograniczający swobodę działania i musi być zawsze brany pod uwagę podczas ustalania wariantów działania wojsk własnych. Toteż szczególnie dokładnym ocenom poddaje się ramy czasowe każdego zidentyfikowanego zadania cząstkowego biorąc pod uwagę kolejność ich realizacji oraz czas trwania każdego z nich (tak dalece jak jest to możliwe do skalkulowania).

Tabela 4.3.

Przykład dokumentu „Zestawienie sił i środków 41BZ” (wariant)

Stan na: 070600 A Wrzesień 2003		41 BZ Sekcja Planowania					
Zestawienie sił i środków							
Siły i środki	Czołgi	BWP TO WD/WDZ	Artyleria do ognia pośredniego	Środki plot	Środki ppanc	Śmigłowce	Stan osobowy
Pododział							
411 bcz	38			-	-	-	260
412 bcz		38	6	-	-	-	580
413 bz	-	39	6	-	-	-	578
414 bz	-	39	6	-	-	-	577
41 bdow	-	14	-	2	2	-	370
41 das	-	-	24	-	-	-	404
41 bppanc	-	-	-	-	9	-	60
41 dplot	-	-	-	32	-	-	256
Razem	38	77 39 14	42	34	11	24	3085

¹⁰ Problematyka szczegółowej oceny warunków terenowych i atmosferycznych wchodzi w zakres RPPW.

- czy w stosunku do przeciwników posiadany sprzęt bojowy posiada podobne (lepsze, gorsze) parametry?;
- czy jest adekwatny do otrzymanego zadania?;
- czy inne rodzaje wyposażenia są odpowiednie do zapewnienia wykonania zadania?;
- zakres i rodzaj dostępnego wsparcia bojowego;
- na jakie wsparcie bojowe (środkami organicznymi, przydzielonymi i wspierającymi) mogą liczyć wojska własne?;
- jakie są ograniczenia w wykorzystaniu tego wsparcia (np. ograniczony czas, limity amunicji, warunki atmosferyczne, terenowe itp.);
- możliwości zabezpieczenia logistycznego;
- czy posiadany potencjał logistyczny jest wystarczający do wykonania zadania?;
- możliwości rozpoznania;
- czy posiadane siły i środki rozpoznania umożliwią zdobywanie wiadomości o przeciwniku w zakresie wynikającym z istoty otrzymanego zadania?;
- wsparcie przez inne siły (sąsiedzi, sojusznicy);
- co robią (w jakiej znajdują się sytuacji) sąsiedzi, wojska walczące w przedzie?;
- czy i w jakiej sytuacji oraz w jakim zakresie można liczyć na wsparcie z ich strony?;
- wyszkolenie i doświadczenie dowódców;
- jaki jest poziom wyszkolenia i doświadczenia podległych dowódców?;
- czy istnieją przesłanki uzależniające postawienie zadania o określonym stopniu trudności konkretnemu dowódcy?

W celu umożliwienia realistycznej i opartej na stanie rzeczywistym oceny wojsk własnych wykorzystuje się pomocniczy dokument dowodzenia o charakterze sprawozdawczo informacyjnym – zestawienie sił i środków (Tab.4.3.). Jest on prowadzony i w sposób ciągły uaktualniany we wszystkich komórkach funkcjonalnych SD, przy czym zawartość informacyjna zestawienia uzależniona jest od zakresu odpowiedzialności danej komórki.

Dysponując wnioskami z oceny przeciwnika oraz wojsk własnych możliwe staje się dokonanie porównania sił. Porównanie to ma charakter globalny, to znaczy obejmuje przeciwstawienie posiadanemu potencjałowi wojsk własnych potencjału przeciwnika, z uwzględnieniem zmian tych potencjałów w czasie i przestrzeni. Jako dokument o charakterze pomocniczym może być w tym zakresie wykorzystywana tabela porównania sił (Tab. 4.4.)

- walki o przedni skraj obrony;
- walki w głębi ugrupowania, a w tym:
- użycia odwodów;
- prowadzenia działań w obszarze tyłowym.

Określenie sposobu wykonania zadania polega na sprecyzowaniu jak realizowane będą wyspecyfikowane wcześniej etapy.

W każdej sytuacji, stosownie do kolejności i sposobu wykonania zadania określa się ugrupowanie operacyjne (bojowe) oraz dokonuje wstępnego podziału sił. Pamiętać należy, że ugrupowanie operacyjne (bojowe) jest konsekwencją przyjętego sposobu działania, nigdy odwrotnie!

Zgodnie z przyjętymi ustaleniami rozpatruje się następnie problemy dowodzenia oraz synchronizacji działań. W zakresie dowodzenia ustalić należy wstępne rozmieszczenie stanowisk dowodzenia i ich ewentualną oś przesunięcia. W graficznym wariancie działania przedstawia się zazwyczaj pierwsze oraz co najmniej jedno kolejne planowane położenie stanowiska dowodzenia. W odniesieniu do synchronizacji określić należy w każdym wariancie linie rozgraniczenia oraz niezbędne linie koordynacyjne (linię przebiegu przedniego skraju obrony, rubież ataku, rubież wprowadzania do walki odwodów itp.), obiekty ataku, a także inne elementy dowodzenia i koordynacji działań stosownie do potrzeb.

Każdy ze sporządzonych tą drogą wariantów działania składa się ze szkicu i pisemnej notatki (legendy) wyjaśniającej istotę sposobu wykonania zadania oraz podającej informacje, których nie można przedstawić graficznie (za pomocą znaków taktycznych). Szkic przedstawia zazwyczaj (por. rys. 4.3.i 4.4.):

- ugrupowanie bojowe;
- wstępny podział sił;
- sposób wykonania zadania, w tym punkt ciężkości (rejon o kluczowym znaczeniu);
- rozmieszczenie SD.









Ugrupowanie bojowe oraz wstępny podział sił przedstawia się jeden szczebel w dół. W zasadzie nie podaje się na szkicu numerów (nazw) pododdziałów, oddziałów czy związków taktycznych, pozostawiając to decyzji dowódcy. Szkic zawiera tylko elementy ogólnowojskowe, chyba, że rozmieszczenie i sposób użycia elementów specjalistycznych jest szczególnie istotny dla sposobu wykonania zadania w danym wariancie działania.

Bardzo istotnym dla prawidłowego przebiegu cyklu decyzyjnego procesu dowodzenia jest fakt, iż przygotowywane warianty działania wojsk własnych powinny w jednoznaczny sposób różnić się od siebie pod względem sposobu osiągnięcia założonego celu. Jednocześnie muszą pozostawać w zgodzie z myślą przewodnią przełożonego i dowódcy danego szczebla dowodzenia.

Przykład tabeli porównania sił (wariant)

Stan na: 070600 A Wrzesień 2003

41BZ Sekcja Planowania

Wojska własne		Tabela porównania sił					Przeciwnik	
Jednostka	41 BZ	41 /4 pa	RAZEM wojska własne	STOSUNEK SIŁ	RAZEM przeciwnik	12, 21 DZ	Jednostka	
Rodzaj							Rodzaj	
	3	-	3	1 : 5	15	15		
	6	-	6	1 : 3,3	21	21		
	3	6	9	1 : 2	18	18		
	3	-	3	3 : 0	-	-		

Wnioski z wymienionych ocen prowadzą do wyspecyfikowania kilku realnych wariantów działania wojsk własnych.

4.2. OPRACOWANIE WARIANTÓW DZIAŁANIA

Na bazie wniosków z analizy zadania i oceny czynników wpływających na wykonanie zadania opracowywane są, na tym etapie jeszcze niezbyt szczegółowe „szkice – plany działania”. Każdy bowiem **wariant działania** jest niczym innym jak ogólnym zarysem planu jednego z możliwych sposobów wykonania zadania. Oznacza to, iż w ramach tych czynności dowództwa powstaje, niejako równolegle, kilka przyszłych planów działania.

Wnioski z dokonywanych ocen pozwalają na **określenie kolejności wykonania zadania** oraz wiążące się z tym **określenie sposobu wykonania zadania** i w konsekwencji **ugrupowania operacyjnego (bojowego)**.

Określając kolejność wykonania należy w każdym wariantcie określić **jakie etapy i w jakiej kolejności będą realizowane** oraz jeśli to konieczne wyznaczyć **cele pośrednie**. Kolejność wykonania zadania w obronie odnosi się zazwyczaj do:

- dezorganizacji podejścia przeciwnika i jego rozwinięcia w ugrupowanie operacyjne (bojowe);
- prowadzenia działań osłonowych;

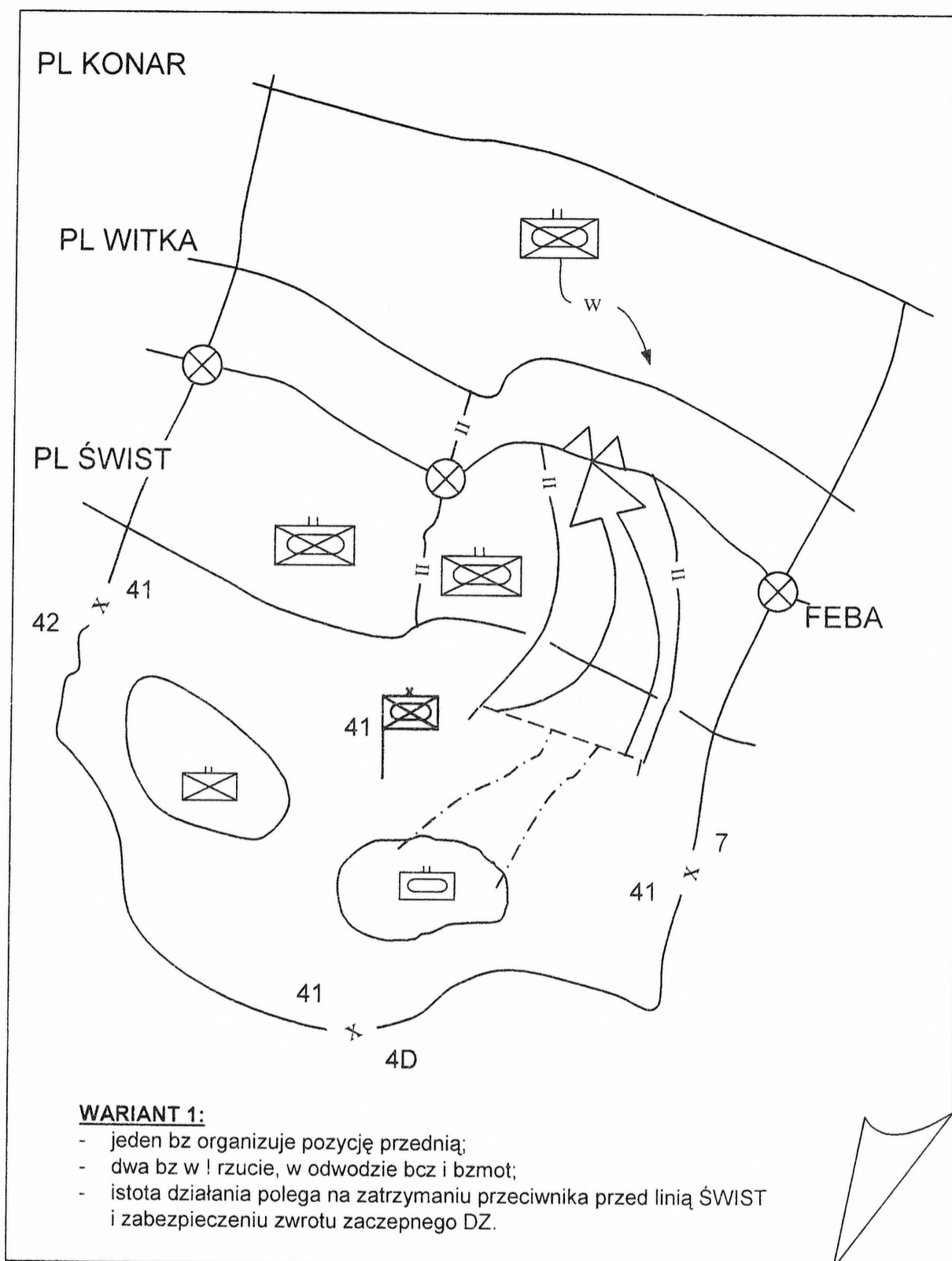

Rys. 4.3. Przykład wariantu działania brygady w obronie (wariant 1)

4.3. WARIANT OCENY CZYNNIKÓW WPŁYWAJĄCYCH NA WYKONANIE ZADANIA.

Podczas oceny warunków środowiska przyjąć dane pogodowe jak w czasie przebiegu ćwiczenia.

4.3.1. Wojskowo-geograficzna charakterystyka obszaru

Omawiany obszar leży pod względem geograficznym na terenie Niziny Środkowomazowieckiej i Niziny Południowopodlaskiej. W obrębie obszaru zainteresowania 41 BZ, nizinę środkowomazowiecką i południowopodlaską stanowią przede wszystkim: Równina Wołomińska i Wysoczyzna Kałuszyńska. Do najistotniejszych elementów środowiska geograficznego będących zarazem ważnymi czynnikami warunkującymi przebieg działań militarnych na omawianym obszarze należą: rzeźba terenu, wody, kompleksy leśne, grunty.

przemarszu wojsk. Szybkość przemarszu na przełaj jest dobra. Warunki obserwacji oraz prowadzenia ognia i łączności są na ogół dobre, jedynie niezbyt sprzyjające w północnej części, gdzie rzeźba falista stwarza wiele pól niewidocznych za wzniesieniami. Na terenach równinnych warunki te są na ogół dobre, a występujące wzgórza dają daleki wgląd w okoliczne tereny.

Prezentowany teren jest w 35 % zalesiony. Występujące masywy leśne są na ogół nieprzejezdne na przełaj (średnica drzew wynosi 20-30 cm i więcej). Poza kilkoma większymi obszarami leśnymi występują zazwyczaj małe obszarowo i niezbyt liczne kompleksy leśne.

W lasach na obszarze działań przeważają drzewostany iglaste z przewagą sosny oraz mieszane z dębem i świerkiem. W obniżeniach terenowych i dolinach rzek dominują lasy łąkowe. Ruch kolumn wojskowych jest możliwy wzdłuż dróg i przesiek.

Na analizowanym obszarze przeważają grunty piaszczyste lub piaszczysto - gliniaste. Te ostatnie ciągną się głównym pasem na północ od m. Garwolin w kierunku północno - wschodnim do m. Białystok. Stosunkowo często, lokalnie występują płaty torfu. Oba typy glin są trudno przejezdne po opadach deszczu (śniegu) i w czasie roztopów gdy stają się rozmiękle i śliskie. W rejonach występowania glin na drogach gruntowych tworzą się koleiny i wyboje twardniejące po wyschnięciu. W porze suchej przejezdność glin jest dobra. Dodatkowym utrudnieniem na obszarach pokrytych glinami dolinowymi jest gęsta sieć rowów i kanałów odwadniających.

Stan wilgotności gruntów w okresie działań jest określany jako "mokry". Wielkość opadów w okresie bezpośrednio związanym z terminem działań i poprzedzającym go, może spowodować znaczne zawilgocenie gruntu. W zależności od typu gruntu zalegającego na danym obszarze spowodować to może znaczne utrudnienia w przejezdności na przełaj.

Szczególnie uciążliwe są tereny wokół zbiorników i cieków wodnych (w rejonie m. Gołębiówka, Wola Polska, Łaziska), pokryte gęstą siecią rowów i kanałów oraz wszelkie zagłębienia terenu z podłożem o małej przepuszczalności. W warunkach zmniejszonej przejezdności terenu przemieszczanie wojsk możliwe jest po istniejącej sieci dróg.

Obszar zainteresowania posiada dobrze rozwiniętą sieć dróg kołowych. Istotnym jej mankamentem jest nie najlepszy stan techniczny oraz parametry konstrukcyjne i eksploatacyjne, zbyt ubogie w stosunku do aktualnych potrzeb. Występuje znaczny stopień zużycia zwłaszcza dróg tranzytowych powstały na skutek nadmiernej eksploatacji.

Średnia gęstość dróg na obszarze działań wynosi ok. 60 km/100 km² (największa w rejonie m. WARSZAWA 155,3 km/100 km²; średnia dla obszaru Polski 75,8 km/100 km²). Większość dróg głównych przyjmuje ukierunkowanie promieniste w stosunku do m. Warszawa. Na terenach na wschód od rz. Wisła występuje kilka dróg o ukierunkowa-

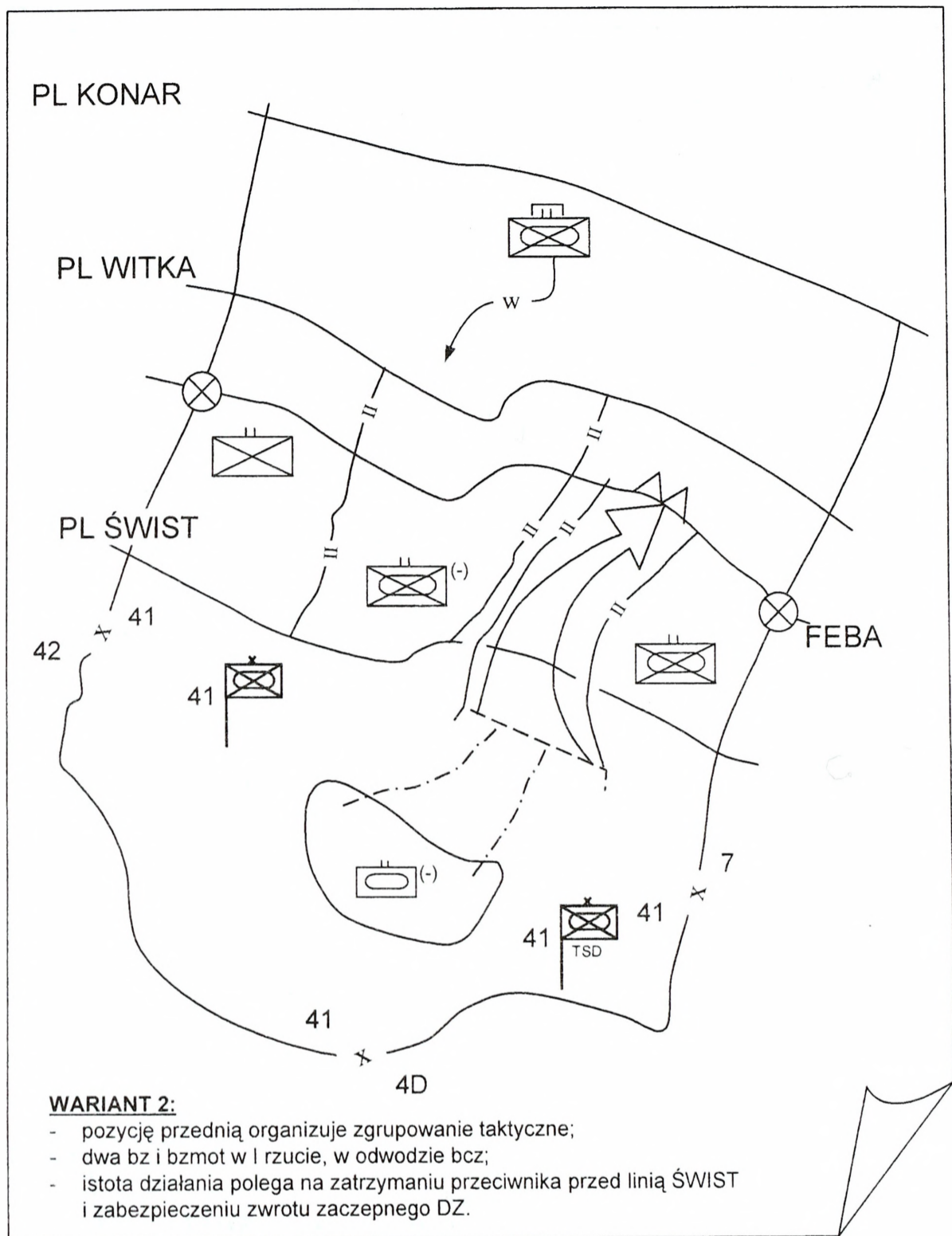

Rys. 4.4. Przykład wariantu działania brygady w obronie (wariant 2).

Omawiany obszar obejmuje pas, który pod względem ukształtowania powierzchni przedstawia się jako płaska równina o nachyleniu w kierunku zachodnim. Przeważa teren płaski, lub nieznacznie sfałdowany, miejscami łagodnie pagórkowaty. W przeważającej części jest to obszar otwarty płaski. Zdecydowana większość obszaru zainteresowania leży na wysokościach 80-150 m n.p.m. Spadki zboczy w terenie łagodnie pagórkowatym wahają się w granicach 2°-10°. W porze suchej rzeźba terenu nie stanowi przeszkody dla

lub nieprzejezdne mogą wystąpić w rejonach pokrytych glinami dolinnymi i torfami.

- W prezentowanym obszarze sieć dróg rozwinięta jest w stopniu bardzo dobrym, jednak uwzględniając specyfikę terenu znaczna część dróg ma charakter dofrontowy.
- Przeszkody terenowe:
 - *liniowe: kompleks leśny w rejonie m. Ceglów, staw rybny;*
 - *tereny trudne: nadbrzeża rzek,*
- Tereny kluczowe: Drop, Dobrze, wzgórze Garczyn Duży (223,1 m n.p.m.).
- Ponadto przeszkodami z punktu widzenia ukształtowania terenu są nasypy kolejowe, zwłaszcza na liniach m. Warszawa – Białystok.
- Pokrycie terenu i możliwości maskowania: najlepsze na kierunku: Wyględówka – Jakubów.

4.3.2. Warunki meteorologiczne

Duży wpływ na działania bojowe wojsk wywierają warunki atmosferyczne (pogodowe). Pogoda (w znaczeniu wojskowym) to chwilowy stan zespołu elementów meteorologicznych, na które składają się przede wszystkim: temperatura i wilgotność powietrza, zachmurzenie, opady, widzialności, kierunek wiatru oraz ciśnienie atmosferyczne.

Oceniając pogodę nie należy pomijać pory roku i doby, gdyż i te elementy wywierają istotny wpływ na przygotowanie i prowadzenie działań bojowych.

Widoczność uwarunkowana jest fizycznymi właściwościami napływających mas powietrza, oraz wpływem takich czynników lokalnych, jak ukształtowanie i pokrycie terenu, obecność większych zbiorników wodnych, rodzaj podłoża, koncentracja ośrodków przemysłowych i dużych aglomeracji miejskich. Możliwości obserwacji uzależnione są od typu pogody.

Przy oddziaływaniu warunków wysokiego ciśnienia atmosferycznego widoczność w zakresie widzialnym promieniowania świetlnego jest od dobrej do bardzo dobrej - rozpoznanie z powietrza jest korzystne.

Przy oddziaływaniu warunków niskiego ciśnienia atmosferycznego z przejściowymi frontami atmosferycznymi widoczność horyzontalna jest dobra, przy opadach deszczu na przemian niska do umiarkowanej, rzadko słaba. Rozpoznanie z powietrza jest niekorzystne ze względu na niską podstawę chmur.

niu zbliżonym do osi północ - południe przyjmując dla planowanej operacji charakter dróg dofrontowych. W przeważającej części są to drogi drugorzędne o zaniedbanej nawierzchni i nie przystosowane do intensywnej eksploatacji przez ciężkie pojazdy. Czasami, głównie ze względu na nienormatywne parametry mostów, będą to drogi o jeszcze niższej klasie.

Obszar działań charakteryzuje się zmienną gęstością zaludnienia. W przeważającej części dominuje niska i średnia gęstość zaludnienia. Gęstość zaludnienia wzrasta w kierunku zachodnim. Na tym obszarze znajdują się aglomeracje miejskie o większej gęstości zaludnienia. Ludność zamieszkuje głównie małe miasteczka i wsie. Jedynie w obrębie aglomeracji warszawskiej ok. 90% mieszkańców zamieszkuje miasta. Na charakteryzowanym obszarze wyodrębnia się m.in. następujące ośrodki zurbanizowane: Mińsk Mazowiecki, Kałuszyn, Dobrze, Rudzienko, Wierzbno. Zabudowa ogniotrwała, miejscami drewniana.

WNIOSKI:

- Omawiany obszar pod względem ukształtowania powierzchni należy do terenu równinnego, łagodnie falistego (pagórkowatego), innymi słowy teren płaski, równinny z nielicznymi wzniesieniami.
- Obszar charakteryzuje się przewagą monotonnych równin, zupełnie płaskich lub łagodnie falistych. Powyżej 200 m teren wznosi się tylko w kilku punktach, szczególnie na północny - zachód od m. Kałuszyn (Garczyn Duży) – stając się obszarem kluczowym.
- Analizowany obszar pocięty jest formami obniżen i dolin rozłokowanych wzdłuż głównych cieków wodnych – rzek: Świder, Mienia, Rządza, Osownica, Liwiec, które jednocześnie stanowią będą główne przeszkody wodne, przyczyniając się jednocześnie do kanalizowania ruchu wojsk. Występuje bardzo duża liczba strumieni i cieków wodnych (stawy hodowlane).
- Z punktu widzenia ukształtowania terenu, obszar – z wyjątkiem wysokich i stromych stoków dolin rzecznych – należy uważać za bardziej korzystny do działań zaczepnych niż obronnych, może jednak powodować utrudnienia w ruchu.
- W odniesieniu do wytrzymałości gruntów warunki przejezdności terenu na obszarze działań mogą być bardzo zróżnicowane. Uwzględniając warunki atmosferyczne należy generalnie przyjąć, iż dobrą przejezdnością będą odznaczały się tereny z gruntami piaszczystymi. Natomiast na terenach pokrytych glinami wystąpią utrudnienia w ruchu do całkowitego braku przejezdności. Obszary trudno przejezdne

- Przejaśnienia pomiędzy przelotnymi opadami deszczu stanowią korzystne warunki do prowadzenia wszystkich działań powietrznych.
- Za najbardziej korzystny czas działania lotnictwa, należy uznać wczesne godziny ranne,
z kolei kierunek – wschodni i południowo – wschodni.

4.3.3. Określanie dróg podejścia i korytarzy manewru

Podstawą poprawnego określenia dróg podejścia i korytarzy manewru jest właściwie wykonana ocena terenu, pod kątem określonych warunków pogodowych. Realizowane jest to w formie graficznej, na oddzielnej oleacie, od szczebla oddziały wzwyż. Na niższych szczeblach określanie dróg podejścia i korytarzy manewru wykonuje się na oleacie zawierającej ocenę terenu i pogody.

Kształt dróg podejścia i korytarzy manewru wykreślony na oleacie odzwierciedla możliwość rozwinięcia środków walki w szyku bojowym, innymi słowy jest to obszar czołgodostępny. Drogi podejścia i korytarze manewru wyznacza się na całą głębokość strefy odpowiedzialności rozpoznawczej, a grot strzałki, którym zakończona jest droga określa ogólny kierunek przemieszczania się sił przeciwnika.

Obok zobrazowania dróg podejścia i korytarzy manewru na oleacie umieszcza się również w formie graficznej ich pojemność. Pojemność dróg podejścia (korytarzy manewru) jest to wielkość charakteryzująca maksymalną dopuszczalną intensywność ruchu wojsk w określonej jednostce czasu (godzina, doba). Odgrywa ona bardzo ważną rolę w działaniach bojowych, określa bowiem ile środków walki można przemieścić, np. w ciągu doby. Pojemność ta zależy m.in. od: rodzaju gruntu, panujących warunków atmosferycznych i prędkości marszu kolumn wojskowych.

Pojemność dróg podejścia (korytarzy manewru) można wyrazić na oleacie za pomocą znaku taktycznego (graficznie) lub opisowo. Uzupełnieniem tych informacji, bardzo istotnym dla oceny dróg podejścia i korytarzy manewru, jest jakościowa charakterystyka przemieszczających się jednostek.

WNIOSKI:

- Charakteryzowany obszar jest zalesiony w stopniu średnim, przyczyniając się do kanalizowania ruchu wojsk w kierunku północno - wschodnim (główne kompleksy w rejonie m. Kałuszyn, Dobre, Wierzbno).

WNIOSKI:

- Prognozowane warunki działań wskazują, iż przemieszczanie się po drogach nie będzie spotykać się z niekorzystnym oddziaływaniem warunków meteorologicznych. Natomiast przemieszczanie się po terenie najprawdopodobniej będzie utrudnione ze względu na zwiększoną wilgotność gruntów.
- Ukrycie ruchu wojsk w wyniku oddziaływania warunków atmosferycznych nie jest możliwe.
- Podczas występowania wysokiego ciśnienia atmosferycznego należy spodziewać się dobrej widoczności pionowej co stanowi dobre warunki do rozpoznania z powietrza. Jedynie w czasie opadów atmosferycznych i burz możliwe jest pogorszenie widoczności.
- W okresach przejaśnień między przelotnymi opadami deszczu, pogoda jest korzystna dla wszystkich sposobów obserwacji.
- W czasie opadów widoczność, jak i termalny obraz oraz rozpoznanie obrazowe w zakresie widzialnym będą chwilowo zakłócone. Łączność radiowa może być chwilowo zakłócana przez wyładowania atmosferyczne.
- Warunki oświetleniowe nocą są stosunkowo dobre (pełnia i IV kwadra Księżyca).
- W przypadku występowania niskich temperatur zobrazowania termalne oraz sprzęt laserowy może funkcjonować niewłaściwie, ponadto mogą wystąpić zakłócenia w radiokomunikacji.
- Prognozowane są korzystne warunki do lotów śmigłowcem.
- Przy niskim ciśnieniu atmosferycznym i znacznym zachmurzeniu warunki rozpoznania powietrznego stają się niekorzystne, chociaż widoczność pozioma jest od umiarkowanej do dobrej. Loty śmigłowcem nie zawsze są możliwe ze względu na chwilowe niskie skupienie chmur. Przejaśnienia pomiędzy przelotnymi opadami deszczu umożliwiają loty śmigłowcem.
- W czasie występowania wysokiego ciśnienia atmosferycznego pogoda jest korzystna dla wszystkich rodzajów działań powietrznych, zarówno na dużych wysokościach (rozpoznanie) jak i do wykonywania działań wsparcia lotniczego, jak również dla działań lotnictwa wojsk lądowych (śmigłowców).
- W czasie występowania niskiego ciśnienia atmosferycznego, ze zmiennymi warunkami atmosferycznymi, chmury, a szczególnie niewyraźne wyżej położone tereny powodują, że pogoda jest niekorzystna dla działań powietrznych, zwłaszcza działań na dużych wysokościach. Możliwe jest jedynie działanie lotnictwa wojsk lądowych (śmigłowców).

WZORZEC DOKTRYNALNY DZIAŁANIA
DYWIZJI ZMECHANIZOWANEJ W NATARCIU

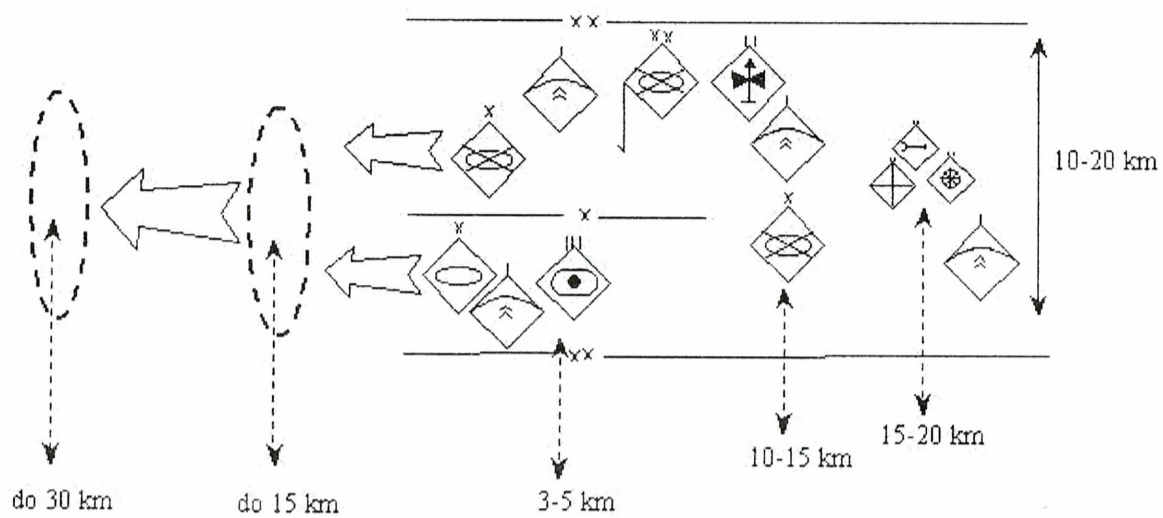

Rys.4.6. Wzorzec doktrynalny działania dywizji zmechanizowanej w natarciu

WZORZEC DOKTRYNALNY DZIAŁANIA
BRYGADY ZMECHANIZOWANEJ W NATARCIU

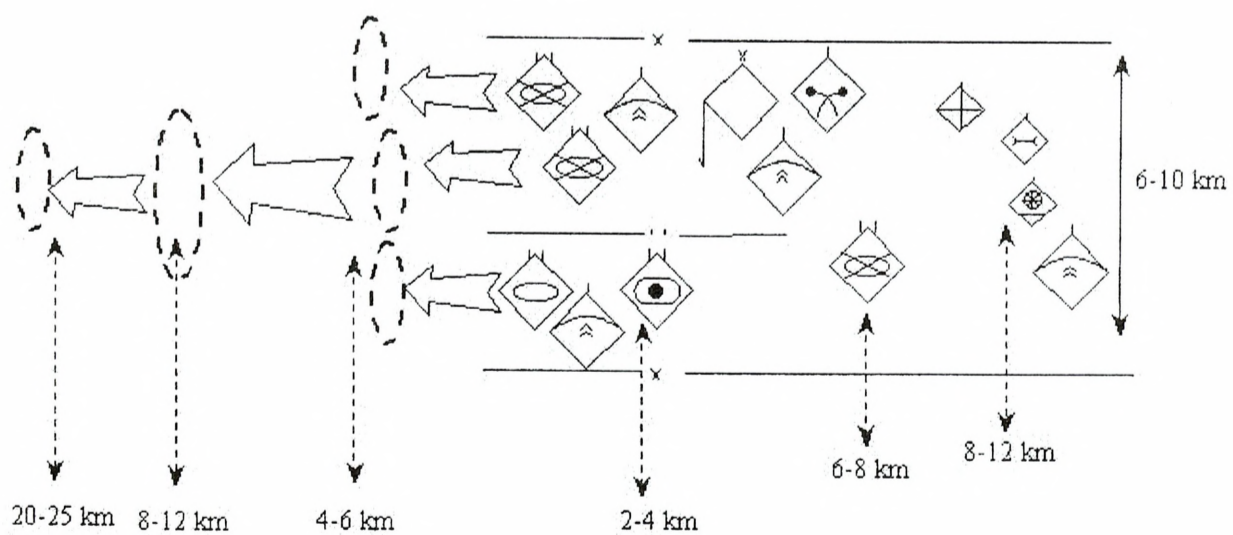

Rys.4.7. Wzorzec doktrynalny działania brygady zmechanizowanej w natarciu

- Ukształtowanie terenu sprzyja prowadzeniu natarcia, jednak ruch wojsk kanalizowany jest przez dużą ilość terenów podmokłych i kompleksów leśnych, dobre warunki obserwacji zapewniają wgląd w rejon obrony i prowadzenie ognia obserwowanego.
- Drogi podejścia:
 - Dobrze – Rudzienko - Jakubów,
 - Pniewnik – Janówek - Żebrówka,
 - Czerwonka – Wierzbno – Cierpięta,
 - Grębków – Stawiska – Milew.
 - Korytarze manewru:
 - Grębków –Cierpięta,
 - Ossówno – Wierzbno,
 - Młęcin – Janówek,
 - Drop – Koszewnica.

4.3.4. Wzorce doktrynalne działania przeciwnika

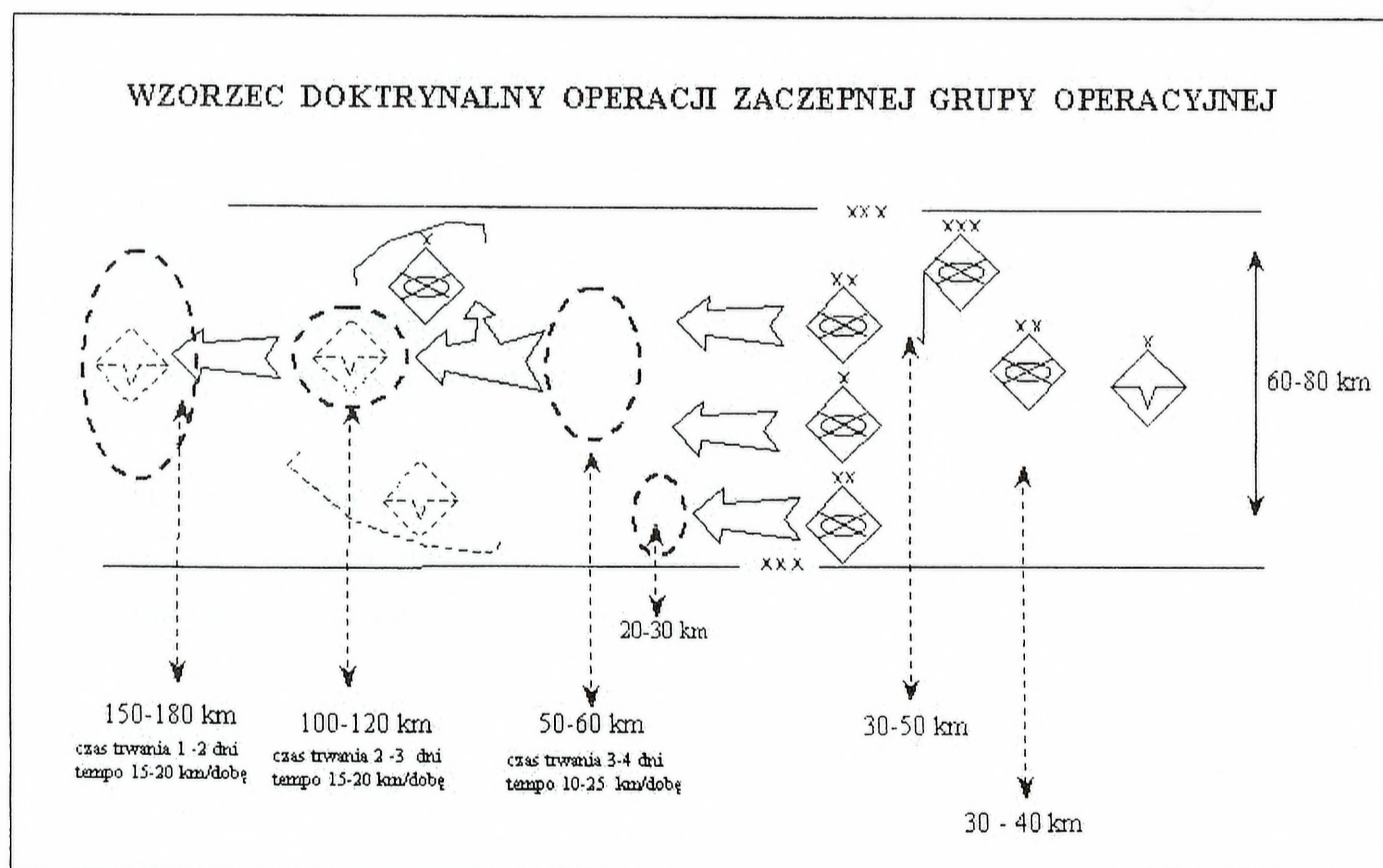

Rys.4.5. Wzorzec doktrynalny operacji zaczepnej grupy operacyjnej

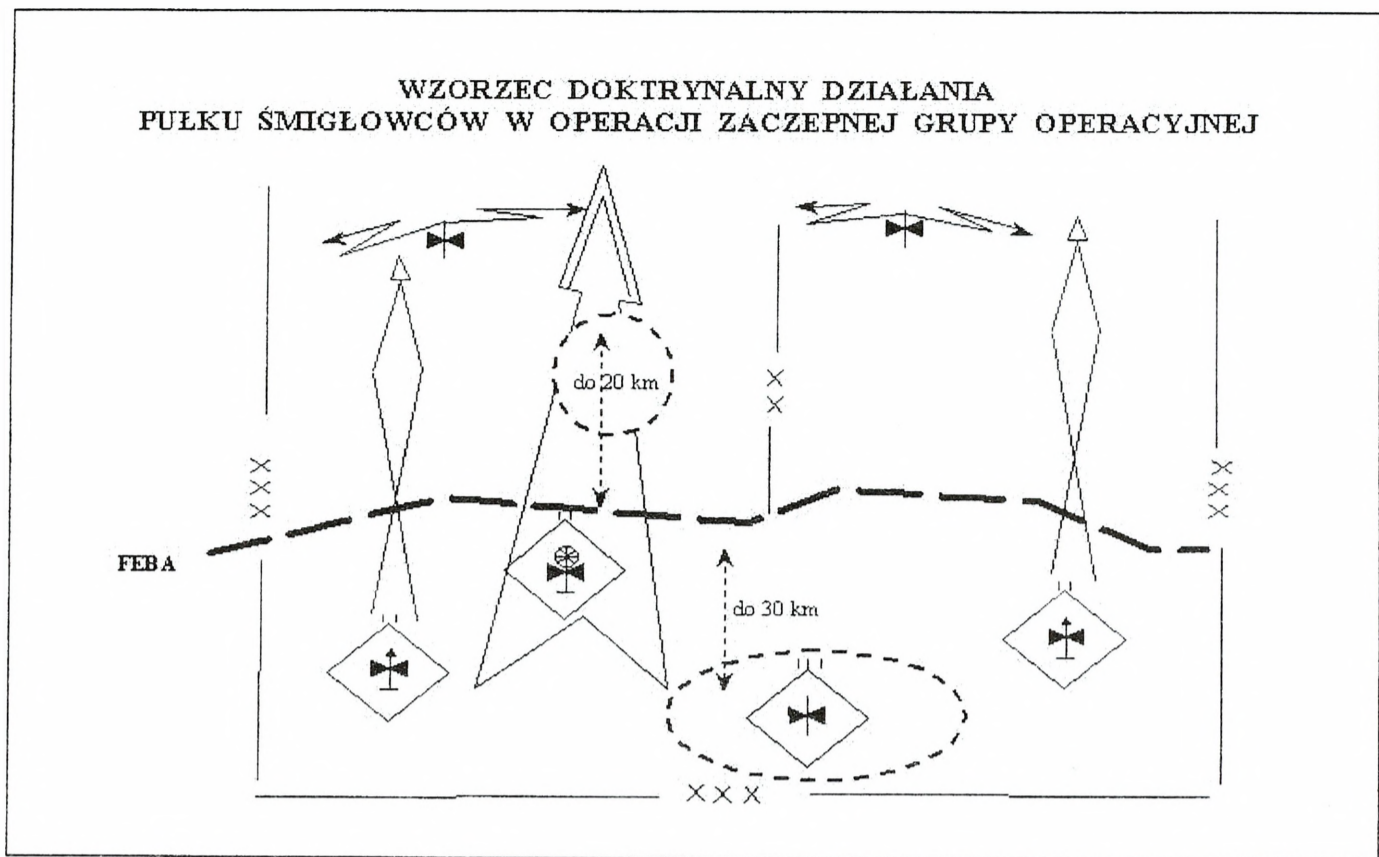

Rys.4.10. Wzorzec doktrynalny działania pułku śmigłowców w operacji zaczepnej grupy operacyjnej

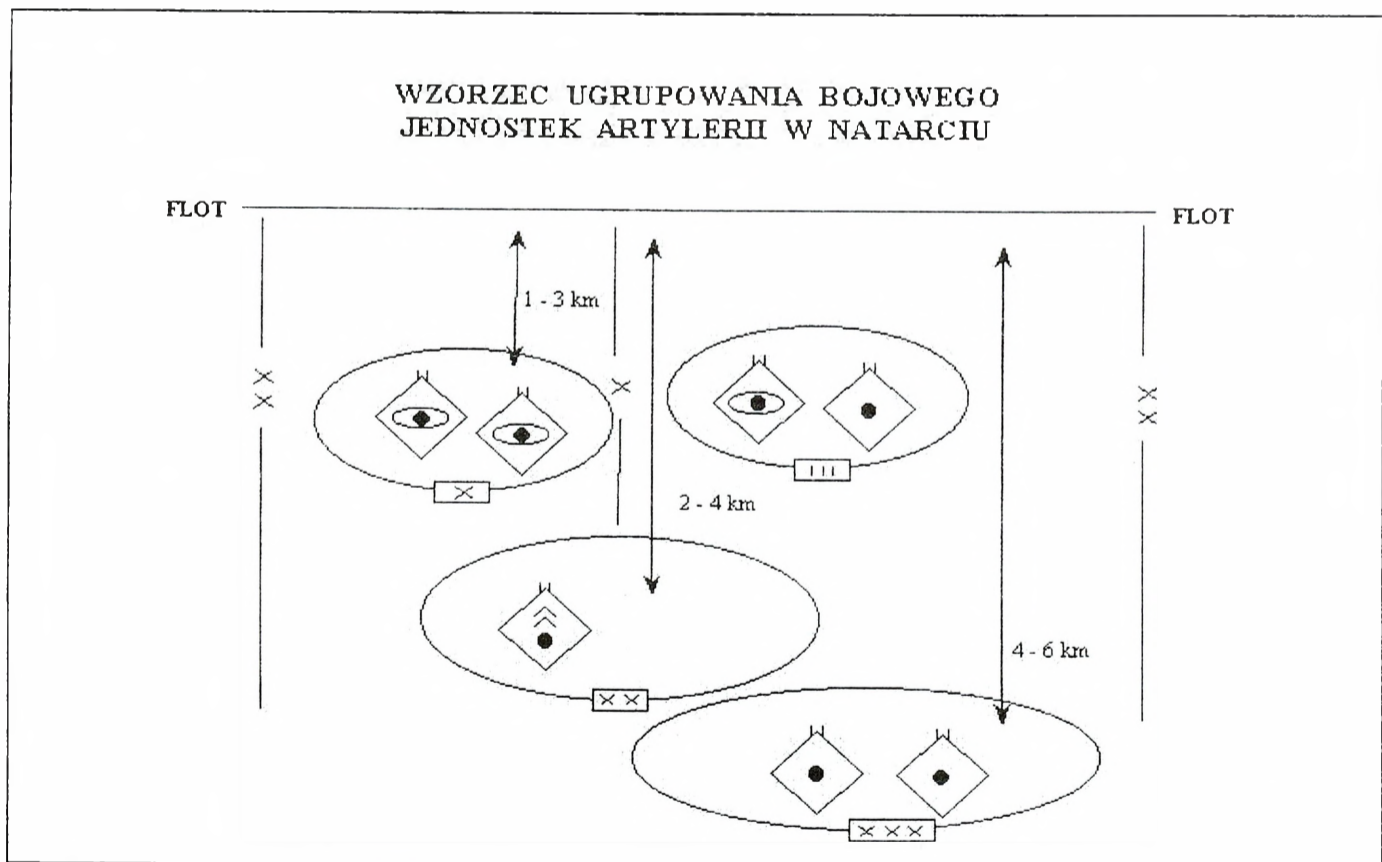

Rys.4.11. Wzorzec ugrupowania bojowego jednostek artylerii w natarciu

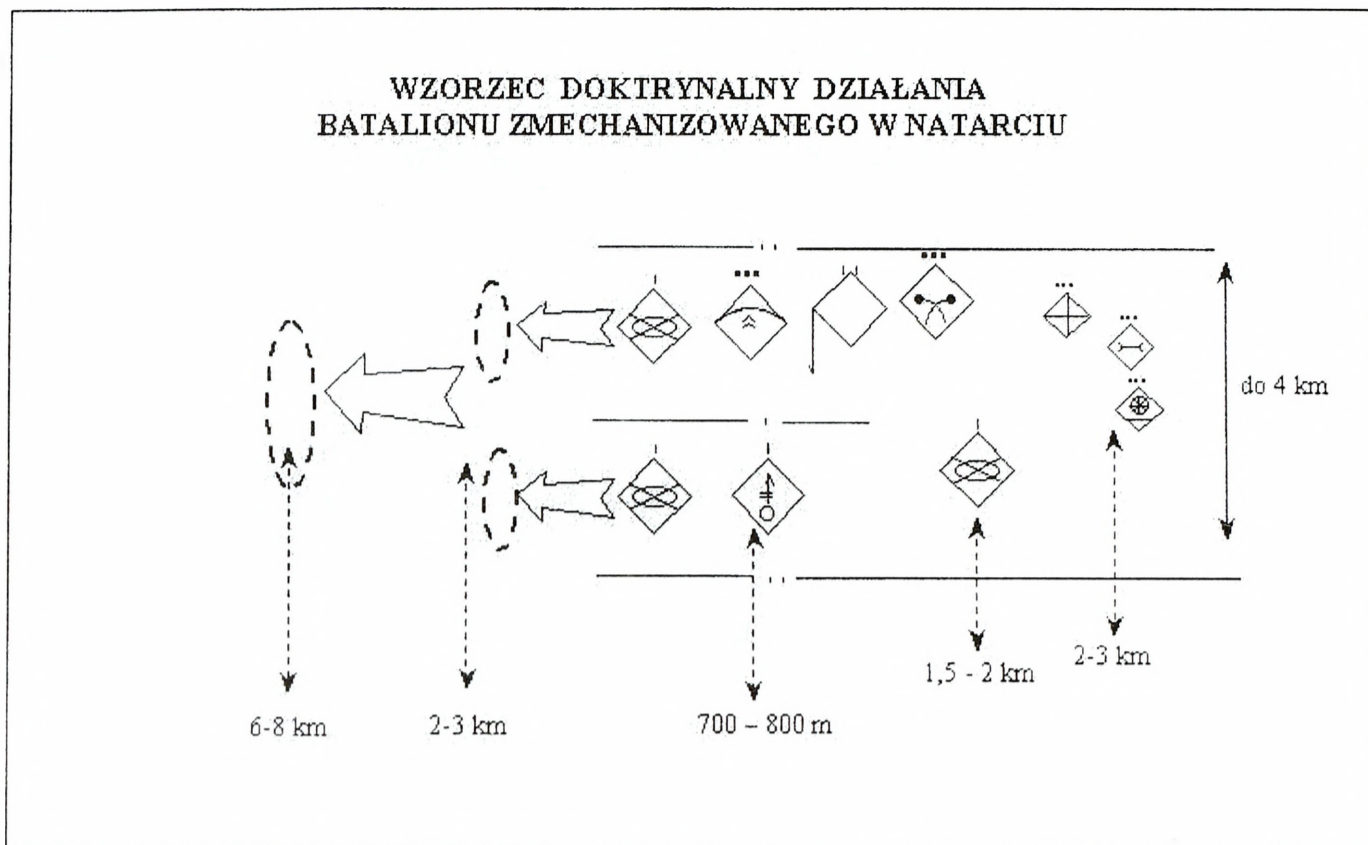

Rys.4.8. Wzorzec doktrynalny działania batalionu zmechanizowanego w natarciu

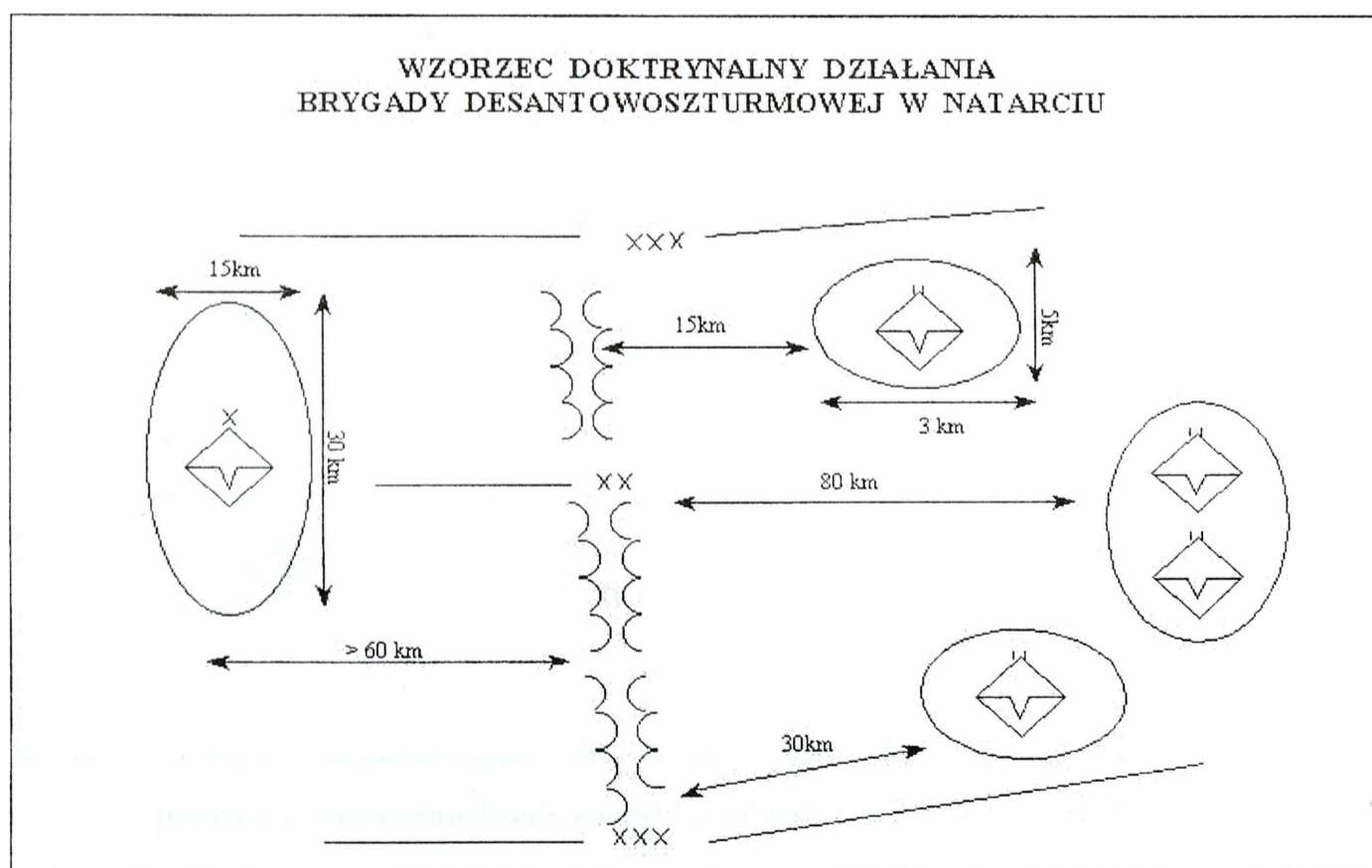

Rys.4.9. Wzorzec doktrynalny działania brygady desantowoszturmowej w natarciu

działaniem oddziałów wydzielonych, oddziałów obejścia i desantów powietrznych, których celem działania może być uchwycenie terenów kluczowych.

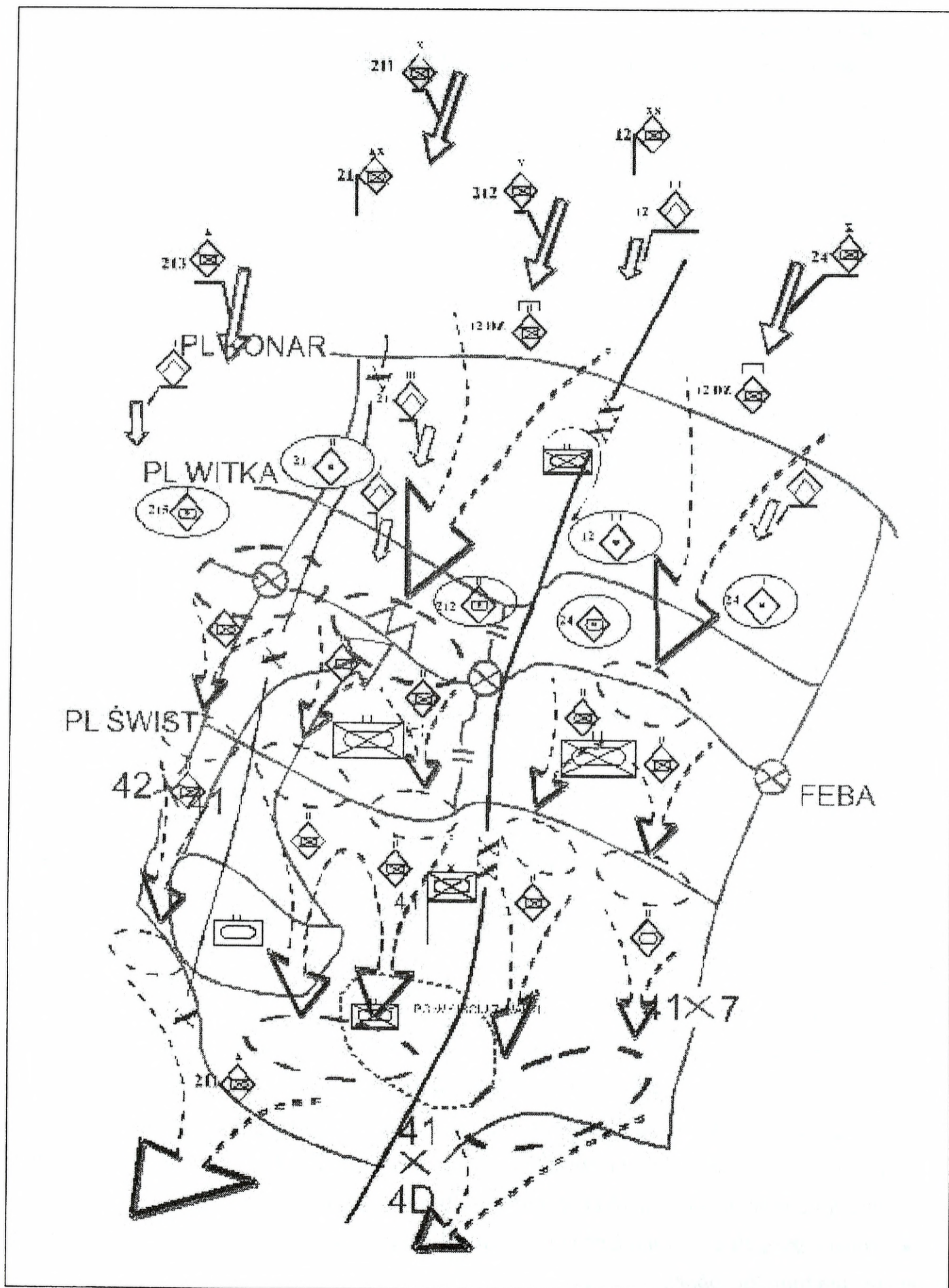

Rys. 4.12. Wariant działania przeciwnika

4.3.5. Przewidywany wariant działania przeciwnika

Przeciwnik z powodzeniem rozwija operację zaczepną w kierunku: WYSOKIE – MIŃSK MAZOWIECKI - (rys. 4.12.) W dotychczasowych działaniach przeciwnik rozbił wojska broniące obszaru na północ od BUGU i NURZCA i w godzinach wieczornych 4 września czasowo zatrzymany został na rubieży: 3 km zach. OSTRÓW MAZOWIECKA, 1 km płd. SZYNKARZYNA, 1,5 km płd. MIEDZNA, JABŁONNA LACKA, 3 km płd. CIECHANOWIEC. W odwodzie przeciwnik posiada 12 DZ, która w przypadku niepowodzenia trwających rozmów pokojowych, może być wprowadzona do walki rano 9 września na kierunku: KOSÓW LACKI – DOBRE. Ocenia się, że przeciwnik wprowadzając do walki 12 DZ dążyć będzie prawdopodobnie do stworzenia dogodnych warunków wprowadzenia do bitwy sił GO PÓŁNOC, opanowując do końca dnia 09.09. rubież drogi: PNIEWNIK – KARCZEWICE. Należy oczekiwać, że SZ SUMBRII mając dane o istnieniu pozycji przedniej i jej ogólnym rozpoznaniu w ciągu nocy odtworzą zdolność bojową zgrupowań taktycznych w sile dwóch batalionów (ze składu 12DZ), które we współdziałaniu z pododdziałami będącymi w styczności, w godzinach rannych dnia następnego wykonają uderzenie w kierunku: KORYTNICA – MIŃSK MAZOWIECKI z zadaniem pokonania pozycji przedniej 41 BZ i stworzenia warunków do wprowadzenia do walki jednostek 21 DZ i 24 BZ.

Ataku pierwszej pozycji należy oczekiwać po przelamaniu pozycji przedniej przez zgrupowania taktyczne 12 DZ, tj. po około 3-4 godzinach walki. Prawdopodobnie po tym czasie SZ SUMBRII, przy wsparciu lotniczym i artyleryjskim, rozpoczną natarcie na kierunku: DOBRE – MIŃSK MAZOWIECKI. Przewiduje się, że:

- 21 DZ nacierać będzie dwoma brygadami w pierwszym rzucie na głównym kierunku uderzenia GO Północ, rozwijając natarcie na kierunku: BRZEŹNIK – RUDZIENKO;*
- 212 BZ nacierać będzie prawdopodobnie dwoma batalionami w pierwszym rzucie na kierunku: MAKOWIEC MAŁY – zach. RUDZIENKO;*
- 213 BZ nacierać będzie prawdopodobnie na prawo od 212 BZ i może również zagrozić 41 BZ;*
- 24 BZ (prawdopodobnie wzmocniona) nacierać będzie prawdopodobnie dwoma batalionami w pierwszym rzucie na kierunku: WIERZBNO – CZARNOGLÓW – GARCZYN DUŻY.*

W przedstawionym wariantcie przeciwnik uzyska nasycenie sił umożliwiające wykonanie zadania, utrzymanie wysokiego tempa natarcia, będzie posiadał możliwości wykonywania manewrów. W wypadku przelamania obrony 41 BZ uzyska możliwość wprowadzenia odwodów operacyjnych.

W dotychczasowych działaniach przeciwnik wspierany był przez lotnictwo taktyczne, które głównie wykonywało uderzenia na stanowiska dowodzenia i przegrupowujące się pododdziały na drogach marszu. W toku prowadzenia działań zaczepnych należy liczyć się z

- Za tereny kluczowe przyjąć należy: Drop, Wierzbno, wzgórze Garczyn Duży (223,1 m n.p.m.).
- Pokrycie terenu i możliwości maskowania istnieją najlepsze na kierunku: Wyględówka – Jakubów.
- Sekcja planowania wykonał następującą tabelę zestawienia sił brygady, ujmując w niej zasadnicze pododdziały walczące i wspierające.











Tabela 4.5.

Zestawienie sił i środków

Stan na: 070600 A Wrzesień 2003				41 BZ Sekcja Planowania			
Sily i środki	Czołgi	BWP TO WD/W DZ	Artyleria do ognia pośredniego	Środki plot	Środki ppanc	Śmigłowce	Stan osobowy
Pododdział							
411 bcz	38			-	-	-	260
412 bcz		38	6	-	-	-	580
413 bcz	-	39	6	-	-	-	578
414 bcz	-	39	6	-	-	-	577
41 bdow	-	14	-	2	2	-	370
41das	-	-	24	-	-	-	404
41 bppanc	-	-	-	-	9	-	60
41 dplot	-	-	-	32	-	-	256
BoT Kaluszyn							
9 x kOT							
Razem	38	77 39 14	42	34	11	24	3085

Tabela 4.6.

Tabela porównania sił

WOJSKA WŁASNE						PRZECIWNIK					
Jednostka	41 BZ	Pozycja przednia			FEBA			PL ŚWIST			Jednostka
Rodzaj		41 BZ	St. sił	Przec.	41 BZ	St. sił	Przec.	41 BZ	St. sił	Przec.	Rodzaj
	3	0	0 : 2	2	1	1 : 3	3	3	1 : 2	6	
	9	3	1 : 2	6	6	1 : 3	18	9	1 : 2,3	21	
	3	1	1 : 2	2	3	1 : 9	27	3	1 : 9	27	
	3	1	1 : 2	2	3	3 : 0	0	3	1 : 5	15	
	12	2	2 : 0	0	8	8 : 0	0	6	6 : 0	0	

4.3.6. Wnioski z oceny wojsk własnych

- *Brygada posiada duże doświadczenie w przygotowaniu obrony bez styczności z przeciwnikiem.*
- *Ukompletowanie brygady w stan osobowy – 95%, w sprzęt – 98%.*
- *Stan moralny żołnierzy brygady jest wysoki i są oni zdolni do wykonywania zadań w trudnych warunkach terenowych i pogodowych. Czas przewidziany na odtworzenie zdolności bojowej po wykonaniu marszu pozwolił na uzupełnieniu zapasów, przeprowadzenie czynności obsługowych oraz odpoczynek.*
- *Dowódca dywizji priorytet wsparcia ogniowego wyznaczył w rejonie obrony brygady.*
- *Na czas obrony do brygady przydzielone zostały: bOT Kałuszyn, dziewięć kOT, plmin/4bsap, drmoz/4bsap, ksap 2BSap, 2 kmo, GER 4 DZ.*
- *Brygada posiada możliwości prowadzenia rozpoznania własnymi środkami.*
- *Obszar obrony pod względem ukształtowania powierzchni należy do terenu równinnego, łagodnie falistego (pagórkowatego), teren płaski, równinny z nielicznymi wzniesieniami powoduje dobre warunki obserwacji i prowadzenia ognia na maksymalnych odległościach.*
- *Duża ilość równin, zupełnie płaskich lub łagodnie falistych. Kilka punktów powyżej 200 m teren, szczególnie na północny - zachód od m. Kałuszyn (Garczyn Duży) – przyjąć należy jako obszar kluczowy.*
- *Analizowany obszar pocięty jest formami obniżeń i dolin rozlokowanych wzdłuż głównych cieków wodnych – rzek: Świder, Mienia, Rządza, Osownica, Liwiec, które jednocześnie stanowią będą główne przeszkody wodne, przyczyniając się jednocześnie do kanalizowania ruchu wojsk. Występuje bardzo duża liczba strumieni i cieków wodnych (stawy hodowlane).*
- *Z punktu widzenia ukształtowania terenu, obszar – z wyjątkiem wysokich i stromych stoków dolin rzecznych – należy uważać za bardziej korzystny do działań zaczepnych niż obronnych, może jednak w sprzyjających warunkach powodować utrudnienia w ruchu.*
- *W odniesieniu do wytrzymałości gruntów warunki przejezdności terenu na obszarze działań mogą być bardzo zróżnicowane. Uwzględniając warunki atmosferyczne należy generalnie przyjąć, iż dobrą przejezdnością będą odznaczały się tereny z gruntami piaszczystymi. Natomiast na terenach pokrytych glinami wystąpią utrudnienia w ruchu do całkowitego braku przejezdności. Obszary trudno przejezdne lub nieprzejezdne mogą wystąpić w rejonach pokrytych glinami dolinnymi i torfami.*
- *Murowana zabudowa miejscowości i wiosek stwarza dobre warunki do organizowania w nich punktów oporu.*

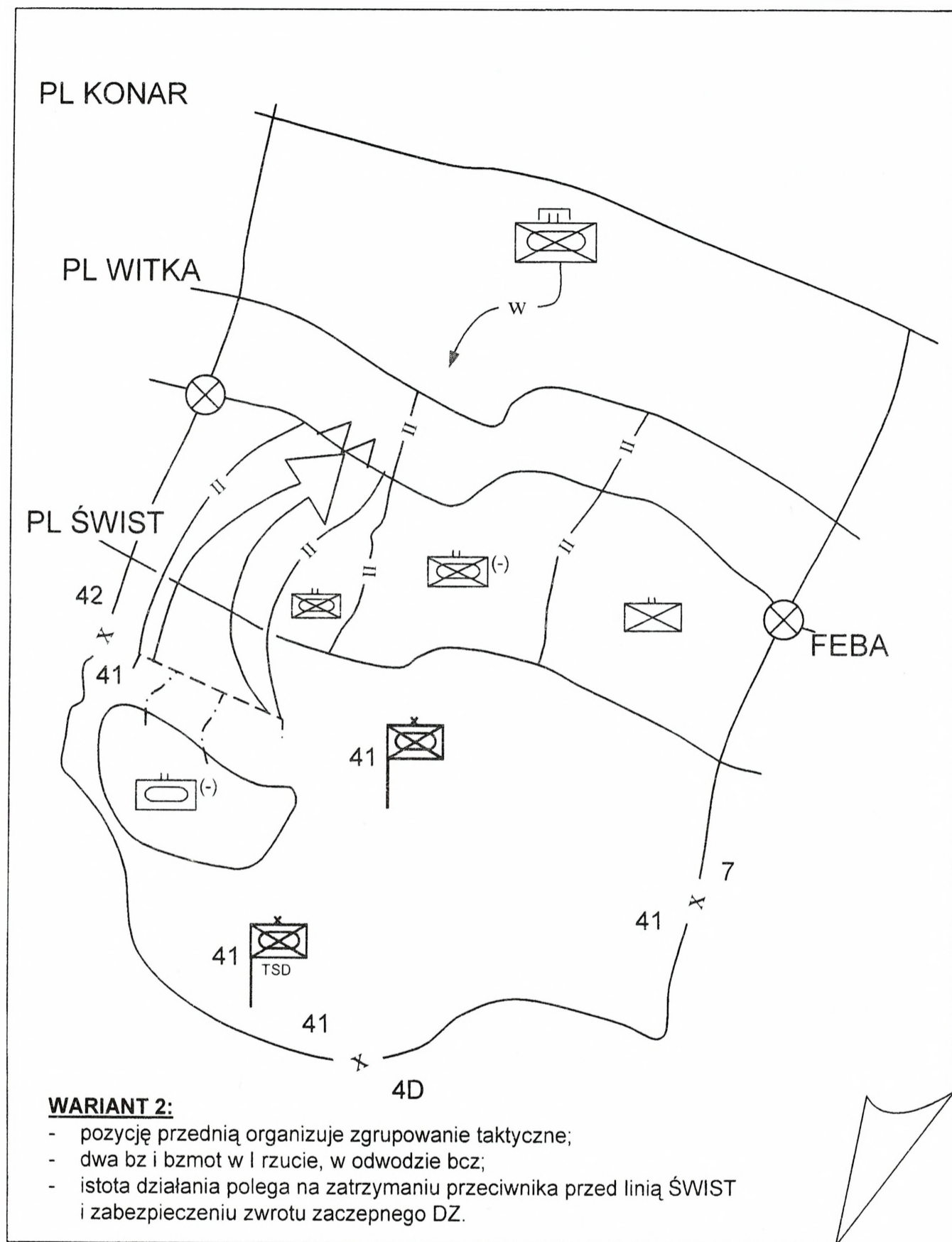

Rys. 4.14. Przykład działania brygady w obronie (wariant 2).

W odniesieniu do prowadzonych ocen zespół planowania opracował trzy warianty działania wojsk własnych.

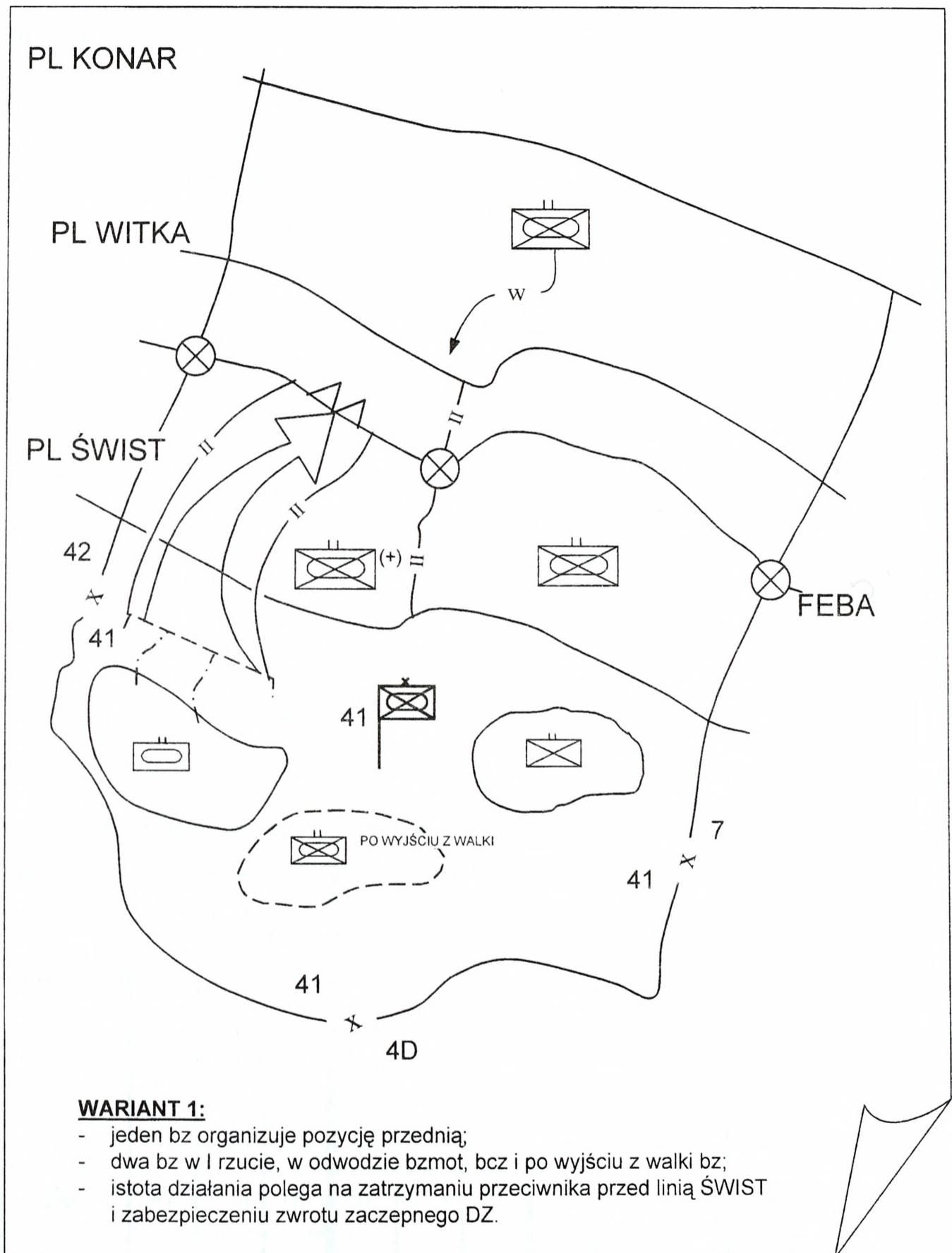

Rys. 4.13. Przykład działania brygady w obronie (wariant 1).

Rozdział 5

ROZWAŻENIE WARIANTÓW DZIAŁANIA

W fazie planowania, konkretnie zaś w etapie oceny sytuacji pojawia się czynność rozważenia wariantów działania. Jedną z metod prowadzenia rozważania wariantów działania jest symulacja ich przebiegu, przedsięwzięcie znane w angielskojęzycznej literaturze wojskowej jako „*war game*” (dosł. *gra wojenna*)

5.1. ROZWAŻENIE WARIANTÓW DZIAŁANIA

Rozważenie wariantów działania metodą symulacji działań powstałych wariantów działania wojsk własnych, polega na wszechstronnej ich ocenie w stosunku do prawdopodobnych działań przeciwnika, sprawdzeniu ich zgodności z myślą przewodnią (przełożonego i własnego dowódcy) oraz ocenie realnych możliwości wsparcia i zabezpieczenia tych wariantów.

Celem tej czynności sztabu brygady jest ustalenie słabych i silnych stron poszczególnych wariantów wykonania zadania w konfrontacji z prawdopodobnym sposobem (sposobami) działania przeciwnika. Cel ten osiąga się to poprzez określenie zdarzeń jakie mogą mieć miejsce podczas realizacji danego wariantu działania, od jego rozpoczęcia aż do osiągnięcia zamierzonego celu – tzn. wykonania zadania. Istotę rozważania wariantów działania wyraża rysunek 5.1.

Najczęściej stosowaną techniką jest symulacja przyszłych działań zgodnie z przyjętymi wariantami, będąca próbą określenia przyszłych zdarzeń zgodnie z zasadą:

akcja - reakcja - przeciwoakcja

Uczestnikami symulacji są przede wszystkim członkowie Sekcji Planowania oraz Sekcji Rozpoznania Zespołu Dowodzenia SD brygady „prowadzący” sytuację po stronie wojsk własnych (SP) i przeciwnika (SR). Mogą w niej brać udział także przedstawiciele sekcji (w zależności od potrzeb) z Zespołu Wsparcia Działań oraz innych stosownie do ustaleń szefa sztabu lub szefa Sekcji Planowania Zespołu Dowodzenia. W zależności od posiadanego czasu, można w ten sposób „rozegrać” wszystkie warianty w całości lub tylko ich wybrane, szczególnie ważne fragmenty. Wynikami symulacji (których przedstawienie może być celem kolejnej odprawy koordynacyjnej), są wnioski dotyczące :

- zmian potencjału wojsk własnych w czasie i przestrzeni;
- zmian w ugrupowaniu wojsk własnych;

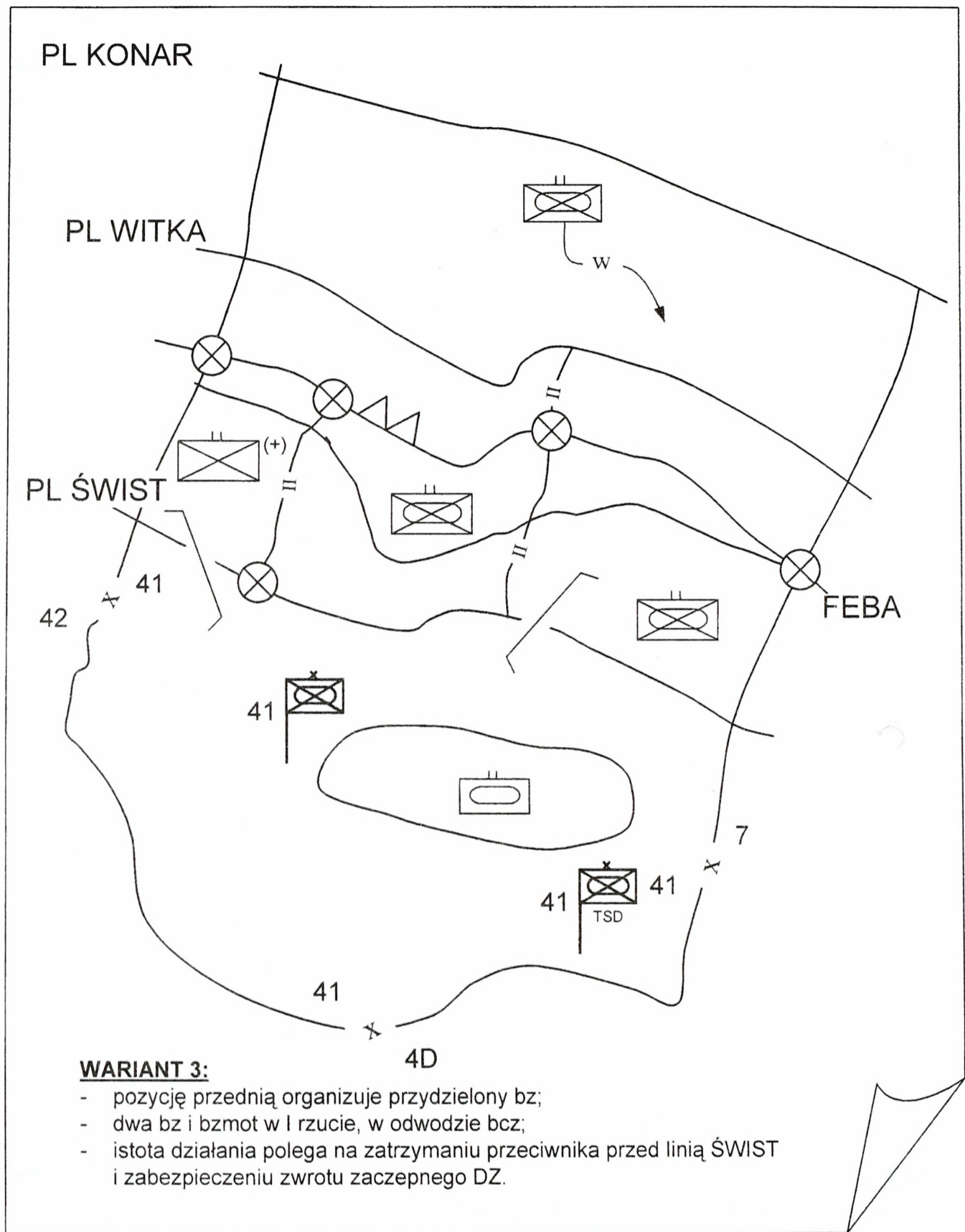

Rys. 4.15. Przykład działania brygady w obronie (wariant 3).

5.1.1. Warunki przebiegu symulacji.

Symulacja powinna przebiegać przy zachowaniu maksymalnego obiektywizmu i zgodnie z określonymi zasadami. Przebieg wszystkich etapów symulacji powinien być jak najbardziej zbliżony do przewidywanego przebiegu realnych działań. W trakcie symulacji należy rozważyć siły i możliwości, którymi dysponujemy, oraz wady i zalety własnych wariantów działania w porównaniu z możliwościami i prawdopodobnymi wariantami działania przeciwnika biorąc pod uwagę charakterystykę obszaru działania.

W symulacji powinny być zaangażowane niezbędne osoby funkcyjne - decyduje o tym prowadzący symulację (szef sztabu – który nie bierze czynnego udziału w opracowaniu wariantów działania w związku z czym może zachować obiektywizm). Zadaniem tych osób jest czuwanie nad symulowanymi zdarzeniami i ich logicznymi uzasadnieniami. Tworzyć to powinno ciągły wspomniany już algorytm: akcja – reakcja – przeciwwreakcja.

5.1.2. Odpowiedzialność osób funkcyjnych prowadzących rozważenie wariantów działania metodą symulacji

Szef sztabu odpowiedzialny jest za organizację pracy sztabu, a także za prawidłowy przebieg pracy nad określeniem, rozważeniem i porównaniem wariantów działania. Z tego powodu może on osobiście kierować procesem symulacji wariantów działania. Nie bierze osobiście udziału w opracowaniu wariantów, co pozwala mu na zachowanie niezbędnego obiektywizmu, a tym samym na odgrywanie roli bezstronnego „arbitra” wobec uczestników symulacji. Jednocześnie jest on obciążony innymi obowiązkami wynikającymi z potrzeb kierowania pracą całego sztabu. Dlatego też, w przypadku zaangażowania szefa sztabu w inne przedsięwzięcia, proces symulacji może być prowadzony przez szefa Sekcji Planowania Zespołu Dowodzenia. Zasadniczym zadaniem kierującego procesem symulacji wariantów jest dopilnowanie przestrzegania przez uczestników zasad prowadzenia symulacji oraz nadzorowanie identyfikowania i zapisywania wniosków w miarę ich pojawiania się.

W symulacji wariantów działania biorą udział przedstawiciele:

- Sekcji Rozpoznania Zespołu Dowodzenia (SRZD);
- Sekcji Planowania Zespołu dowodzenia (SPZD);
- Zespołu Wsparcia Działań (ZWDz);
- Zespołu Wsparcia dowodzenia (ZWD);
- Zespołu Zabezpieczenia Działań ZZDz.

Oficer SRZD w czasie prowadzenia symulacji działań „odgrywa rolę” dowódcy wojsk przeciwnika. Swoimi posunięciami stara się doprowadzić do sytuacji w której prze-

- potrzeb w zakresie wzmocnienia, wsparcia, rozpoznania, zabezpieczenia logistycznego;
- prawdopodobnego działania przeciwnika;
- wpływu terenu na działania wojsk własnych i przeciwnika;
- obszarów o kluczowym znaczeniu;
- decydujących wydarzeń i czasu itp.

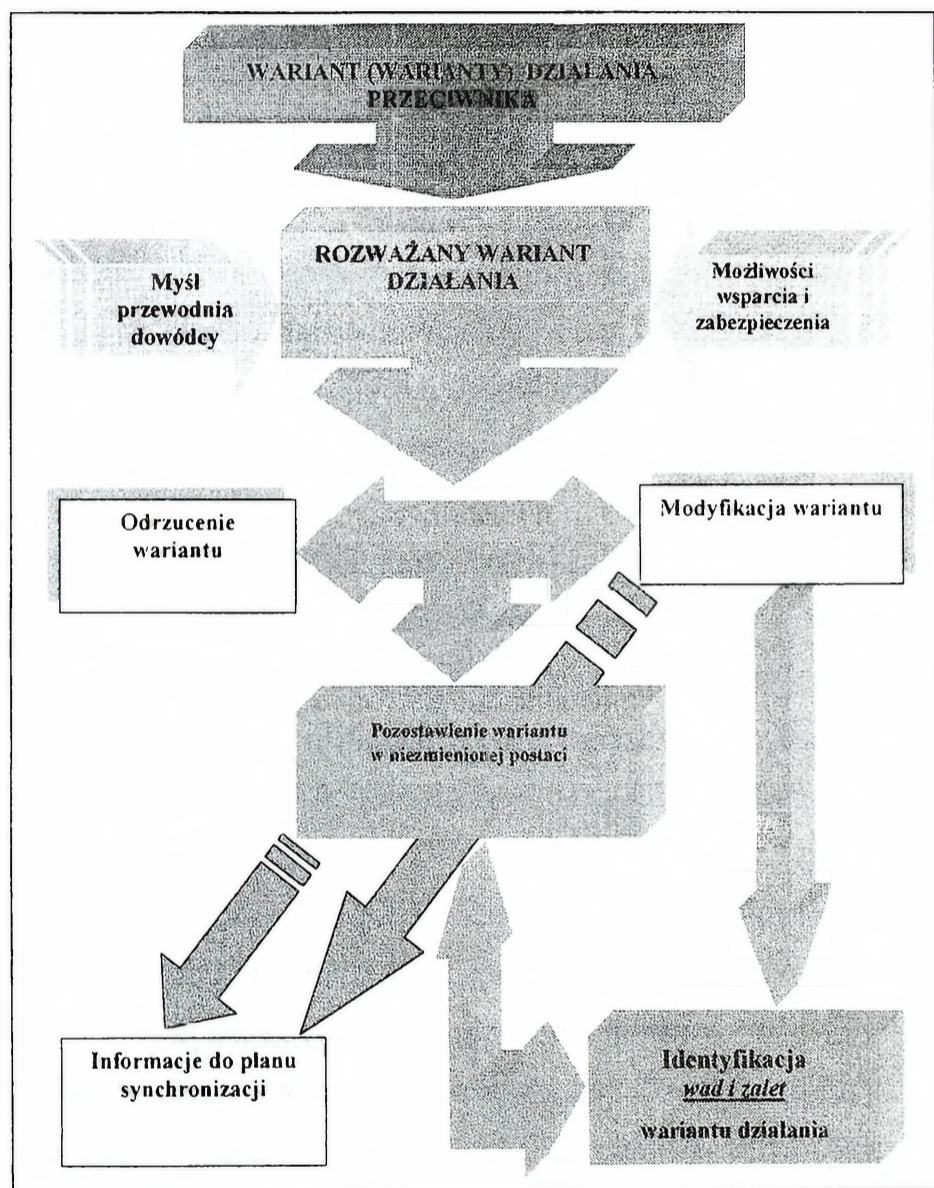

Rys. 5.1. Istota rozważenia wariantów działania

Na podstawie powyższych wniosków warianty działania mogą zostać **przyjęte**, **zmodyfikowane** lub wręcz **odrzucone** jako nie spełniające wymaganych kryteriów.

Ustalone i zanotowane wyniki symulacji działań (szczególnie zidentyfikowane „plusy” i „minusy”) dostarczają natomiast istotnych danych do kolejnej czynności pracy dowództwa jaką jest *porównanie wariantów działania*, i w konsekwencji ustalenie *wariantu rekomendowanego*.

i środki, ich możliwości oraz charakterystykę w odniesieniu do konkretnej sytuacji (zadania).

Oficer do spraw logistycznych (ze składu ZZDz) odpowiada za określenie wymagań w zakresie zabezpieczenia logistycznego. Dokonuje analizy poszczególnych wariantów działania aby zidentyfikować możliwe problemy w zakresie logistyki. Przeprowadza niezbędne kalkulacje oraz określa potrzeby i możliwości zaopatrzenia, remontowe i ewakuacji, biorąc pod uwagę posiadane środki.

Oficer do spraw personalnych ze składu ZZDz odpowiedzialny jest za analizę wariantu działania głównie pod kątem strat w stanie osobowym. Celem tych ocen jest określenie potencjalnego poziomu strat w przyszłych działaniach oraz określenia potrzeb i możliwości uzupełnień tych strat.

Dodatkowo dąży on do identyfikacji wydarzeń, które mogą mieć negatywny wpływ na morale żołnierzy, a tym samym na ich wole walki i zdolność bojowa całych pododdziałów (oddziałów, ZT).

Wszyscy uczestnicy symulacji zobowiązani są do określania silnych i słabych stron rozgrywanych wariantów. Ma to znaczenie szczególne, jeśli symulacja wariantów działania ma stworzyć warunki do porównania wariantów działania.

Istotę rozmieszczenia poszczególnych osób funkcyjnych do przeprowadzenia symulacji działań przedstawia rys. 5.2.

W trakcie symulacji należy przestrzegać następujących zasad:

- obiektywizm; należy unikać stronniczości lub też sugerowania się tym „co chce osiągnąć dowódca”, nie należy też bronić bezkrytycznie opracowanych przez siebie wariantów działania;
- dokładne zapisywanie identyfikowanych wad i zalet każdego z wariantów jednak dopiero wtedy gdy staną się one oczywiste (w tym celu wykorzystuje się tabele wad i zalet wariantów działania);
- nieustanna ocena wykonalności i celowości wariantów działania, gdyż w wypadku gdyby którykolwiek z wariantów działania w jakimkolwiek etapie nie spełniał jednego z tych warunków należy go odrzucić;
- unikanie wyciągania przedwczesnych wniosków zanim nie zostaną one potwierdzone w trakcie przebiegu symulacji;

unikanie porównania jednego wariantu działania z innym w trakcie symulacji gdyż ten krok będzie realizowany w trakcie następnej czynności - porównania wariantów działania.

ciwnik osiąga powodzenie. Przygotowuje prawdopodobne reakcje przeciwnika na każde określone działanie wojsk własnych zgodnie z:

- ocenionym wcześniej sposobem (sposobami) działania przeciwnika;
- jego zasadami walki;
- możliwościami sprzętu bojowego, który jest na wyposażeniu przeciwnika;
- warunkami terenowymi;
- warunkami atmosferycznymi itp.

Dokonuje także niezbędnych obliczeń potencjału bojowego przeciwnika w poszczególnych etapach działania, prognozuje jego straty i określa cele o wysokiej opłacalności zgodnie z procedurami RPPW odpowiednio do „punktu widzenia” strony przeciwnej.

Oficer SPZD odpowiada za przygotowanie wariantów działania do symulacji, oraz za sporządzenie (uaktualnienie):

- Zestawienia posiadanego potencjału bojowego (zestawienie sił i środków, które można wykorzystać do działania);
- Stosunku sił i środków;
- Tabeli synchronizacji do każdego wariantu działania;
- Tabeli zdarzeń, które będą wypełniane treścią w trakcie symulacji.

Wybiera także (jeśli wcześniej nie uczynił tego szef sztabu lub szef SP) jedną z technik do przeprowadzenia symulacji działań.

W trakcie samej symulacji oficer SP:

- Odgrywa rolę dowódcy wojsk własnych;
- „prowadzi” wojska własne zgodnie z symulowanym wariantem działania;
- reaguje na posunięcia „przeciwnika”;
- precyzuje miejsca i terminy, gdzie niezbędne jest określone wsparcie wojsk własnych;
- identyfikuje słabe punkty symulowanego wariantu.

Kolejny oficer SP na bieżąco zapisuje wyniki kolejnych kroków symulacji, wykorzystując w tym celu gotowe blankiety „tabeli zdarzeń”.

Specjaliści rodzajów wojsk (ze składu ZWDz) uczestniczący w symulacji to przede wszystkim oficerowie zespołu WRiA (ZWRiA). Opcjonalnie także przedstawiciele sekcji saperów (SSap), OPL (SOPL), LWL (ZLWL) mogą brać udział w symulacji działań w zależności od potrzeb. Każdy z wariantów działania poddają analizie w zakresie swoich obowiązków, wskazując w jaki, możliwie najlepszy sposób mogą wesprzeć wykonanie zadania. Ich zasadniczym zadaniem jest określenie realnych możliwości wsparcia i zabezpieczenia działań wojsk własnych, biorąc pod uwagę posiadane (dostępne) siły

- **Wyciągnięcie wniosków z przeprowadzonej symulacji.**

Podczas realizacji symulacji wariantów zastosować można jedną z kilku technik jej prowadzenia. Może to być:

- technika etapów;
- technika kierunków;
- technika obiektów.

Techniki te mogą być użyte pojedynczo lub w różnych kombinacjach. Wymienione powyżej techniki nie wykluczają zastosowania innych, właściwych dla danej sytuacji, zadania, specyfiki terenu oraz dysponowanych sił i środków. Zawsze jednak powinny one umożliwić rozpatrzenie całego obszaru (rejonu, pasa) działania oraz wszystkich sił własnych i przeciwnika, które mogą wpłynąć na wynik przyszłego starcia.

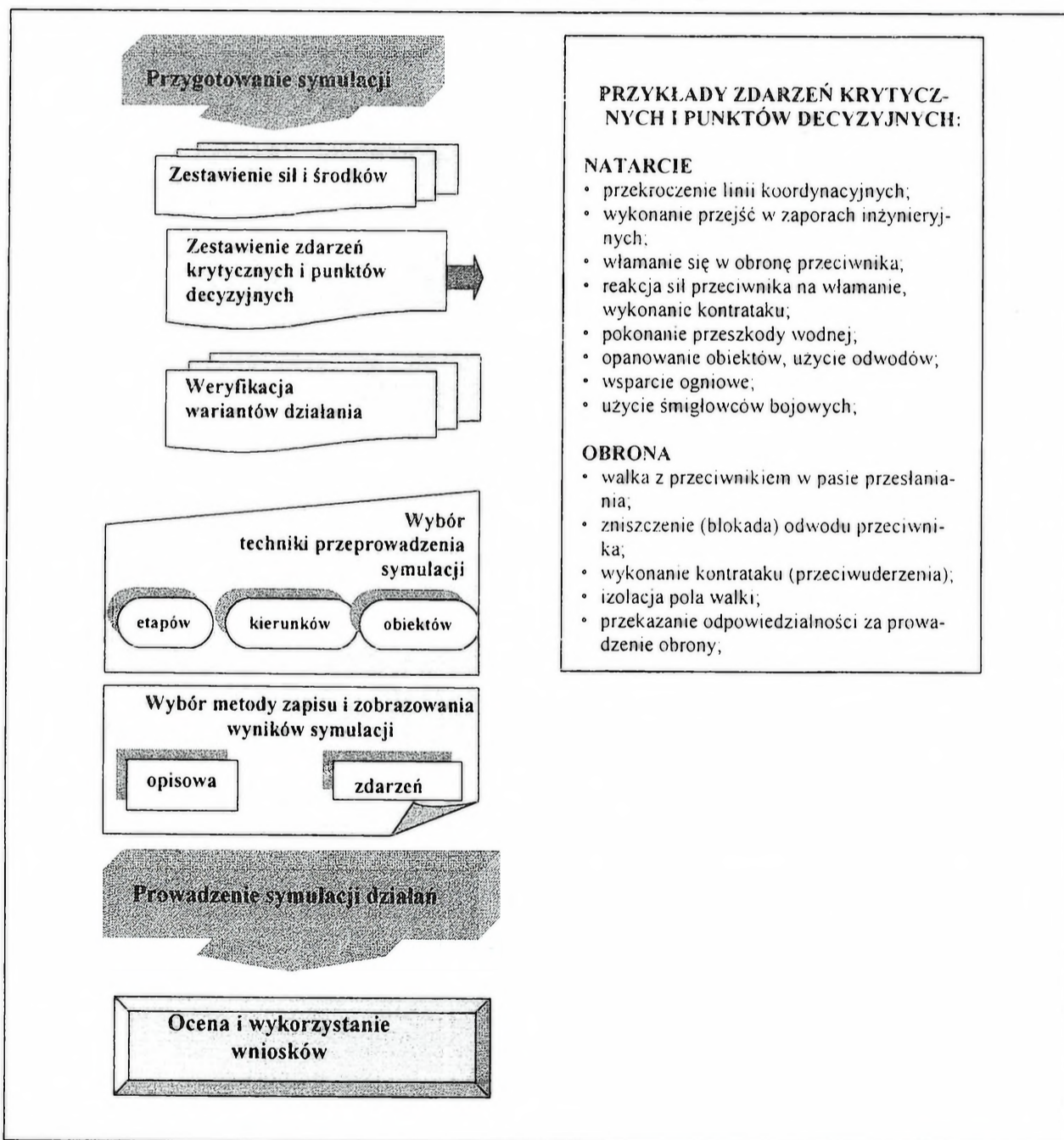

Rys. 5.2. Przedsięwzięcia realizowane w trakcie symulacji wariantów działania

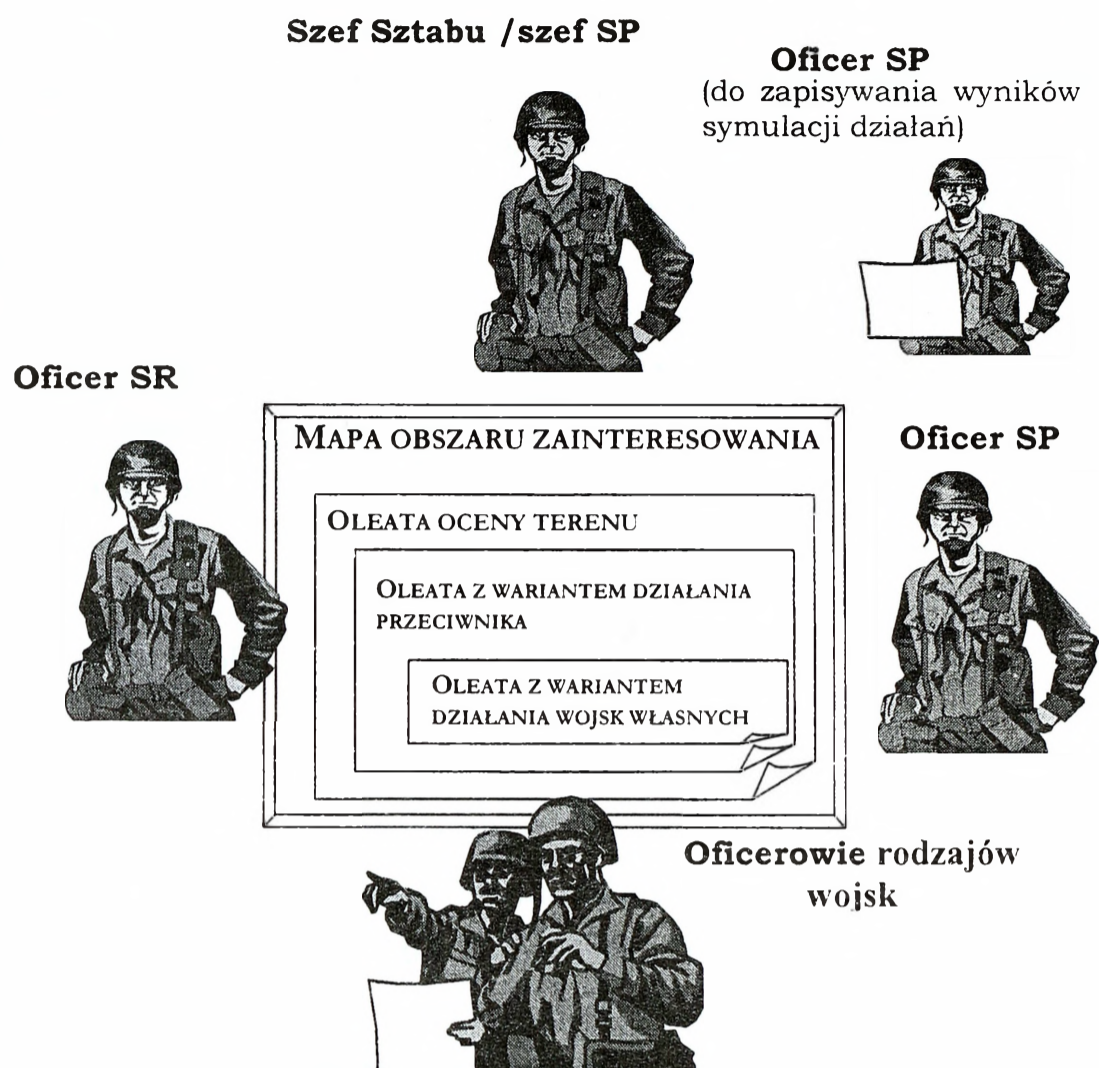

Rys. 5.2. Ideowy schemat rozmieszczenia osób funkcyjnych podczas symulacji wariantów działań

5.1.3. Etapy postępowania w trakcie przygotowania i przeprowadzenia symulacji.

Przygotowanie symulacji. Etap ten, którym kieruje szef sztabu polega na technicznym i materiałowym przygotowaniu symulacji. Dotyczy to: przygotowania makiety terenu lub też map komputerowych, a także tabel, formularzy i innych niezbędnych dokumentów pomocniczych (tabela wad i zalet, tabela zdarzeń, plan współdziałania).

- **Przygotowanie zestawień sił i środków oraz niezbędnych kalkulacji** przez Sekcje Rozpoznania i Planowania;
- **Przygotowanie zidentyfikowanych punktów krytycznych i decyzyjnych** (informacje wypracowane przez SR w trakcie realizacji IPPW);
- **Wybór kryteriów do oceny wariantów** (jeżeli nie zostało to ustalone wcześniej);
- **Wybór techniki przeprowadzenia symulacji;**
- **Wybór metody rejestracji i zobrazowania wyników symulacji;**
- **Przeprowadzenie symulacji;**

ZESTAWIENIE SIŁ I ŚRODKÓW 41 BRYGADY

Stan na: 070600 A Wrzesień 2003							41 BZ Sekcja Planowania
Zestawienie sił i środków							
Siły i środki	Czołgi	BWP TO WD/WDZ	Artyleria do ognia pośredniego	Środki plot	Środki ppanc	Śmigłowce	Stan osobowy
Pododdział							
411 bcz	38			-	-	-	260
412 bcz		38	6	-	-	-	580
413 bz	-	39	6	-	-	-	578
414 bz	-	39	6	-	-	-	577
41 bdow	-	14	-	2	2	-	370
41das	-	-	24	-	-	-	404
41 bppanc	-	-	-	-	9	-	60
41 dplot	-	-	-	32	-	-	256
BoT Kałuszyn							
9 x kOT							
Razem	38	77 39 14	42	34	11	24 (TACOM)	3085

W kolejnym etapie oficer SP rozpoczyna „prowadzić” wojska własne od nawiązania kontaktu z przeciwnikiem.

...Na linii KONAR znajduje się bz, który wspólnie z sąsiadami przejął walkę od pododdziałów z przodu (batalion zorganizował pozycję przednią mając w pierwszym rzucie dwie kompanie zmechanizowane, w odwodzie jedną kompanię zmechanizowaną);

oficer SR – natarcie prowadzone przez przeciwnika w godzinach wieczornych zostało załamane na linii KONAR, przeciwnik podciąga odwody (DZ oraz BZ), które prawdopodobnie w dniu następnym zostaną wprowadzone do walki;

– w dniu następnym przeciwnik na rozpatrywanym kierunku wprowadzi do walki zgrupowanie taktyczne w sile wzmocnionego bz (z wojsk będących w styczności), mając w pierwszym rzucie trzy kompanie (dwie zmechanizowane + jedna czołgów);

oficer SP – bz działając na pozycji przedniej przeciwstawił przeciwnikowi półtorej kompani zmechanizowanej, w danej chwili uzyskamy stosunek sił 3:1 (licząc środki opancerzone przeciwnika /30/ do wojsk własnych /13/), zakładam, iż bz opóźni podejście przeciwnika do linii WTTKA 1,5 godziny;

oficer SR – w celu spotęgowania uderzenia przeciwnik wprowadzą do walki kolejną kompanię zmechanizowaną (stosunek sił wzrośnie 4:1);

Wybierając technikę symulacji należy kierować się rodzajem prowadzonych działań oraz czynnikiem czasu. Ten ostatni często zadecyduje o wybranej technice. Nie należy wykluczyć innego sposobu przeprowadzenia symulacji jeżeli tylko umożliwi ona osiągnięcie założonych celów.

Należy pamiętać, iż symulacja, jako dość czasochłonna metoda rozważania wariantów działania, nie zawsze będzie mogła być zastosowana. Nie oznacza to jednak, iż brak czasu powodować ma rezygnację z jednej z bardzo ważnych czynności oceny sytuacji jaka jest rozważenie wariantów. Trzeba jednak wówczas posłużyć się inną, mniej czasochłonną metodą prowadzącą do identyfikacji wad i zalet rozważanych wariantów działania. Może ona polegać na konfrontacji przygotowanych wariantów z myślą przewodnią przełożonego i własnego dowódcy, zasadami walki (sztuki wojennej) oraz porównaniu potencjałów wojsk własnych i przeciwnika (oczywiście w zakresie nie tak kompleksowym jak w przypadku zastosowania symulacji). Sposób rozważenia wariantów działania w takiej sytuacji określa szef sztabu (kierownik Zespołu Planowania Centrum Dowodzenia). Podkreślić należy, iż niezależnie od wybranego sposobu, musi on być zastosowany do wszystkich rozważanych wariantów. Niedopuszczalne jest użycie różnych sposobów dla poszczególnych z nich gdyż w konsekwencji prowadzi to do zatracenia obiektywności podczas porównywania wariantów.

5.2. WARIANT ROZWAŻENIA WARIANTÓW DZIAŁANIA

Po przygotowaniu zestawienia sił i środków, tabeli porównania sił, tabeli zdarzeń oraz oleat szef sztabu wybierze **technikę kierunków** do przeprowadzenia symulacji i **metodę opisową** do zobrazowania wyników symulacji. Mapa terenu oraz oleata z wariantem działania przeciwnika oraz wariantem działania wojsk własnych leży na stole w sekcji planowania. Przygotowane wycięte (z kartonu) znaki taktyczne wojsk własnych i przeciwnika, ułożone na oleacie.

Szef sztabu sprawdza czy wariant działania wojsk własnych jest zgodny z myślą przewodnią dowódcy 41 BZ oraz otrzymanym zadaniem (*myślą przewodnią jest, po przejęciu walki od sił walczących z przodu, zorganizować pozycję przednią, z rejonem kluczowym na prawym skrzydle brygady. Natomiast większością sił brygady zorganizować obronę w głównym obszarze obrony z rejonem kluczowym na lewym skrzydle ugrupowania brygady. Obronę prowadzić uporczywie i maksymalną ilością sił, tym samym stworzyć podstawowe warunki do wprowadzenia przez przełożonego odwodowej brygady*).

Następnie nakazuje oficerowi sekcji planowania (SP) oraz sekcji rozpoznania (SR) przedstawienie wariantu działania wojsk własnych i przeciwnika.

wynosił będzie (60+10 środków opancerzonych przeciwnika do 30 BWP własnych) 2,1:1; biorąc pod uwagę powyższe parametry bż ma szansę prowadzić skuteczną walkę;

oficer SR – po napotkaniu oporu bataliony przeciwnika wprowadzą do walki odwodowe kompanie, stosunek sił wzrośnie (100 środków opancerzonych przeciwnika) 3,1:1, w celu spotęgowania uderzenia przeciwnik wprowadzi do walki odwodowy batalion zmechanizowany (30 BWP), stosunek sił wyniesie 4,2:1 na korzyść przeciwnika;

oficer SP – po wprowadzeniu do walki przez przeciwnika odwodowych kompanii oraz odwodu brygadowego, zakładam, iż pierwszorzęutowe kompanie zmechanizowane przejdą na linie ryglowe, tworząc z odwodową kompanią czołgów tzw. „worek ogniowy”, batalion posiadał będzie ok. 40 środków opancerzonych, stosunek sił zmniejszy się 3:1 na korzyść przeciwnika;

szef sztabu – kierownik ZWDz – czym możemy wzmocnić działanie rozpatrywanego batalionu?

kierownik ZWDz – jest to rejon kluczowy naszej obrony, proponuję użyć na tym kierunku OPpanc i OZap, co poprawi skuteczność naszego działania, dodatkowo mogą wykonać OZ i ZO das;

szef sztabu – zatwierdzam, oficer SP dokonać obliczeń kalkulacyjnych;

oficer SP – po doliczeniu OPpanc uzyskamy na rozpatrywanym kierunku, (przeciwnik 130 środków opancerzonych, wojska własne 58 środków opancerzonych) stosunek sił 2,1:1 na korzyść przeciwnika, bż ma szansę załamać natarcie przeciwnika w swoim rejonie obrony na rozpatrywanym kierunku;

oficer SR – z chwilą osłabienia tempa natarcia, przeciwnik na rozpatrywanym kierunku wprowadzi do walki odwodową brygadę pancerną mającą w pierwszym rzucie trzy bataliony (dwa czołgów + jeden zmechanizowany), w rejonie wtłamania przeciwnik uzyska około (130 ze styczności + 60 z odwodowej brygady środków opancerzonych) 190 środków opancerzonych, do 58 środków opancerzonych wojsk własnych, stosunek sił wynosił będzie 3,1:1 na korzyść przeciwnika. Ponadto przeciwnik może wprowadzić z odwodowej brygady odwód w sile batalionu, co podniesie stosunek sił do 3,5:1 na korzyść przeciwnika;

oficer SP – w celu załamania natarcia przeciwnika na omawianym kierunku dodatkowo należy wyprowadzić kontratak w sile bcz z linii ŚWIST i odtworzyć linię FEBA, stosunek sił w rejonie wtłamania będzie wynosił 2,1:1 na korzyść przeciwnika. Taki zachowany stosunek sił pozwoli nam wykonać zadanie załamać natarcie przeciwnika oraz zabezpieczyć wyprowadzenie kontrataku przez przelozonego;







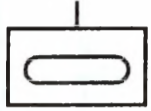

szef sztabu – Panowie oficerowie, Czy są pytania do przedstawionej sytuacji przez oficerów SP i SR? Jeśli nie przystępujemy do prowadzenia rozważania kolejnego wariantu działania.

PODOBNIE PROWADZI SIĘ ROZWAŻANIE KOLEJNYCH WARIANTÓW
DZIAŁANIA PRZY ZASTOSOWANIU TEJ SAMEJ METODY I TECHNIKI.

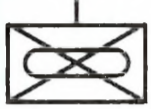
TABELA PORÓWNANIA SIŁ

Stan na : 070600 A Wrzesień 2003
Wojska własne

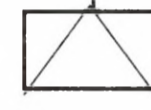
41BZ Zespół Planowania
Przeciwnik

Jednostka	41 BZ	Razem wojska własne	Stosunek sił	Razem przeciwnik	24 BZ 212 BZ/21DZ część 213 BZ/21DZ dwa zgr.takt.(w sile wzm.bz) 12DZ	Jednostka
Rodzaj						Rodzaj
	3	3	1 : 2,7	8	3+3+0+2	
	9	9	1 : 3,1	28	9+9+4+6	
	3+6	9	1 : 5,3	48	48	
	3	3	1 : 4,8	14	14	

szef sztabu – zwracając się do kierownika ZWDz – Czy na ten etap walki możemy wesprzeć działanie bż?

kierownik ZWDz – możemy wykonać jedno ZO, oraz postawić dwa pola minowe o szerokości 500m;

oficer SP – biorąc pod uwagę powyższe wzmocnienie, czas działania pomiędzy liniami KONAR i WTTKA, zakładam wyniesie od 1 godz. do 1,5; na linii WTTKA walkę z przeciwnikiem przejmie kolejny batalion zmechanizowany, bż z pozycji przedniej zostanie wycofany do odwodu gdzie w ciągu 2 godz. odtworzy zdolność bojową;

oficer SR – zgrupowanie taktyczne przeciwnika po dojściu do FEBA, zabezpiecza wejście do walki sił głównych, na rozpatrywanym kierunku przeciwnik prawdopodobnie wprowadzi do walki trzy bataliony (dwa zmechanizowane + jeden czołgów) należy się również liczyć z oddziaływaniem sąsiadów (do kampanii zmechanizowanej);

oficer SP – przeciwko siłom przeciwnika działania prowadzić będzie wzmocniony bż (kcz), mając w pierwszym rzucie trzy kompanie zmechanizowane, biorąc pod uwagę siły przeciwnika, stosunek sił

Rozdział 6

PORÓWNANIE WARIANTÓW DZIAŁANIA

Na podstawie wniosków z rozważenia wariantów działania oraz wyników symulacji opracowywane warianty działania mogą być zmodyfikowane lub wręcz odrzucone jako nie spełniające wymaganych kryteriów. Ustalone i zanotowane wyniki symulacji dostarczają istotnych danych do kolejnego etapu pracy dowództwa – porównania wariantów działania.

6.1. METODY PORÓWNANIA WARIANTÓW DZIAŁANIA

Celem ostatniej czynności oceny sytuacji jest wyłonienie wariantu, który będzie rekomendowany dowódcy. Realizowane w tym etapie działania polegają na rzeczowym porównaniu ze sobą przygotowanych i rozważonych poprzednio wariantów. W czynności tej może, lecz nie musi uczestniczyć dowódca. Organizatorem porównania wariantów działania jest szef sztabu. Do prowadzonych ocen, oprócz Sekcji Planowania Zespołu Dowodzenia, czynnie włączają się przedstawiciele poszczególnych rodzajów wojsk z Zespołu Wsparcia Działań, Zespołu Zabezpieczenia Działań oraz Zespołu Wsparcia Dowodzenia SD. Istotne jest, aby na koniec omawianej czynności zainteresowane osoby funkcyjne uzgodniły, który z opracowanych wariantów działania jest zdaniem sztabu najlepszy, i zostanie zarekomendowany dowódcy przez szefa sztabu podczas odprawy decyzyjnej. Każdorazowo, gdy pomimo zastosowania różnorodnych metod porównawczych sztab nie może osiągnąć konsensusu, decyzję w tym zakresie podejmuje **szef sztabu**.

W celu porównania wariantów działania sztab może posłużyć się jedną z następujących metod :

- wad i zalet;
- głosowania;
- kryteriów.

Najprostszą metodą porównania poszczególnych wariantów jest **metoda „wad i zalet”**. W celu oceny i porównania poszczególnych wariantów wykorzystywane są tabele wad i zalet wariantów działania, wypełnione treścią w trakcie poprzedniej czynności - ich rozważania.

Dla dokonania porównania może być zorganizowana odprawa koordynacyjna, w której uczestniczą przedstawiciele zespołów Rozpoznania i Planowania oraz specjaliści z Zespołu Wsparcia Działań, Zespołu Zabezpieczenia Działań i Zespołu Wsparcia Dowo-

Po zakończeniu rozważania wariantów działania szef sztabu nakazuje oficerowi sekcji planowania sporządzającemu notatki przedstawienie wad i zalet omawianych wariantów działania, np.:

WARIANT I	
<p style="text-align: center;"><u>wady:</u></p> <ul style="list-style-type: none">• brak wystarczających sił na linii przejęcia odpowiedzialności WITKA;• brak sił na załamanie natarcia w rejonie głównym obrony batalionu w rejonie kluczowym;	<p style="text-align: center;"><u>zalety:</u></p> <ul style="list-style-type: none">• manewrowy charakter prowadzenia walki;• tworzenie linii ryglowych oraz tzw. „worka ogniowego”• załamanie natarcia przeciwnika w głównym rejonie obrony brygady przy wsparciu odwodowego bcz.• utrzymanie linii ŚWIST do czasu wyprowadzenia kontrataku dywizyjnego.

6.1.3. Metoda kryteriów.

W metodzie tej przyjęcie poszczególnych kryteriów oraz ich wartościowanie uzależnione jest od wykonywanego zadania i określa je (na podstawie przeprowadzonej analizy zadania) dowódca. Są one następnie przekazywane oficerom sztabu (osobiście lub poprzez szefa sztabu) w trakcie Informowania Operacyjnego.

Pierwsza wersja tej metody polega na założeniu, iż suma wartości poszczególnych kryteriów stanowi 100%. Każdemu z przyjętych kryteriów dowódca przyznaje określoną wartość wyrażonej w procentach, która odzwierciedla jego znaczenie w osiągnięciu celu (tab.6.2, kolumna pierwsza).

Wariantom przypisuje się punkty w skali od 0 do 10 – gdzie 10 oznacza wariant najlepszy według danego kryterium (Tab. kolumny 2 – 4). Całkowitą wartość wariantu stanowi suma iloczynów przyznanych mu punktów i procentowego znaczenia kryteriów – wyniki te sumuje się w dolnym wierszu tabeli.

Tabela 6.2.

TABELA PORÓWNIANIA WARIANTÓW DZIAŁANIA (WARIANT I)

Kryterium/wartość	WARIANT „A”	WARIANT „B”	WARIANT „C”
1	2	3	4
K – I / 25%	4 / 1	2 / 0,5	6 / 1,5
K – II / 50%	7 / 3,5	5 / 2,5	3 / 1,5
K – III / 25%	2 / 0,5	4 / 1	4 / 1
SUMA / 100%	13 / 5	11 / 4	13 / 4

Kolejna tabela (Tab. 6.3.) przedstawia inną wersję tej metody, w której znaczenie poszczególnych kryteriów określa się stosując wartości liczbowe w przedziale od 1 do 5 (gdzie 5 oznacza kryterium najważniejsze). Wariantom przypisuje się wartości w przedziale 1-3, tzn. 3 otrzymuje wariant najlepszy, 1 - najgorszy. Istota sumowania wartości pozostaje taka sama.

Przedstawione sposoby porównania wariantów obrazują jak sztab może wybrać wariant, który będzie rekomendowany dowódcy na odprawie decyzyjnej, a jednocześnie jak dążyć do zobiektywizowania swojego wyboru.

Porównanie wariantów działania jest jedną z najważniejszych czynności w procesie pracy sztabu. **Jednocześnie pamiętać należy, iż wyniki jakiegokolwiek metody porównawczej nie zastępują i nie są jednoznaczne z podjęciem decyzji!** Wszystkie metody należy traktować jako narzędzia pomocne w wyborze wariantu rekomendowanego dowódcy oraz jako argumenty podczas prezentowania przyjętych rozwiązań.

dzenia SD – skład każdorazowo wynikał będzie z potrzeb i istoty rozpatrywanych problemów.

6.1.1. Metoda wad i zalet.

Metoda ta jest prosta, jasna i szybka w stosowaniu, lecz jednocześnie stosunkowo mało obiektywna. Trudno jest, bowiem określić, niezbędną dla dokonania porównania, wartość poszczególnych wad i zalet. Stosowana jest zazwyczaj w przypadku krótkiego czasu na przygotowanie walki. Jej prostota powoduje, iż celowe jest użycie jej każdorazowo, jako uzupełnienie innych metod porównawczych. Wady i zalety każdego wariantu działania mogą być wówczas przedstawiane dowódcy podczas odprawy decyzyjnej.

Jest ona ponadto szczególnie użyteczna w sytuacji, gdy brak czasu nie pozwala na przeprowadzenie symulacji przyszłych działań w ramach rozważania wariantów działania. Identyfikowane innymi sposobami wady i zalety poszczególnych wariantów, na bieżąco w miarę ich ustalania wpisywane do tabeli, pozwalają na przeprowadzenie kolejnej czynności – porównania wariantów działania.

Jedną z odmian powyższej metody jest określenie w trzystopniowej skali zalet (+), wad (-) oraz braku wpływu na wariant (0). W tym przypadku zazwyczaj jako kryteria wybierane są czynniki, które są korzystne lub przeciwne osiągnięciu celu działania.

6.1.2. Metoda głosów

Istotą **metody głosów** jest procedura głosowania przez poszczególnych członków sztabu (zazwyczaj szefów komórek) za jednym z wariantów – przy założeniu, że każdemu przysługuje jeden głos (Tab.6.1.)

Metoda ta jest bardzo prosta i możliwa do stosowania w warunkach skrajnie ograniczonego czasu. Jego słabą stroną jest subiektywność ocen poszczególnych uczestników głosowania wynikająca ze stosowania przez nich różnych kryteriów oceny.

Tabela 6.1.

TABELA GŁOSÓW

	WARIANT 1	WARIANT 2	WARIANT 3
Osoba I	X		
Osoba II	X		
Osoba III		X	
Osoba IV			X
Osoba V	X		
SUMA	3	1	1

PORÓWNANIE WARIANTÓW KOŃCZY ETAP OCENY SYTUACJI!

6.2. WARIANT PORÓWNANIA WARIANTÓW DZIAŁANIA

Uwaga: przedstawione rozwiązanie autorskie traktować należy jako jedno z możliwych rozwiązań, nie zaś jako jedynie słuszny wzór do powielania. Na zajęciach w trakcie swoich wystąpień należy prezentować wnioski wypracowane przez studentów w trakcie prowadzonych analiz, ocen i kalkulacji.

W wyniku dotychczasowych prac sztab brygady przystępuje do porównania wariantów działania. Jest godzina 15.30 dnia 7 września, na odprawę przewidziano 30 min. W odprawie uczestniczą szef sztabu oraz zasadnicze osoby funkcyjne dowództwa (kierownicy poszczególnych zespołów funkcjonalnych stanowiska dowodzenia).

Tabela 6.4.

Plan przeprowadzenia odprawy – przedstawia szef sztabu:

lp.	Przedsięwzięcie	Czas	Kto występuje
1.	Układ i cel odprawy	2 min.	szef sztabu
2.	Zadanie i myśl przewodnia dcy 4 DZ	2 min.	szef sztabu
3.	Zadanie i myśl przewodnia dcy 41 BZ	2 min.	szef sztabu
4.	Przedstawienie wariantów działania	6 min.	szef sekcji planowania
5.	Porównanie wariantów działania	8 min.	szef sekcji planowania
6.	Przedstawienie uwag przez osoby funkcyjne	3 min.	
7.	Wybór wariantu rekomendowanego	1 min.	szef sztabu
8.	Wnioski	2 min.	szef sztabu
9.	Wytyczne do przygotowania odprawy decyzyjnej	4 min.	szef sztabu

Cel odprawy:

Celem odprawy jest przedstawienie wniosków z dotychczasowej pracy sztabu oraz wybór wariantu, który będzie rekomendowany dowódcy podczas odprawy decyzyjnej.

Zadanie i myśl przewodnia dowódcy 4 DZ:

4 DZ broni pasa obrony SZYMANÓWE, POLKÓW SAGAŁY, CZECHY, ZIELONKA. Odpowiedzialność obronną przejmuje od PL KRZAK. W przypadku włamania się prze-

TABELA PORÓWNIANIA WARIANTÓW DZIAŁANIA (WARIANT II)

Kryterium	Znaczenie Kryterium	WARIANT „A”	WARIANT „B”	WARIANT „C”
1	2	3	4	5
Prostota	2	2 / 4	1 / 2	3 / 6
Zaskoczenie	3	1 / 3	3 / 9	2 / 6
Czas	5	1 / 5	2 / 10	3 / 15
Ekonomia sił	1	1 / 1	2 / 2	1 / 1
Wsparcie logistyczne	2	1 / 2	3 / 6	2 / 4
Działania połączone	1	1 / 1	2 / 2	1 / 1
Suma/ Suma po uwzględnieniu kryterium		7 / 16	13 / 31	12 / 32

Szczegółowe rozwiązania w zakresie organizacji porównania wariantów działania wojsk własnych ustala szef sztabu. Można w tym celu zorganizować **odprawę koordynacyjną**, podczas której warianty zostaną porównane ze sobą, a sztab ustali, który z nich będzie rekomendowany dowódcy podczas odprawy decyzyjnej. W odprawie takiej, prowadzonej przez szefa sztabu uczestniczą kierownicy wszystkich zespołów funkcjonalnych poszczególnych zespołów SD. Każdy z nich musi być (na podstawie wyników poprzedniej czynności – rozważenia wariantów działania) przygotowany do rzeczowej argumentacji na temat porównywanych wariantów.

Układ takiej odprawy może być następujący:

1. Wprowadzenie, porządek odprawy – szef sztabu.
2. Przypomnienie zadania i myśli przewodniej przełożonego oraz zadania i myśli przewodniej swojego dowódcy – szef sztabu.
3. Krótkie przypomnienie istoty każdego z wariantów działania (są one znane wszystkim zainteresowanym, toteż nie ma potrzeby dokładnego ich charakteryzowania, wystarczające jest zaakcentowanie różnic pomiędzy nimi) – oficer Sekcji Planowania Zespołu Dowodzenia.
4. Porównanie wariantów ze sobą (z wykorzystaniem określonego narzędzia porównawczego) – biorą udział wszyscy uczestnicy odprawy, koordynuje szef sztabu.
5. Ustalenie wariantu rekomendowanego (osiągnięcie konsensusu lub decyzja szefa sztabu).
6. Ewentualne wytyczne do przygotowania dodatkowych kalkulacji, zestawień, porównań na potrzeby odprawy decyzyjnej – szef sztabu.

Wariant II:

Istota działania:
<ul style="list-style-type: none">• pozycje przednią organizuje zgrupowanie taktyczne;• dwa b_z i b_{zmot} w pierwszym rzucie, w odwodzie b_{cz}• działanie brygady polega na zatrzymaniu przeciwnika w głównym rejonie obrony brygady, wykonanie zwrotu zaczepnego przez b_{cz}, ostateczne zatrzymanie przeciwnika przed linią ŚWIST i zabezpieczenia zwrotu zaczepnego DZ
Wady:
<ul style="list-style-type: none">• organizacja pozycji przedniej przez bardzo małe siły.• możliwość rozbicia większości sił w pierwszym okresie walki i brak sił do organizowania obrony na linii ŚWIST.• prowadzenie ciągłej walki przez 3/4 sił.
Zalety:
<ul style="list-style-type: none">• wydzielenie większości sił do organizowania pierwszej pozycji.• posiadanie silnego odwodu.• manewrowy charakter obrony.

Wariant III:

Istota działania:
<ul style="list-style-type: none">• przydzielony b_z organizuje pozycje przednią• dwa b_z i b_{zmot} wzmocniony k_{cz} w pierwszym rzucie, w odwodzie b_{cz}• istota działania polega na zorganizowaniu silnej obrony pierwszej pozycji oraz zatrzymaniu przeciwnika w głównym rejonie obrony, obroną kolejnej pozycji wciągnięcie przeciwnika w głąb obrony, zatrzymanie go przed linią ŚWIST i zabezpieczenia zwrotu zaczepnego DZ
Wady:
<ul style="list-style-type: none">• możliwość rozbicia większości sił w pierwszym okresie walki i brak sił do organizowania obrony na linii ŚWIST.• prowadzenie ciągłej walki przez 3/4 sił.• brak sił do organizowania obrony na kolejnej pozycji.
Zalety:
<ul style="list-style-type: none">• silna pierwsza pozycja.• koncentracja wysiłku na przygotowanie pierwszej pozycji.• manewrowy silny odwód.

(Uwaga: Szkic rozpatrywanych wariantów działania - Rozdział 4 opracowania!)

Porównanie wariantów działania:

Wariant A:

W odniesieniu do wyników pracy poszczególnych zespołów funkcjonalnych szef sztabu zarządził głosowanie, podczas którego zebrani oddali swoje głosy. Wyniki głosowania zestawione zostały w tabeli (Tab. 6.5.)

ciwnika w głąb obrony wykonuje kontratak, a w przypadku niepowodzenia uporczywa obroną zabezpiecza wejście do walki 5 DZ z PL NIEBIESKA lub PL FIOLET, wspólnie z którą rozbija przeciwnika w rejonie włamania w celu odtworzenia poprzedniego położenia.

Mysłą przewodnią dowódcy 4 DZ jest: po przejęciu walki od sił walczących z przodu zorganizować pozycję przednią od PL KRZAK. Rozbudować obronę na rubieży pld. BRZEZINÓW, RÓWNE, WÓLKA KOBYLAŃSKA, BRZEŹNIK, POLKÓW SAGAŁY z rejonem kluczowym DROP, WÓLKA ŚWIDNO, MŁĘCIN. Prowadząc obronę maksymalną ilością sił nie dopuścić do przelamania przez przeciwnika pierwszej pozycji obrony. W przypadku niepowodzenia uporczywą obroną stworzyć warunki do wprowadzenia do walki odwodu przełożonego 5 DZ z PL NIEBIESKA lub PL FIOLET.

Zadanie 41 BZ:

41BZ po przejęciu walki od sił walczących z przodu, organizuje obronę w nakazanym rejonie z pozycją przednią od PL KONAR. Poprzez prowadzenie działań obronnych nie dopuszcza do przerwania się przeciwnika w kierunku: TURNA, JAKÓBÓW i zabezpiecza wejście do walki odwodu 4DZ – 43BPanc z LD ŻÓŁTA lub LD BIAŁA w celu utrzymania rejonu kluczowego obrony: DROP, WÓLKA ŚWIDNO, MŁĘCIN.

Mysł przewodnia dowódcy 41 BZ

Mysłą przewodnią dowódcy 41 BZ jest: po przejęciu walki od sił walczących z przodu, zorganizować pozycję przednią. Natomiast większością sił brygady przygotować obronę w głównym rejonie obrony. Rejonem kluczowym w środku ugrupowania brygady. Obronę prowadzić uporczywie i maksymalną ilością sił, tym samym stworzyć warunki do wprowadzenia przez przełożonego odwodowej brygady

Przedstawienie wariantów działania – szef sekcji planowania:

Wariant I:

Istota działania:

- jeden bż organizuje pozycję przednią;
- dwa bż w pierwszym rzucie, w odwodzie bżmot, bcz i – po wyjściu z walki – bż;
- istota działania polega na dążeniu do utrzymania głównego obszaru obrony brygady, wykonania w sprzyjających warunkach kontrataku bcz, w innych przypadkach przejścia do obrony całością linii ŚWIST, zatrzymaniu przeciwnika i zabezpieczenia zwrotu zaczepnego DZ.

Wady:

- brak wystarczających sił na linii WITKA.
- brak sił na załamanie natarcia na w rejonie głównym obrony batalionu w rejonie kluczowym.

Zalety:

- manewrowy charakter prowadzenia walki.
- tworzenie rubieży ryglowych oraz tzw. worka ogniowego.
- załamanie natarcia przeciwnika w głównym rejonie obrony brygady przy użyciu odwodów.
- narastanie sił własnych podczas walki w głębi obrony.
- przejście do obrony linii ŚWIST całością sił i utrzymanie jej do czasu wyprowadzenia kontrataku odwodu dywizji.

TABELA PORÓWNIANIA WARIANTÓW DZIAŁANIA (WARIANT II)

Kryterium	Wartość Kryterium [w %]	WARIANT 1	WARIANT 2	WARIANT 3
1	2	3	4	5
Utrzymanie rubieży wprowadzenia odwodu 4 DZ	15 %	5/0,75	6/0,9	8/1,2
Inżynierska rozbudowa rejonu obrony 41 BZ	12 %	4/0,48	5/0,6	6/0,72
Elastyczność ugrupowania	6 %	5/0,3	7/0,42	8/0,48
Minimum sił na pozycji przedniej	12 %	8/0,96	10/1,2	7/0,84
Czas na przygotowanie obrony	15 %	6/0,9	5/0,75	7/1,05
Ekonomia sił	40 %	5/2	5/2	8/3,2
Suma/Suma po uwzględnieniu kryterium		33/5,39	38/6,05	44/7,49

Przedstawienie uwag przez poszczególne osoby funkcyjne

Po przedstawieniu wyników porównania wariantów, ale przed podjęciem przez szefa sztabu ostatecznej decyzji dotyczącej wyboru wariantu do rekomendowania dowódcy, możliwe jest wyrażenie przez uczestniczących w odprawie swoich opinii, dotyczących przebiegu porównania wariantów i jego wyników.

Wybór wariantu rekomendowanego – szef sztabu:

Z uwagi na otrzymane wyniki i brak zdecydowanego sprzeciwu ze strony uczestników odprawy, podejmuje decyzję o rekomendowaniu dowódcy brygady wariantu trzeciego.

Wnioski:

Do rozpoczęcia odprawy decyzyjnej proszę uszczegółowić podział rejonu obrony na linii ŚWIST, odwody powinny rozbudowywać obronę na tej pozycji. Dokładnie skoordynować należy także przegrupowanie jednostek 1K i pododdziałów broniących pozycji przedniej przez ugrupowanie brygady. Trzeba zorganizować ścisłe współdziałanie z sąsiadami oraz odwodem dywizji.

Tabela 6.5.

TABELA GŁOSÓW

Osoba funkcyjna	WARIANT 1	WARIANT 2	WARIANT 3
1	3	4	5
Szef sztabu			X
Szef sekcji planowania			X
Szef sekcji rozpoznania			X
Szef Sekcji dowodzenia dział.	X		
Szef sekcji artylerii		X	
Szef sekcji wojsk inż.			
Szef Sekcji OPL			X
Szef sekcji OPChem		X	
Szef zespołu wsparcia logistycznego	X		
Szef zespołu wsparcia dowodzenia	X		
Suma głosów	3	2	4

Wariant B:

W odniesieniu do wyników pracy poszczególnych zespołów funkcjonalnych szef sztabu zarządził porównanie wariantów działania metodą kryteriów, z uwzględnieniem znaczenia kryteriów w skali 1 – 5.

Wyniki porównania zestawione zostały w poniższej tabeli (Tab. 6.6.)

Tabela 6.6.

TABELA PORÓWNIANIA WARIANTÓW DZIAŁANIA (WARIANT I)

Kryterium	Znaczenie kryterium	WARIANT 1	WARIANT 2	WARIANT 3
1	2	3	4	5
Utrzymanie rubieży wprowadzenia odvodu 4 DZ	4	1/4	2/8	3/12
Inżynierska rozbudowa rejonu obrony 41 BZ	3	1/3	3/9	2/6
Elastyczność ugrupowania	2	1/2	2/4	3/6
Minimum sił na pozycji przedniej	3	1/3	3/9	2/6
Czas na przygotowanie obrony	4	2/8	1/4	3/12
Ekonomia sił	5	2/10	1/5	3/15
Suma/ Suma po uwzględnieniu kryterium		8/30	12/39	16/57

Wariant C:

W odniesieniu do wyników pracy poszczególnych zespołów funkcjonalnych szef sztabu zarządził porównanie wariantów działania metodą kryteriów, z uwzględnieniem procentowego znaczenia kryteriów.

Wyniki porównania zestawione zostały poniżej, w Tabeli 6.7.

Zamiar ten dowódca przedstawia oficerom sztabu na koniec odprawy decyzyjnej, udzielając w razie potrzeby dodatkowych wytycznych do dalszej pracy. Podczas jego przedstawiania, zamiar jest notowany przez wyznaczonego oficera Sekcji Planowania Zespołu Dowodzenia, sprawdzany przez dowódcę i w etapie czwartym fazy planowania (Sporządzenie rozkazu operacyjnego) stanowi podstawę do sformułowania podpunktu 3.a. rozkazu operacyjnego – zamiaru działania.

Tabela 7.1.

UKŁAD ODPRAWY DECYZYJNEJ (WARIANT)

Lp.	PROBLEMATYKA	WYKONAWCA
1.	Przedstawienie układu odprawy decyzyjnej	Szef sztabu
2.	Przedstawienie wniosków z analizy zadania ✓ myśl przewodnia dowódcy; ✓ sprecyzowane zadanie własne; ✓ kryteria do oceny wariantów;	Szef sztabu Szef sekcji planowania
3.	Wnioski z oceny terenu	Szef sekcji rozpoznania
4.	Wnioski z oceny przeciwnika (warianty działania przeciwnika)	Szef sekcji rozpoznania;
5.	Warianty działania wojsk własnych	Szef sekcji planowania <i>(jeżeli istnieje taka potrzeba - wystąpienia wybranych specjalistów)</i>
6.	WARIANT REKOMENDOWANY	Szef sztabu
7.	<u>Czas dla dowódcy</u> ✓ pytania dowódcy do dowództwa brygady ✓ podjęcie przez dowódcę decyzji – wybór jednego z wariantów działania; ✓ wygłoszenie zamiaru dowódcy; ✓ przedstawienie wytycznych do dalszej pracy dowództwa (np.: dotyczące Wstępnego Zarządzenia Operacyjnego).	Dowódca

Struktura zamiaru ogłaszanego przez dowódcę na koniec odprawy decyzyjnej nie jest sformalizowana, powinien on jednak obejmować następujące informacje:

- myśl przewodnią dowódcy (jeżeli nie została przypomniana na początku odprawy);
- sposób wykonania zadania (w razie potrzeby podzielony na fazy /etapy/), w tym punkt ciężkości (rejon o kluczowym znaczeniu).
- podział sił;
- priorytety wykorzystania sił i środków wsparcia i zabezpieczenia działań.

Rozdział 7

PODJĘCIE DECYZJI

Decyzja - nielosowy akt wyboru celu lub sposobu działania, właściwego z punktu widzenia systemu, w ramach którego wybór ten jest dokonywany¹¹.

Decyzja dowódcy – akt woli dowódcy, który dokonuje świadomego wyboru jednego z proponowanych przez dowództwo wariantów działania określających sposób osiągnięcia celu działania¹²

7.1. DECYZJA I ZAMIAR DOWÓDCY

Podjęcie decyzji przez dowódcę następuje po przedstawieniu przez dowództwo wniosków z oceny sytuacji. Wnioski te przedstawiane są przez poszczególnych oficerów w trakcie wystąpień i przyjmują formę odprawy decyzyjnej. Proponowany układ odprawy (Tab. 7.1.) Dowództwo wykorzystując potencjał zespołów funkcjonalnych i opracowane przez nich wnioski z poszczególnych obszarów zainteresowania ma za zadanie stworzyć dowódcy jak najlepsze warunki do podjęcia przez niego decyzji. Decyzja jest zatem podsumowaniem fazy planowania.

Z formalnego punktu widzenia etap ten obejmuje dwa elementy:

- po pierwsze, **wybór wariantu działania** – jednego z proponowanych przez sztab, zmodyfikowanego przez dowódcę lub jego własnego wariantu,
- po drugie zaś wyrażenie ogólnej koncepcji przeprowadzenia operacji – czyli **określenie zamiaru działania**.

Decyzja dowódcy jest odzwierciedleniem jego woli prowadzenia działań w określony sposób, natomiast rozwinięty na jej podstawie zamiar stanowi zobrazowanie (opis) wykonania zadania, to znaczy krótkie i jednoznaczne przedstawienie w jaki sposób dowódca chce wykonać zadanie i co pragnie w konsekwencji osiągnąć.

Tak więc decyzja to akt woli dowódcy w praktyce wyrażony w trakcie odprawy decyzyjnej, w którym dokonuje on świadomego wyboru jednego z możliwych sposobów osiągnięcia określonego celu.

Zamiar działania jest natomiast przedstawieniem przez dowódcę sposobu osiągnięcia celu, innymi słowy zobrazowanie jak, zgodnie z jego decyzją sztab ma zaplanować przyszłe działanie i co dowódca pragnie w wyniku tego działania osiągnąć.

¹¹ Strzoda M. Prusiński N. *System dowodzenia, Terminologia część I*, AON, Warszawa 2001, s. 13

¹² Tamże. s. 13

- *dokładnie skoordynować przegrupowanie jednostek 1K i pododdziałów broniących pozycji przed-
niej przez ugrupowanie brygady;*
- *skalkulować czas podania sygnałów dla odwodu brygady;*
- *ustalić z 42 BZ zasady zabezpieczenia wejścia do walki 43 BPanc z LD BLAŁA.*

7.2. WARIANT DECYZJI DOWÓDCY

Znajdujemy się na stanowisku dowodzenia 41 BZ, czas operacyjny: godzina 16.30 dnia 7 września.

...biorąc pod uwagę przedstawione przez Panów argumenty, zdecydowałem, iż brygada wykonywać będzie zadanie zgodnie z wariantem 3 w związku z tym mój zamiar jest następujący:

... moją myślą przewodnią jest, po przejęciu walki od sił walczących z przodu, zorganizować pozycję przednią. Natomiast większością sił brygady zorganizować obronę w głównym rejonie obrony z rejonem kluczowym w środku ugrupowania brygady. Obronę prowadzić w celu zmuszenia przeciwnika do zużycia odwodów i uniemożliwienia mu potęgowania natarcia w głębi obrony a tym samym po zatrzymaniu go stworzyć warunki do wyprowadzenia przez przelozonego kontrataku...

W tym celu brygada bronić się będzie trzema batalionami w pierwszym rzucie mając na prawym skrzydle, 412 bż, na lewym skrzydle 414 bżmot i w centrum ugrupowania w rejonie kluczowym 413 bż. W odwodzie 411 bcz i 434 bż na pozycji przedniej. Po przejęciu walki na linii PL KONAR przez batalion na pozycji przedniej i ukierunkowaniu przeciwnika w nasz rejon kluczowy walkę od linii PL WITKA przejmują bataliony na pierwszej linii obrony. Prowadząc walkę w głównym rejonie obrony, dążą do zatrzymania natarcia przeciwnika przed linią PL ŚWIST. W wypadku włamania się przeciwnika w główny rejon obrony batalionów pierwszorzutowym, wyjściem batalionu obwodowego na rubież ogniową lub do kontrataku zatrzymać ostatecznie natarcie przeciwnika.

Ugrupowanie bojowe:

- *Pozycja przednia: 434 bż;*
- *I rzut: 414 bżmot, 413 bż, 412 bż;*
- *Odwód: 411 bcz;*

Priorytety:

- *wsparcia ogniowego – na rzecz 413 bż.*
- *zabezpieczenia inżynieryjnego – do PL WITKA 434 bż, a następnie zapewnienie swobody działania 411 bcz.*
- *Obrony przeciwlotniczej – w kolejności: wyjście z pozycji przedniej 434 bż i wyjście 411 bcz do wykonania zadań.*
- *Rozpoznanie – określenie luk i słabych punktów w ugrupowaniu przeciwnika oraz kierunków wprowadzania przez niego kolejnych sił.*

Rozkaz operacyjny proszę przedstawić do podpisania o godzinie do 17.30.

Dowódcom pierwszorzutowych batalionów i dowódcy 411 bcz zadania postawię osobiście na stanowisku dowodzenia brygady dziś o godzinie 18.00. Natomiast dla 434 bż zadanie przekazać natychmiast przez techniczne środki łączności.

Ponadto szefowi sztabu polecam:

zu operacyjnego. Różnica polega na zawarciu w nim (we właściwych punktach) informacji, które już są znane i umożliwią podwładnym rozpoczęcie procesu planowania. Punkty, których nie można na tym etapie pracy wypełnić treścią, pozostawia się puste.

8.2. Wariant planu działania (Planu obrony 41BZ)

Szef sekcji planowania zorganizował krótką odprawę dla swojej sekcji.

Panowie Oficerowie, czas operacyjny: godzina 18.10 dnia 7. września.

Pan kpt. NOWAK i pan kpt. KOWALSKI, proszę na podstawie zaakceptowanego przez dowódcę wariantu działania sporządzić plan operacji jako Załącznik C (PLAN OBRONY 41 BZ)¹³. Na planie operacji zawrzeć następujące informacje:

- *linie rozgraniczenia 41 BZ wraz z sąsiadami;*
- *linie koordynacyjne;*
- *elementy dowodzenia i koordynacji;*
- *rozmieszczenie pododdziałów 41 BZ;*
- *inne niezbędne dane.*

O godzinie 18.30 przedstawić do mnie osobiście plan do akceptacji. Pytania? Jeśli nie ma, przystąpić do realizacji postawionego zadania.

¹³ Zob. przykład - załącznik 2.

Rozdział 8

SPORZĄDZANIE PLANU DZIAŁANIA I ROZKAZU OPERACYJNEGO

Przedostatnim, trzecim etapem fazy planowania jest sporządzenie planu operacji (natarcia, obrony, działań opóźniających itd.). Stanowi on podstawę do przygotowania rozkazu operacyjnego i uzupełniających go załączników oraz planu synchronizacji działań.

8.1. PLAN DZIAŁANIA

PLAN DZIAŁANIA (natarcia, obrony, ...) jest przedstawionym w formie graficznej zamiarem dowódcy. Toteż musi on zawierać wszystkie informacje wymienione przez dowódcę w trakcie ogłaszania zamiaru działania. W praktyce jest to wybrany (i ewentualnie zmodyfikowany) przez dowódcę wariant działania, uzupełniony o informacje zawarte w zamiarze.

Plan operacji zawiera zazwyczaj:

- Grupę informacji dyrektywnych (narzuconych przez przełożonego), np.:
 - Linie rozgraniczenia;
 - Linie koordynacyjne;
 - Obiekty do opanowania;
 - Inne elementy dowodzenia i koordynacji np. rejony zastrzeżone;
- Grupę niezbędnych informacji sytuacyjnych, np.:
 - Potrzebne informacje dotyczące wojsk w styczności;
- Informacje decyzyjne, wynikające z decyzji dowódcy:
 - kto (jakie siły);
 - co (jaki rodzaj działań);
 - gdzie (miejsce w ugrupowaniu i w przestrzeni);
 - kiedy (terminy np. osiągnięcia gotowości, przekroczenia linii koordynacyjnych, opanowania obiektów i inne o znaczeniu zasadniczym dla wykonania zadania);
 - w jakim celu będzie realizował (cel główny i ewentualne cele częściowe).

Sporządzenie planu operacji umożliwia również przygotowanie **wstępnych zarządzeń operacyjnych**, szczególnie jeżeli czas posiadany na przygotowanie działań jest ograniczony. Umożliwiają one wcześniejsze postawienie zadań podwładnym zanim pełny rozkaz operacyjny i niezbędne załączniki zostaną przygotowane, sprawdzone, podpisane i doprowadzone do wykonawców. Układ zarządzenia operacyjnego jest taki sam jak rozka-

8.3. ROZKAZ OPERACYJNY

Po podjęciu przez dowódcę decyzji oraz sprecyzowaniu zamiaru, sztab rozpoczyna przygotowanie planu i rozkazu. Sporządzony wcześniej wstępny plan działania (wariant) pozwala na znaczne przyspieszenie tego procesu. Wykorzystuje się także informacje, będące wynikiem rekonesansu, jeżeli taki był przeprowadzony.

Przygotowany rozkaz jest zazwyczaj kopiowany w całości (wraz z załącznikami, jeżeli są sporządzane) w ilości przewidzianej właściwymi procedurami.

Dobry rozkaz jest zrozumiały i krótki. Określa on podwładnemu **CO** musi wykonać, nie instruując go jednak **JAK** ma to zrobić. Prowadzi to do zapewnienia podwładnym maksymalnej, możliwej w danej sytuacji swobody działania i wyzwala ich inicjatywę.

Odpowiedzialnym za opracowanie rozkazu operacyjnego jest Sekcja Planowania Zespołu Dowodzenia, a personalnie szef tej sekcji (zazwyczaj szef S 3 lub szef sztabu). W opracowaniu rozkazu współuczestniczą wszystkie zespoły organizacyjno - funkcjonalne dowództwa. Rozkaz **MUSI** być przygotowany i dostarczony podwładnemu we właściwym czasie.

Przyjmuje się, że z całego czasu przeznaczonego na przygotowanie walki (operacji) **1/3 przeznaczona jest na pracę własną** sztabu danego szczebla dowodzenia. Ten przedział czasowy powinien być zakończony przekazaniem rozkazu (zadań) podwładnym. W wypadku skrajnie ograniczonego czasu zadania przekazuje się podwładnym w formie wstępnego zarządzenia. Rozkaz operacyjny przekazuje się w takiej sytuacji w późniejszym terminie.

Rozkaz operacyjny składa się z **części głównej** oraz **załączników**. Część główna rozkazu obejmuje:

- nagłówek służbowy;
- część zasadniczą;
- część końcową.

Część zasadnicza rozkazu operacyjnego zawiera pięć następujących standartowych punktów:

1. Sytuacja.
2. Zadanie.
3. Realizacja.
4. Zabezpieczenie logistyczne.
5. Dowodzenie i łączność.

Treści zawarte w poszczególnych punktach przedstawione są w załączniku nr .4

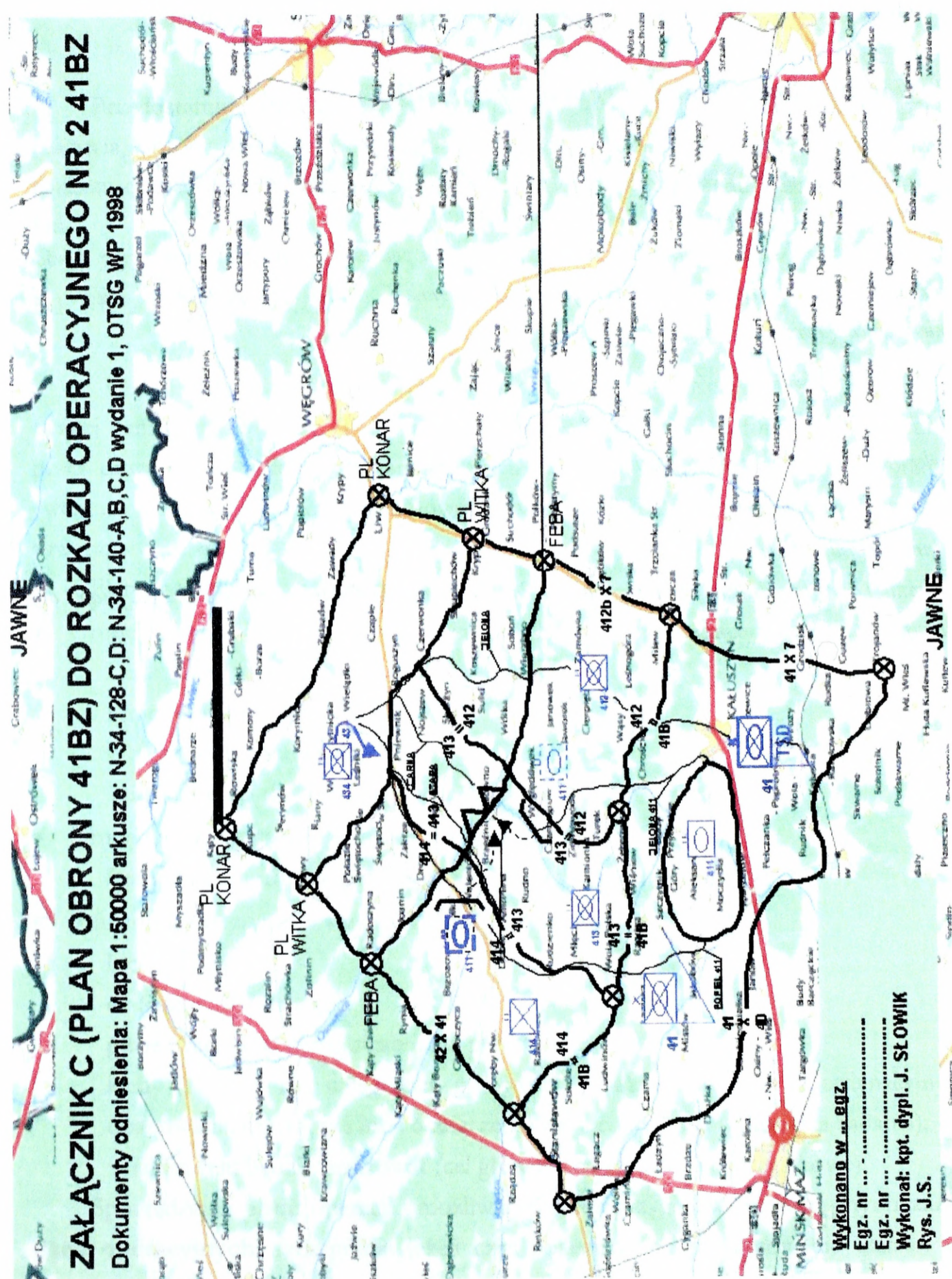

Rys. 8.1. Załącznik C (PLAN OBRONY 41 BZ) do Rozkazu Operacyjnego Nr 2 41BZ

221200A MARZEC 2003, gdzie:

22 - dzień miesiąca;

12 - godzina;

00 - minuta;

A - strefa czasowa ALFA;

MARZEC - miesiąc (może być użyty skrót);

2003 - rok (może być podany tylko jako 03, lub też pominięty).

Strefa czasowa, w której został opracowany rozkaz może być podana w grupie data - czas lub w oddzielnym punkcie w dalszej części nagłówka gdzie podaje się ją dużą literą odpowiadającą kolejnym strefom. Zapis dni, godzin oraz minut zawsze musi zawierać dwie cyfry, stąd np. dni miesiąca od pierwszego do dziewiątego zapisuje się: 01; 02, ..., 09.

- **Numer kodowy** (identyfikacyjny) dokumentu, nadawany jest w celu umożliwienia potwierdzenia jego otrzymania przez środki łączności bez ujawniania, że dokument taki został przesłany (otrzymany). Numer ten może być numerem wychodzącym danego dowództwa nadawanym przez kancelarię i nazywany *numerem wychodzącym*.
- **Nazwa** rozkazu wskazująca jego rodzaj i numer porządkowy, np.:
 - ◆ ROZKAZ OPERACYJNY Nr 1;
 - ◆ ROZKAZ OPERACYJNY DO DZIAŁAŃ POŁĄCZONYCH;
 - ◆ WOJSK LĄDOWYCH I SIŁ POWIETRZNYCH Nr 3;
 - ◆ ROZKAZ OPERACYJNY WOJSK LĄDOWYCH Nr 2;

Kolejne numery poszczególnych dokumentów nadawane są w kolejności, w cyklu rocznym, począwszy od początku roku kalendarzowego.

- **Dokumenty odniesienia.** Godła map, szkice lub inne dokumenty dowodzenia, instrukcje, zarządzenia lub dotychczas wydane zarządzenia przygotowawcze wykorzystywane przy opracowaniu rozkazu. W odniesieniu do map podaje się:
 - ◆ numer serii mapy (i kraj lub obszar geograficzny, w razie potrzeby);
 - ◆ numer arkusza (i nazwa w razie potrzeby);
 - ◆ wydanie;
 - ◆ skalę (jeśli potrzeba).
- Strefa czasowa, która może być podana w tym miejscu, lub wcześniej w grupie data - czas. W tym miejscu nagłówka strefę czasową podaje się pełną nazwą: ALF, ZULU itp. Rozwinięcia poszczególnych liter alfabetu stosuje się także podczas lite-

Nagłówek służbowy zawiera dane odnoszące się do wykonawcy dokumentu, miejsca, czasu oraz informacji ogólnych, np.:

KLAUZULA TAJNOŚCI

(Żadnych zmian do rozkazu ustnego)

Egz. nr 4 z 35

11 DPanc

KLICKI (ED9065), POLSKA

221100A Maj 2003

AM12

ROZKAZ OPERACYJNY Nr 12 4 BZ

Dokumenty odniesienia: Mapa 2314 POLSKA 1:250 000, arkusze: NW 34-128-129 WAWER, wydanie 1, OTSGWP 1998 r.

Strefa czasowa: Alfa (tylko wtedy gdy nie była podana w grupie czasowej).

Poszczególne części nagłówka opracowuje się według następujących zasad:

- Poniżej klauzuli tajności zapisuje się **wskazówki dotyczące zmian wprowadzanych w odniesieniu do wydanego wcześniej rozkazu ustnego, zarządzenia lub innych ustaleń**. Punkt ten ma zastosowanie tylko wtedy, gdy wcześniej wydany został inny rozkaz lub zarządzenie. Może on mieć następujące brzmienie: *Żadnych zmian do rozkazu ustnego* lub *Rozkaz ustny bez zmian z wyjątkiem punktu 5*. Jeśli nie było wcześniejszych wytycznych, lub obecny rozkaz nie zawiera żadnych zmian w odniesieniu do tych wytycznych punkt ten pomija się.
- **Numer egzemplarza** nadawany jest przez opracowującego dokument stosownie do ilości opracowanych kopii. Rozkazy (Załączniki przesyłane jako oddzielne dokumenty) posiadają w części końcowej dokumentu rozdzielnik zawierający ilość wykonanych kopii oraz ich adresatów.
- **Nazwa jednostki opracowującej dokument**. Nazwa ta może być zakodowana.
- **Nazwa miejsca lub miejscowości opracowania (wydania) rozkazu**, z podaniem w nawiasach jego współrzędnych geograficznych. Jeśli działania prowadzone są poza obszarem własnego państwa, należy podać także nazwę państwa pobytu.
- **Grupa Data - Czas**, która oznacza datę i czas podpisania dokumentu. Jest to jednocześnie data i czas, od którego rozkaz obowiązuje, jeśli nie zostało to określone inaczej w treści dokumentu (w ostatnim podpunkcie „Wytyczne koordynujące” punktu 3. rozkazu operacyjnego). W grupie data - czas podaje się czas obowiązujący w miejscu wydania rozkazu (czas lokalny), zawsze w odniesieniu do czasu Greenwich (GMT) z podaniem lokalnej strefy czasowej, np.:

<p>1. <u>SYTUACJA</u> a. <u>Przeciwnik.</u></p> <p>b. <u>Wojska własne.</u></p> <p>2. <u>ZADANIE</u></p> <p>3. <u>REALIZACJA</u> a. <u>Zamiar działania.</u> b. <u>Zadania dla bz oraz bcz.</u></p>	<p>SEKCJA ROZPOZNANIA ZESPOŁU DOWODZENIA</p>
<p>f. <u>kr;</u></p>	<p>SEKCJA ROZPOZNANIA ZESPOŁU DOWODZENIA</p>
<p>g. <u>das;</u> h. <u>dappanc;</u> i. <u>ksap;</u> j. <u>Ozap;</u> k. <u>dplot</u> l. <u>kzaop;</u> m. <u>krem;</u> <u>kmed;</u></p>	<p>POSZCZEGÓLNE SEKCJE ZESPOŁU WSPARCIA DZIAŁAŃ</p>
<p>.... <u>Wytyczne koordynujące.</u></p>	<p>SEKCJA PLANOWANIA ZESPOŁU DOWODZENIA</p>
<p>4. <u>ZABEZPIECZENIE LOGISTYCZNE</u></p>	<p>ZESPÓŁ ZABEZPIECZENIA DZIAŁAŃ</p>
<p>5. <u>DOWODZENIE I ŁĄCZNOŚĆ</u> a. <u>Dowodzenie.</u> b. <u>Łączność.</u></p>	<p>SEKCJA PLANOWANIA ZESPOŁU DOWODZENIA</p>
<p>Potwierdzenie.</p> <p>Za zgodność:</p> <p>.....</p>	<p>Nazwisko dowódcy</p> <p>.....</p> <p>Stopień dowódcy</p>

rowania wyrazów przez środki łączności. Przyjęte rozwinięcia liter wyglądają następująco:

A - ALFA;	J - JULIET;	S - SIERRA;
B - BRAVO;	K - KILO;	T - TANGO;
C - CHARLIE;	L - LIMA;	U - UNIFORM;
D - DELTA;	M - MIKE;	V - VICTOR;
E - ECHO;	N - NOVEMBER;	W - WHISKY;
F - FOXTROT;	O - OSCAR;	X - X-RAY;
G - GOLF;	P - PAPA;	Y - YANKEE;
H - HOTEL;	Q - QUEBEC;	Z - ZULU
I - INDIA;	R - ROMEO;	

Część zasadnicza rozkazu operacyjnego zawiera najważniejsze treści i ma zawsze pięciopunktowy układ. Spełnia ona trzy zasadnicze funkcje:

- informacyjną;
- dyrektywną;
- koordynacyjną.

Po podjęciu przez dowódcę decyzji oraz sprecyzowaniu zamiaru, sztab kontynuuje przygotowanie rozkazu wykorzystując wcześniej opracowane i przygotowane fragmenty np.: zadanie własne, terminy, miejsca rozmieszczenia stanowisk dowodzenia i inne informacje.

Pomimo, że za opracowanie rozkazu operacyjnego odpowiada sekcja planowania, ZD, SD, poszczególne zespoły organizacyjno - funkcjonalne (osoby funkcyjne) stanowiska dowodzenia odpowiedzialne są za sporządzenie określonych jego fragmentów (por. Tabela 8.1.). Przygotowany rozkaz jest kopiowany w całości (wraz z załącznikami, jeżeli są sporządzane) w ilości przewidzianej właściwymi procedurami.

Tabela 8.1.

ZESPOŁY ODPOWIEDZIALNE ZA OPRACOWANIE POSZCZEGÓLNYCH PUNKTÓW ROZKAZU I PRZEKAZANIE ICH DO SEKCJI PLANOWANIA

	Egz. Nr. 31 z 31 egz. Wydający Miejsce wydania Grupa Data-Czas Numer kodowy (wychodzący)
ROZKAZ OPERACYJNY Nr Dokumenty odniesienia: Mapy, plany i inne dokumenty, do których odwołuje się wykonawca w części zasadniczej rozkazu. Strefa czasowa: Podział sił:	SEKCJA PLANOWANIA ZESPOŁU DOWODZENIA

Rozdzielnik:

Zewnętrzny:

Egz. nr

Do realizacji:

1 bcz	1
2 bcz	2
3 bz	3
4 bz	4
4 das	5
4 dappanc	6
4 dplot	7
4 ksap	8
4 bdow	9
4 kr	10
4 blog	11
4 kzap	12
66 bOT	13
23 bOT	14

Do wiadomości:

8 DZ	15
5 BZ	16
6 BPanc	17
BOT „PIŁA”	18
TSD	19

Wewnętrzny:

Do realizacji:

Zespół Dowodzenia	20-22
Zespół Wsparcia Działań	23-24
Zespół Zabezp. Działań	25-27
Zespół Wsparcia Dowodz.	28- 30

Do wiadomości:

Dowódca	31
a/a	32
zapasowe	33

Poszczególne elementy części końcowej opracować należy według poniższych wskazówek.

Adnotacja odnośnie **potwierdzenia otrzymania i zrozumienia dokumentu**. Jest ona zazwyczaj zapisana jednym słowem *Potwierdzenie*, może jednak zawierać inne tre-

Załączniki:		
Załącznik A	(Podział sił)	SEKCJA PLANOWANIA ZESPOŁU DOWODZENIA
Załącznik B	(Rozpoznanie)	SEKCJA ROZPOZNANIA ZESPOŁU DOWODZENIA
Załącznik C	(Plan obrony)	SEKCJA PLANOWANIA ZESPOŁU DOWODZENIA
Załącznik D (Wsparcie ogniowe)		} POSZCZEGÓLNE SEKCJE ZESPOŁU WSPARCIA DZIAŁAŃ
Załącznik E (OPL)		
Załącznik F (WE)		
Załącznik G (Zabezpieczenie inż.)		
Załącznik H (OPChem)		
Załącznik I (Zabezpieczenie logistyczne)		
Załącznik J (Łączność)		
Rozdzielnik:		SEKCJA PLANOWANIA ZESPOŁU DOWODZENIA

Część końcowa rozkazu operacyjnego obejmuje informacje dotyczące problematyki potwierdzenia otrzymania rozkazu, podpisów dowódcy i innych osób funkcyjnych, wykazu załączników oraz rozdzielnika, np.:

Potwierdzenie

Za zgodność:
NOWAKOWSKI
MAJOR

JANKOWSKI
GENERAŁ BRYGADY

S3-sekcji planowania

Załączniki: A- Podział sił.;
B- Rozpoznanie;
C- Plan obrony;
D- Wsparcie ogniowe;
E- Obrona przeciwlotnicza;
F- Zabezpieczenie inżynieryjne;
G- Obrona przeciwchemiczna;
H- Ochrona rejonu tyłowego;
I- Zabezpieczenie logistyczne;
J- Łączność i informatyka.

- tabelaryczne.

Załączniki pisemne zawierają zazwyczaj pięć punktów głównych takich samych jak plan czy rozkaz operacyjny. Przyjmuje się, że informacje zawarte w rozkazie nie powinny być powtarzane w załącznikach. Dopuszczalne jest jednak, aby szczególnie ważne informacje, na które dowódca chce zwrócić uwagę podwładnych, były w nich powtórzone.

Załączniki (uzupełnienia) graficzne są to zazwyczaj różnego rodzaju szkice i schematy umieszczone na oleatach (folii, kalce) i mapach z naniesionym planowanym lub aktualnym położeniem oddziałów i pododdziałów, ich działaniem, trasami przegrupowania, urządzeniami logistycznymi, itp.

Załączniki tabelaryczne opracowywane są wtedy, gdy istnieje potrzeba przedstawienia zestawień, porównań i innych danych w formie tabelarycznej w wypadku konieczności udokładnienia lub rozwinięcia danych zawartych w rozkazie lub załączniku pisemnym.. Najczęściej wykonuje je się podczas organizowania marszu (przegrupowania), załadunku i wyładunku sprzętu wojskowego, ludzi itp.

Zasadą jest, że załącznik nie powinien być rozkazem dla jednostek wsparcia, specjalistycznych czy innych rodzajów wojsk, tzn. podległy dowódca nie może wysłać go podwładnym jako rozkazu operacyjnego, lecz na jego podstawie opracować własny rozkaz operacyjny.

Jako załączniki mogą być także załączone tabele, wykazy lub zestawienia uzupełniające dokument (rozkaz). Do załącznika mogą być także dołączone dodatkowe dokumenty, nazywane Uzupełnieniami. Załączniki są oznaczone kolejnymi wielkimi literami alfabetu (A, B, C. itd.), natomiast uzupełnienia numerowane są kolejnymi cyframi arabskimi, np:

ZAŁĄCZNIK D (WSPARCIE OGNIOWE)

do ROZKAZU OPERACYJNEGO Nr 1 4DZ

W treści części dokumentu znajdują się odniesienia do odpowiednich załączników, natomiast w załącznikach muszą być odsyłacze do odpowiednich uzupełnień. Opis uzupełnienia może być następujący:

UZUPEŁNIENIE 1 (WYKAZ ZASTRZEŻONYCH CZĘSTOTLIWOŚCI)

do ZAŁĄCZNIKA F (WRE) do ROZKAZU OPERACYJNEGO NR 2 4 DZ

Wykaz przykładowych załączników do rozkazu operacyjnego oraz odpowiedzialnych za ich wykonanie przedstawiony został poniżej:

- Załączniki:
- A - PODZIAŁ SIŁ - Sekcja Planowania;
 - B - ROZPOZNANIE – Sekcja Rozpoznania;
 - C - PLAN OBRONY – Sekcja Planowania;
 - D - PLAN ALTERNATYWNY – Sekcja Planowania;
 - E - WSPARCIE OGNIOWE – Sekcje artyl, LWL, lotn;

ści, jak np.: *Otrzymanie rozkazu potwierdzić przez radiostację*. Potwierdzenie umożliwia wysyłającemu rozkaz kontrolę otrzymania rozkazu przez podwładnych.

Miejsce **podpisania rozkazu**, w którym podaje się nazwisko dowódcy oraz jego stopień wojskowy. Zasada jest, że oryginał dokumentu podpisywany jest przez dowódcę lub specjalnie upoważnioną osobę. Jeśli oryginał jest powielany wraz z podpisem dowódcy nie jest konieczne uwierzytelnienie dokumentu. Jeśli natomiast dowódca podpisał pierwszy egzemplarz rozkazu, natomiast pozostałe egzemplarze są powielane bez podpisu dowódcy, konieczne jest uwierzytelnienie każdego egzemplarza dokumentu przez odpowiedniego oficera sztabu. W takim przypadku podpis tego oficera widnieje obok jego nazwiska zapisanego w tej części rozkazu po słowach *Za zgodność*. W miejscu podpisu dowódcy umieszcza się wtedy tylko nazwisko i stopień dowódcy.

Poniżej podpisu dowódcy z lewej strony dokumenty zapisujemy słowa *Za zgodność* oraz stopień, nazwisko i komórkę organizacyjną (zazwyczaj zespół planowania) oficera, który odpowiada za opracowanie (złożenie) rozkazu. Uwierzytelnia on także swoim podpisem rozkaz w przypadku, gdy dowódca podpisał tylko pierwszy egzemplarz rozkazu.

Wykaz załączników do rozkazu. Załączniki są integralną częścią dokumentu, ich liczba, treść i typ zależy od konkretnych potrzeb i powinny zapewnić jasność, użyteczność i zwięzłość dokumentu zasadniczego. W wykazie przedstawia się tytuły załączników w kolejności liter alfabetu, jakimi zostały oznaczone.

Rozdzielnik. Zawiera podział kolejnych egzemplarzy dokumentu pomiędzy poszczególnych odbiorców. Rozdzielnik może być wymieniony w całości, lub zawierać odnośnik do stałego rozdzielnika (np. *Rozdzielnik A*), który zazwyczaj jest uzupełniany spisem odbiorców nie ujętych w rozdzielniku stałym. Rozdzielnik w odniesieniu do planów i rozkazów operacyjnych powinien także obejmować wykaz egzemplarzy przeznaczonych dla poszczególnych komórek sztabu *do realizacji* lub tylko *do wiadomości*.

Rozkaz operacyjny opracowywany jest w formie dokumentu pisemnego uzupełnionego graficznymi i pisemnymi załącznikami. Na niższych szczeblach dowodzenia dopuszczalne jest zamieszczenie części pisemnej rozkazu bezpośrednio na oleacie zawierającej informacje przedstawione w sposób graficzny. Rozkaz przyjmuje wówczas formę **rozkażu na oleacie**.

Integralną częścią rozkazu operacyjnego są Załączniki sporządzane jako jego uzupełnienie, a także w celu zmniejszenia objętości jego części zasadniczej. Jeśli jest to konieczne do Załączników dołącza się Uzupełnienia.

Wyróżnia się trzy rodzaje załączników (uzupełnień):

- pisemne;
- graficzne;

8.4. ROZKAZ OPERACYJNY 41BZ

JAWNE

Egz. nr 21 z 31
41BZ
RUDNO (EC3470) POLSKA
071800 Wrzesień 2003
RO/121/2

ROZKAZ OPERACYJNY NR 2 41 BZ

Dokumenty odniesienia: Mapa 1:50 000, arkusze N-34-128-C,D, 140-A,B,C,D
wydanie SG WP 1983 r.

Strefa czasowa: Alfa.

Podział sił: Załącznik A (Podział sił).

1. SYTUACJA

a. Położenie przeciwnika

- (1) Na kierunku obrony brygady mogą prowadzić działania oddziały wydzielone 12DZ. Czołowe pododdziały przeciwnika mogą podejść do przedniego skraju obrony wieczorem 08 WRZ.
- (2) Jednocześnie przeciwnik podciąga odwody, którymi rano 09 WRZ może przejść do natarcia.
- (3) Przeciwnik uderzenie wykona prawdopodobnie w kierunkach: KORYTNICA (ED5707), MIŃSK MAZOWIECKI siłami dwóch ZT i pomocnicze w kierunku: JADÓW (ED4214), WOŁOMIN siłami jednego ZT.
- (4) Prawdopodobny kierunek głównego uderzenia: KORYTNICA (ED5707), MIŃSK MAZOWIECKI.
- (5) Patrz Załącznik B(Rozpoznanie).

b. Położenie wojsk własnych

- (1) Przed frontem prowadzą działania oddziały 1K

1 z 9
JAWNE

F - OBRONA PRZECIWLOTNICZA - Sekcje OPL;
G - ZABEZPIECZENIE INŻYNIERYJNE – Sekcja saperów;
H - WALKA RADIOELEKTRONICZNA – Sekcja rozpoznania – oficer WRE;
I - OBRONA PRZECIWCHEMICZNA – Sekcja OPCHEM;
J - MASKOWANIE – Sekcja planowania;
K - OCHRONA OBSZARU TYŁOWEGO – Sekcja planowania i logistyki;
L - DZIAŁANIA PSYCHOLOGICZNE – Sekcja rozpoznania;
M - ZARZĄDZANIE PRZESTRZENIĄ POWIETRZNA – Sekcja LWL;
N - ZABEZPIECZENIE LOGISTYCZNE – Zespół logistyki;
O - ŁĄCZNOŚĆ I INFORMATYKA – Sekcja łączności i informatyki.

Każdorazowo o ilości, tytułach oraz kolejności załączników decyduje wykonawca rozkazu operacyjnego (zazwyczaj szef sztabu lub kierownik zespołu planowania). Przyjęto jednak, że pierwsze trzy załączniki to zawsze:

- Załącznik A (PODZIAŁ SIŁ);
- Załącznik B (ROZPOZNANIE) – jeśli podział sił podano we wstępnej części rozkazu operacyjnego załącznik ten staje się załącznikiem A;
- Załącznik C (PLAN DZIAŁANIA) – zmiana kolejności jak w sytuacji powyżej.

Układ pozostałych załączników jest dowolny.

Do sporządzania dokumentów dowodzenia, a w tym i rozkazu operacyjnego wykorzystuje się technikę komputerową.

a. Zamiar działania

- (1) Moją myślą przewodnią jest, po przejęciu walki od sił walczących z przodu, zorganizować pozycję przednią. Natomiast większością sił brygady przygotować obronę w głównym rejonie obrony. Rejonem kluczowym w środku ugrupowania brygady. Obronę prowadzić uporczywie i maksymalną ilością sił, tym samym stworzyć warunki do wprowadzenia przez przełożonego odwodowej brygady.
- (2) Sposób działania:
 - (a) Po przejęciu walki na PL KONAR przez batalion na pozycji przedniej i ukierunkowaniu przeciwnika w nasz rejon kluczowy walkę od PL WITKA przejmują bataliony na pierwszej linii obrony.
 - (b) Prowadząc walkę w głównym rejonie obrony, dążą do zatrzymania natarcia przeciwnika przed PL ŚWIST i zabezpieczają wykonanie kontrataku z LD ZIELONA lub LD POPIEL. W wypadku włamania się przeciwnika w główny rejon obrony batalionów pierwszorzutowych, zabezpieczyć wykonanie kontrataku przez przełożonego z LD ŻÓŁTA lub LD BIAŁA.
- (3) Ugrupowanie brygady
 - (c) Brygada bronić się będzie trzema batalionami w pierwszym rzucie mając na prawym skrzydle 412bz, w środku ugrupowania 413 bz na lewym skrzydle 414bzmot, 411bcz w odwodzie i 434bz na pozycji przedniej.
- (4) Priorytet wsparcia i zabezpieczenia.
 - (a) Wsparcie ogniowe: priorytet wsparcia ogniowego: na rzecz 413bz, 414bzmot, na czas wykonania kontrataku 411bcz.
 - (b) OPL: w kolejności wyjście 434 bz z pozycji przedniej, osłona pierwszorzutowych batalionów, wyjście 411bcz do wykonania kontrataku

JAWNE

- (2) Na prawo przechodzi do obrony 7 BZ z zadaniem utrzymania rejonu: POLKÓW SAGAŁY (EC6393), PURZEC, ŻELECHÓW, CZECHY i niedopuszczenia do przerwania się przeciwnika w kierunku: SOKOŁÓW PODLASKI, STOCZEK ŁUKOWSKI.
- (3) Na lewo przechodzi do obrony 42BZ z zadaniem utrzymania rejonu: SZYMANÓWEK, WÓLKA KOBYLAŃSKA (ED4702), STANISŁAWÓW, OSTRÓWEK i niedopuszczenia do przerwania się przeciwnika w kierunku: KAMIONNA, POŚWIĘTNE
- (4) Dowódca 4DZ zamierza: obroną dwóch brygad w pierwszym rzucie nie dopuścić do przerwania się przeciwnika kierunku: KORYTNIKA, MIŃSK MAZOWIECKI. W przypadku włamania się przeciwnika w głąb obrony zatrzymać natarcie przed drugą pozycją. Kontratakami odwodowej brygady oraz sił w styczności rozbić przeciwnika w rejonie brygad pierwszego rzutu i odtworzyć przednią linię obrony.

c. Zmiany w podporządkowaniu

- (1) Patrz Załącznik A (Podział sił).

2. ZADANIE

41BZ po przejęciu walki od sił walczących z przodu, organizuje obronę w nakazanym rejonie z pozycją przednią od PL KONAR. Poprzez prowadzenie działań obronnych nie dopuszcza do przerwania się przeciwnika w kierunku: TURNA, JAKÓBÓW i zabezpiecza wejście do walki odwodu 4DZ – 43BPanc z LD ŻÓŁTA lub LD BIAŁA w celu utrzymania rejonu kluczowego obrony: DROP (ED4800), WÓLKA ŚWIDNO (EC5696), MŁĘCIN (EC4690)

3. REALIZACJA

JAWNE
2 z 9

JAWNE

- (2) Bronić nakazanego rejonu i nie dopuścić do przerwania się przeciwnika w kierunku: NOJSZEW (ED5600), WIŚNIEW (EC4990)
- (3) Być w gotowości do zabezpieczenia wejścia do walki odwodu 41BZ z LD ZIELONA.
- (4) Być w gotowości do zabezpieczenia wejścia do walki odwodu 4 DZ z LD ŻÓŁTA
- (5) Patrz Załącznik C (Plan obrony).

e. 414bz

- (1) Przejąć prowadzenie walki od linii WITKA
- (2) Bronić nakazanego rejonu i nie dopuścić do przerwania się przeciwnika w kierunku: DROP (DE 4900), WÓLKA MLĘCKA (EC4293)
- (3) Być w gotowości do zabezpieczenia wejścia do walki odwodu 41BZ z LD POPIEL
- (4) Być w gotowości do zabezpieczenia wejścia do walki odwodu 4 DZ z LD BIAŁA
- (5) Patrz Załącznik C (Plan obrony)

f. 434 bz

- (1) Zorganizować pozycję przednią patrz Załącznik C (Plan obrony).
- (2) Przejąć prowadzenie działań od PL KONAR.
- (3) Ukierunkować działanie przeciwnika w rejon kluczowy brygady.
- (4) Po wykonaniu zadania wyjść po drodze CZARNA, SZARA, ZIELONA i ześrodkować się w rejonie 43 BPanc.

g. 41 kr

- (1) Prowadzić działania rozpoznawcze w strefie odpowiedzialności rozpoznawczej brygady.
- (2) Patrz Załącznik B (Rozpoznanie).

JAWNE

- (c) Priorytet zabezpieczenia inżynieryjnego: 434bz do PL WITKA, następnie zapewnienie swobody działania 413bz od PL WITKA do PL ŚWIST, na czas wykonywania kontraktów 411bcz.
- (d) Rozpoznanie: określenie luk i słabych punktów w ugrupowaniu przeciwnika, a także wielkości i kierunków wprowadzania przez niego kolejnych sił.

b. 411bcz

- (1) Ześrodkować się w rejonie patrz Załącznik C (Plan obrony).
- (2) Rozbudować rubież obrony: MOCZYDŁA (EC4885), KAZIMIERZÓW (EC5385).
- (3) Być w gotowości do obrony rozbudowanej rubieży z zadaniem nie dopuszczenia do przzerwania się przeciwnika w kierunku: WIŚNIEW, JĘDRZEJÓW, albo do wykonania kontraktów z LD ZIELONA lub LD POPIEL w celu rozbicia przeciwnika w rejonie włamania i odtworzenia przedniego skraju obrony brygady.

c. 412bz

- (1) Przejąć prowadzenie walki obronnej od PL WITKA.
- (2) Bronić nakazanego rejonu i nie dopuścić do przzerwania się przeciwnika w kierunku: CZERWONKA (ED5900), KAŁUSZYN (EC5584)
- (3) Być w gotowości do zabezpieczenia wejścia do walki odwodu 4 DZ z LD ŻÓŁTA
- (4) Patrz Załącznik C (Plan obrony).

d. 413bz

- (1) Przejąć prowadzenie walki od PL WITKA

JAWNE

- (7) Wyjście 411bcz na rubież obrony na sygnał HURAGAN do kontr-
ataku z LD POPIEL na sygnał SKOK-1, do kontrataku z LD ZIE-
LONA na sygnał SKOK- 2.
- (8) Utrzymywać środki ochrony przed skażeniami w gotowości odpo-
wiadającej zagrożeniom.
- (9) Przedsięwzięcia ochronne realizować natychmiast po alarmach
chemicznych, wystąpieniu symptomów porażenia chemicznego oraz
po atakach raketowych i artyleryjskich
- (10) W przypadku zagrożeń promieniotwórczych nie dopuścić do prze-
kroczenia dawki promieniowania 50 cGy.
- (11) Koordynaty dla oleat: Mapa 1: 50 000 (EDECO040) i (EC6074)
- (12) Kod mapy KM – 3.
- (13) Meldunki składać:
 - (a) Z godz.: 08.00, 11.00, 14.00.
 - (b) Do godz.: 9.00, 12.00, 15.00.
- (14) Sprawozdanie operacyjne:
 - (a) Za dobę walki z godz. – 17. 00 do 18. 00.

1. ZABEZPIECZENIE LOGISTYCZNE

a. Patrz Załącznik G (Zabezpieczenie logistyczne).

2. DOWODZENIE I ŁACZNOŚĆ

a. Dowodzenie

- (1) SD 41 BZ RUDNO, od 080800 WRZ SZCZYTNIK (EC4787)
- (2) TSD41 BZ DOBRZYNIEC (EC3072) od 081200 WRZ MROZY (EC5480)

JAWNE

h. 41das

- (1) Realizować wsparcie bezpośrednio brygady
- (2) Priorytet rażenia celów SD batalionów, baterie artylerii i moździerzy.
- (3) Patrz Załącznik D (Wsparcie ogniowe).

i. 41dplot

- (1) Osłaniać w kolejności: siły na pozycji przedniej, siły walczące w rejonie kluczowym brygady, siły wykonujące kontratak.
- (2) Patrz Załącznik E (OPL).

j. 41ksap

- (1) Zorganizować OZap 41BZ.
- (2) Urządzić węzły zapór inżynieryjnych zgodnie z Załącznikiem F
- (3) Patrz Załącznik F (Inżynieryjny).

k. blog

- (1) Uzupelnić do wymaganych stanów środki bojowe i materiałowe w pierwszej kolejności pododdziałach pierwszego rzutu.
- (2) Patrz Załącznik G (Zabezpieczenie logistyczne)

l. kzap*

m. Wytyczne koordynujące

- (1) Gotowość do obrony - 090600 Wrzesień.
- (2) Gotowość systemu ognia plot – 071200 Wrzesień.
- (3) Zmiany w podporządkowaniu zakończyć do 072230 WRZESIEŃ
- (4) Obiekty fortyfikacyjne i zapory minowe w ramach prac pierwszej kolejności zakończyć do 082000 WRZESIEŃ.
- (5) Rejony zastrzeżone:
 - (a) Nr. 1: CHROŚCICE (EC5288), WITY (EC5587)KAŁUSZYN (EC5484),
- (6) Dowódcy 414bzmot, 413, 412 bz: zabezpieczyć drogi przejścia 434bz z pozycji przedniej przez ugrupowanie, oraz ustalić sygnały rozpoznawcze.

6 z 9
JAWNE

JAWNE

414bzmot	4
41das	6
4ldappanc	7
41dplot	8
4lkr	9
4lksap	10
4lblog	11
4lkzap	12

Do wiadomości:

Dowódca 4DZ	13
42BZ	14
7BZ	15
TSD 41 BZ	16

Wewnętrzny:

Do realizacji:

Zespół Dowodzenia	17-19
Zespół Wsparcia Działań	20-22
Zespół Zabezpieczenia Działań	23-25
Zespół Wsparcia Dowodzenia	26-28

Do wiadomości:

Dowódca	29
a/a	30
Zapasowe	31

**Na potrzeby ćwiczenia nie wykonuje się.*

JAWNE

(3) W wypadku obezwładnienia SD przejęcie dowodzenia przez TSD – następnie w kolejności dowódca 411bz, 412bz.

b. Łączność

(1) Patrz Załącznik H (Łączność i Informatyka).

Potwierdzenie

Przez środki łączności.

NOWAK

PUŁKOWNIK

Za zgodność:

JAWORSKI

S3

Załączniki:

- A (Podział sił)
- B (Rozpoznanie)*
- C (Plan obrony)*
- D (Wsparcie ogniowe)*
- E (OPL)*
- F (Inżynieryjny)*
- G (Zabezpieczenie logistyczne)*
- H (Łączność i Informatyka)*

Rozdzielnik:

Zewnętrzny:

Egz. Nr

Do realizacji:

411bcz

1

412bz

2

413bz

3

8 z 9
JAWNE

Rozdział 9

STAWIANIE ZADAŃ

Stawianie zadań jest trzecią fazą cyklu procesu dowodzenia, stanowiącą niejako element łączący przedsięwzięcia planowania działań z ich bezpośrednią realizacją przez podwładnych. Zasadniczym celem tej fazy jest **doprowadzenie do wykonawców zadań wynikających z decyzji podjętej przez dowódcę**. Oznacza to nie tylko fizyczne dostarczenie treści zadania do podwładnych, ale także potwierdzenie jego zrozumienia przez odbiorców.

9.1. SPOSOBY POSTAWIENIA ZADANIA

Najbardziej typowym i najlepszym sposobem postawienia zadań jest ich przekazanie **osobiście** przez dowódcę **na jego stanowisku dowodzenia** po sporządzeniu i powieleniu przez podległy sztab **rozkazu operacyjnego**, wraz z niezbędnymi załącznikami i uzupełnieniami. Osobisty kontakt przełożonego i podwładnego pozwala na dokładne przekazanie zadania oraz umożliwia szybkie i jednoznaczne wyjaśnienie niejasności lub wątpliwości. Daje też dowódcy możliwość sprawdzenia, czy podwładni właściwie zrozumieli postawione im zadania. Tak zorganizowane stawianie zadań ma postać odprawy koordynacyjnej.

Możliwe jednak (i często stosowane) są odstępstwa od powyższych zasad. Uzależnione jest to od wielu czynników, wśród których do najważniejszych należy zaliczyć:

- szczebel dowodzenia;
- stopień doświadczenia i wykszolenia dowódców;
- posiadany czas;
- posiadane techniczne środki łączności i wspomaganie procesu dowodzenia.

Sposób realizacji tej fazy cyklu procesu dowodzenia każdorazowo ustala dowódca lub szef sztabu. **Miejsce, czas i sposób** postawienia zadań powinny być jednoznacznie określone podczas informowania operacyjnego i przekazane podwładnym w **zarządzeniach przygotowawczych**.

Jak zauważono wcześniej, stawianie zadań formalnie rozpoczyna się po zakończeniu opracowywania pełnego rozkazu operacyjnego. Jeśli jednak wymagane będzie przyspieszenie uruchomienia cyklu decyzyjnego u podwładnych, możliwe jest zrealizowanie tej fazy wcześniej, zaraz **po sporządzeniu planu operacji** i opracowaniu Wstępnego Zarządzenia Operacyjnego, a nawet bezpośrednio **po zakończeniu odprawy decyzyjnej** (wówczas zadania stawiane są przez dowódcę bezpośrednio na podstawie wygłoszonego

JAWNE

ZAŁĄCZNIK A (Podział sił)
do ROZKAZU OPERACYJNEGO NR 2 41 BZ

I rzut

412bz (+)

kOT ŻARNÓWKA

plmo

413bz (+)

drmz/4 bsap

plmo

kOT WIŚNIEW

kOT MŁĘCIN

kOT GARCZYN

414bzmot (+)

kc z 411bcz

kOT RUDZIENKO

Odwód

411bcz (-)(+)

(-)kc z

(+)bOT KAŁUSZYN

(+)kOT JAKÓBÓW

(+)kOT ŁAZISKA

Oddział Wydzielony

434bz z 43BZ do 091200 WRZ.

Artyleria

41das

Ozap 1

plmin/4bsap

Ozap 2

plmin

OZR

kdm

OPL

41 dplot

Logistyka

41blog (+) z GER 4 DZ od 081700 WRZ

Odwód wojska inż.

ksap z ksap BSap

OPChem

plopchem

Rozpoznanie

41 kr

A -1 z 1

JAWNE

- mapę sytuacyjną (oleatę) z aktualnym położeniem przeciwnika, jednostek własnych, sąsiadów, jednostek działających w naszym rejonie odpowiedzialności oraz innych ważnych elementów (może to być kilka map);
- oleaty z prawdopodobnym wariantem działania przeciwnika;
- oleatę z planem działania;
- inne dokumenty w zależności od potrzeb oraz przyjętej koncepcji prowadzonej odprawy;
- urządzenia, pomoce oraz materiały biurowe potrzebne do prezentacji oraz utrwalania przebiegu odprawy.

Pomieszczenie oraz materiały przygotowane do odprawy powinny zapewnić sprawny jej przebieg i ułatwić wszystkim uczestnikom poznanie i zrozumienie prezentowanych informacji. Unikać należy wszelkiego rodzaju przewieszania map, ich zdejmowania, przypinania, rolowania oraz innych czynności rozpraszających uczestników odprawy.

Przebieg każdej odprawy koordynacyjnej mającej na celu postawienie zadań powinien być **protokołowany**, a szczególnie **konieczne** jest zapisanie:

- wszystkiego rodzaju wniosków dotyczących potrzeby rozwiązania problemów wynikłych w toku odprawy;
- ustaleń oraz zadań wydanych podczas odprawy;
- innych treści istotnych dla dalszego planowania i prowadzenia działań.

Odpowiedzialnym za tę czynność jest szef Zespołu Planowania Centrum Dowodzenia.

9.3. UKŁAD ODPRAWY

Układ odprawy poświęconej stawianiu zadań nie jest jednoznacznie określony w żadnym dokumencie normatywnym, jednak aby zapewnić jej skuteczność, wskazane jest zawarcie w niej następujących przedsięwzięć, pogrupowanych w trzy części:

- Cześć wprowadzająca, mającą na celu zapoznanie podwładnych z sytuacją:
 - wprowadzenie (złożenie meldunku, przedstawienie celu i układu odprawy) – szef sztabu;
 - przedstawienie przebiegu aktualnego przebiegu linii styczności wojsk, podanie wniosków dotyczących prawdopodobnego dalszego działania przeciwnika, a w tym wariantu działania przyjętego jako najbardziej prawdopodobny lub najgroźniejszy dla wojsk własnych – szef Sekcji Rozpoznania Zespołu Dowodzenia.

zamiaru, a ich formalne znaczenie określone jest jako ustna forma Wstępnego Zarządzenia Operacyjnego).

W niektórych sytuacjach przybycie podległych dowódców na stanowisko dowodzenia przełożonego może być bardzo skomplikowane lub wręcz niemożliwe. W takim przypadku możliwe jest postawienie zadań **na stanowisku dowodzenia podwładnych** poprzez **oficerów łącznikowych** lub przy wykorzystaniu **technicznych środków łączności** (w tym także środków automatycznej transmisji danych). Nie jest wykluczone także **przybycie dowódcy** na stanowisko dowodzenia podwładnego (np. w rejonie głównego wysiłku) i postawienie mu tam zadania osobiście. Na niższych szczeblach dowodzenia (batalionu i niższym, wyjątkowo brygady) stosowane bywa także stawianie zadań **w terenie**.

Należy pamiętać, że postawienie zadań przez dowódcę lub osobę przez niego upoważnioną ustnie albo też przy wykorzystaniu technicznych środków łączności musi być **zawsze** potwierdzone pisemnym dokumentem dowodzenia dostarczonym adresatowi tak szybko, jak to jest możliwe.

9.2. ODPRAWA KOORDYNACYJNA - STAWIANIE ZADAŃ PRZEZ DOWÓDCĘ

Jeśli pozwalają na to warunki przygotowywania działań, po opracowaniu planu i rozkazu operacyjnego dowódca może zarządzić zorganizowanie odprawy koordynacyjnej, mającej na celu **przekazanie zadań podwładnym** oraz koordynację działań podległych jednostek. Odprawa ta realizowana jest na stanowisku dowodzenia wydającego rozkaz, a jej **uczestnikami** są:

- dowódca;
- szef sztabu;
- kierownicy zespołów funkcjonalnych obsady operacyjnej stanowiska dowodzenia;
- oficerowie łącznikowi przebywający na stanowisku dowodzenia;
- podlegli dowódcy wraz ze swoimi grupami operacyjnymi.

Odpowiedzialnym za przygotowanie odprawy jest **szef sztabu**, natomiast bezpośrednim wykonawcą koordynującym poczynania wszystkich komórek organizacyjnych stanowiska dowodzenia jest szef Zespołu Planowania Centrum Dowodzenia.

Do czasu rozpoczęcia odprawy przygotować należy:

- komplet dokumentów dyrektywnych dla każdego przybyłego podwładnego dowódcy;

9.4. PRZYKŁADOWE WYSTĄPIENIE DOWÓDCY PODCZAS STAWIANIA ZADAŃ PODWŁADNYM

Moją myślą przewodnią jest, po przejęciu walki od sił walczących z przodu, zorganizować pozycję przednią. Natomiast większością sił brygady zorganizować obronę w głównym rejonie obrony z rejonem kluczowym w środku ugrupowania brygady. Obronę prowadzić w celu zmuszenia przeciwnika do zużycia odwodów i uniemożliwienia mu potęgowania natarcia w głębi obrony, a tym samym po zatrzymaniu go stworzyć warunki do wyprowadzenia przez przetożonego kontrataku.

W celu wykonania postawionego zadania zamierzam prowadzić obronę trzema batalionami w pierwszym rzucie, mając na prawym skrzydle, 412 bcz, na lewym skrzydle 414 bczmot i w centrum ugrupowania w rejonie kluczowym 413 bcz. W odwodzie 411 bcz i 434 bcz na pozycji przedniej. Po przejęciu walki na linii PL KONAR przez batalion na pozycji przedniej i ukierunkowaniu przeciwnika w nasz rejon kluczowy walkę od linii PL WITKA przejmują bataliony na pierwszej linii obrony. Prowadząc walkę w głównym rejonie obrony, dążą do zatrzymania natarcia przeciwnika przed linią PL ŚWIST. W wypadku włamania się przeciwnika w główny rejon obrony batalionów pierwszorzęutowym, wyjściem batalionu obwodowego na rubież ogniową lub do kontrataku zatrzymać ostatecznie natarcie przeciwnika.

Rozkazuję:

411bcz

Zesrodkować się w rejonie MOCZYDŁA, BUDY, KAŁUSZYN, JEDRZEJÓW STARY. Rozbudować rubież obrony: MOCZYDŁA, KAZIMIERZÓW. Być w gotowości do obrony rozbudowanej rubieży z zadaniem niedopuszczenia do przzerwania się przeciwnika w kierunku: WIŚNIEW, JEDRZEJÓW albo do wykonania kontrataku z LD ZIELONA lub LD POPIEL, w celu rozbięcia przeciwnika w rejonie włamania i odtworzenia przedniego skraju obrony brygady. Wyjście na rubież obrony na sygnał HURAGAN, do kontrataku z LD POPIEL na sygnał SKOK-1, do kontrataku z LD ZIELONA na sygnał SKOK-2.

412bz

Zabezpieczyć drogi przejścia 434bcz z pozycji przedniej przez ugrupowanie. Przejąć prowadzenie walki obronnej od PL WITKA. Bronić nakazanego rejonu i nie dopuścić do przzerwania się przeciwnika w kierunku: CZERWONKA, KAŁUSZYN. Być w gotowości do zabezpieczenia wejścia do walki odwodu dywizji z LD ŻÓŁTA.

413bz

Zabezpieczyć drogi przejścia 434bcz z pozycji przedniej przez ugrupowanie. Przejąć prowadzenie walki od PL WITKA. Bronić nakazanego rejonu i nie dopuścić do przzerwania się przeciwnika w kierunku: NOJSZEW, WIŚNIEW (EC4990). Być w gotowości do zabezpieczenia wejścia do walki odwodu brygady z LD ZIELONA i odwodu dywizji z LD ŻÓŁTA.

414bz

- przedstawienie zadania przełożonego i jego zamiaru działania (z zaakcentowaniem myśli przewodniej) – szef Sekcji Planowania Zespołu Dowodzenia.
- przedstawienie położenia oraz zadań sąsiadów, zasadniczych jednostek działających w rejonie odpowiedzialności, a nie będących w podporządkowaniu dowódcy stawiającego zadania – szef Sekcji Informacyjnej Zespołu Wsparcia Dowodzenia albo szef Sekcji Dowodzenia Zespołu Dowodzenia lub oficerowie łącznikowi).
- Cześć dyrektywna, której celem jest doprowadzenie zadań do wiadomości podwładnych:
 - przedstawienie zadania własnego, zamiaru działania – dowódca lub szef sztabu.
 - postawienie zadań podległym dowódcom (w tym sprecyzowanie podziału sił i elementów dowodzenia i koordynacji działań) – dowódca.
 - określenie zasadniczych elementów w zakresie zabezpieczenia logistycznego - szef Zespołu Zabezpieczenia Działań.
 - przedstawienie organizacji dowodzenia – szef sztabu lub Szef Sekcji Organizacji Dowodzenia Zespołu Wsparcia Dowodzenia
 - przedstawienie organizacji łączności – szef Sekcji Łączności i Informatyki Zespołu Wsparcia Dowodzenia.
- Cześć instruktazowo-kontrolna (po przerwie na analizę zadań przez podległych dowódców), celem której jest wyjaśnienie powstałych po wysłuchaniu zadań niejasności lub wątpliwości oraz sprawdzenie stopnia zrozumienia postawionych zadań:
 - ewentualne pytania podległych dowódców do stawiającego zadania, szefa sztabu i oficerów sztabu.
 - sprawdzenie zrozumienia zadań przez podwładnych (po opuszczeniu miejsca odprawy przez oficerów sztabu oraz grupy operacyjne),
 - udzielenie dodatkowych wytycznych i wskazówek przez dowódcę.

Przedstawiony powyżej układ odprawy koordynacyjnej poświęconej postawieniu zadań podwładnym realizowany jest w pełni oczywiście tylko w normalnych warunkach (stawianie zadań na SD przełożonego po sporządzeniu pełnego rozkazu operacyjnego). Jeśli stawianie zadań realizowane jest w innych sytuacjach i w inny sposób, możliwe są różnego rodzaju odstępstwa. Jednak **nigdy nie można pominąć** realizowania przedsięwzięć zaliczonych do drugiej (dyrektywnej) i trzeciej (instruktazowo – kontrolnej) części odprawy.

Rozdział 10

KONTROLA

Regulamin działań Wojsk Lądowych definiuje **kontrolę** jako „jedną z funkcji kierowania (dowodzenia) lub jako jedna z faz czynności kierowniczych. Istota kontroli polega na ustaleniu stanu rzeczywistego, to jest warunków, sposobów, wyników lub stopnia realizacji postawionych zadań, porównaniu stanu rzeczywistego z obowiązującymi wyznaczeniami (celami) określonymi w zadaniu (planie), wykryciu przyczyn niezgodności stanu rzeczywistego z wyznaczeniami, wskazaniu drogi do osiągnięcia sprawności i skuteczności działania przez: określenie sposobu usunięcia stwierdzonych niezgodności i niedociągnięć, ustalenie niezbędnych zmian w przebiegu procesu realizacji zadania lub korekty zadań, wskazanie pozytywnych środków, czynności lub wyników działania, wpływających na realizację zadania. Kontrola może być realizowana w formie bezpośredniej lub pośredniej¹⁴”.

Kontrola (ang. *control*) to władza wykonywana przez dowódcę nad częścią działań podległej organizacji normalnie nie będącej pod jego dowództwem, obejmująca odpowiedzialność za realizację rozkazów lub dyrektyw. Cała lub część tej władzy może być przeniesiona lub przekazana¹⁵.

10.1. SPOSOBY REALIZACJI KONTROLI

Tak zdefiniowana kontrola stanowi ostatnią, czwartą fazę cyklu decyzyjnego procesu dowodzenia. Jednocześnie zapewnia ona ciągłość tego procesu, gdyż jej rezultaty stanowią podstawę do uaktualniania posiadanych danych o sytuacji – ustalania położenia i realizacji kolejnych faz cyklu.

Celem kontroli jest sprawdzenie skutków dotychczasowego planowania i postawienia zadań oraz efektywności ich wprowadzania w życie.

Za realizację procesu kontroli odpowiedzialny jest dowódca każdego szczebla dowodzenia. Jego obowiązkiem w tym zakresie jest zachowanie obiektywizmu oraz:

- zapewnienie właściwego stopnia (zakresu) kontroli, biorąc pod uwagę niezbędną dla podwładnego swobodę działania wynikającą z istoty zasady dowodzenia przez określenie celów działania;
- zmniejszenie do niezbędnego minimum udziału (obciążenia) kontrolowanego, to znaczy nie odciąganie go od jego głównego zadania – osiągnięcia celu działania;

¹⁴ Regulamin działań Wojsk Lądowych, DWLąd. 16/99, Warszawa 1999, s.266.

¹⁵ Strzoda M. Prusiński N. *System Dowodzenia Terminologia część I*, AON, Warszawa 2001 r.

Zabezpieczyć drogi przejścia 434bż z pozycji przedniej przez ugrupowanie. Przejąć prowadzenie walki od linii WITKA. Bronić nakazanego rejonu i nie dopuścić do przzerwania się przeciwnika w kierunku: DROP (DE 4900), WÓLKA MŁECKA (EC4293). Być w gotowości do zabezpieczenia wejścia do walki odwodu brygady z LD POPIEL i odwodu dywizji z LD BŁAŁA.

434 bż

Zorganizować pozycje przednią i przejąć prowadzenie działań od PL KONAR. Ukierunkować działanie przeciwnika w rejon kluczowy brygady. Po wykonaniu zadania wyjść po drodze CZARNA, SZARA, ZIELONA i ześrodkować się w rejonie 43 BZ. Ustalić z dowódcami 414, 413, 412 bż sygnały rozpoznawcze, w celu bezpiecznego przejścia z pozycji przedniej.

Uwaga! (dalej w ten sam sposób zadania dla pozostałych podwładnych)

Gotowość do obrony osiągnąć do godziny 6.00 dnia 9. września. Gotowość systemu ognia przeciwlotniczego do godziny 12.00 dnia 7. września. Prace pierwszej kolejności w zakresie obiektów fortyfikacyjnych i zapór minowych zakończyć do godziny 20.00 dnia 8. września.

Meldunki składać w godzinach: 9.00 (z 8.00), 12.00 (z 11.00), 15.00 (z 14.00). Sprawozdanie operacyjne za dobę walki składać o godzinie 18.00 (z godz. 17.00).

Utrzymywać środki ochrony 414, 413, 412 bż przed skażeniami w gotowości odpowiadającej zagrożeniom. Przedsięwzięcia ochronne realizować natychmiast po alarmach chemicznych, wystąpieniu symptomów porażenia chemicznego oraz po atakach rakietowych i artyleryjskich. W przypadku zagrożen promieniotwórczych nie dopuścić do przekroczenia dawki promieniowania 50 cGy.

Priorytet wsparcia ogniowego: na rzecz 413 i 414bż, a na czas wykonania kontrataku na rzecz 411bż. Priorytet zabezpieczenia inżynieryjnego: 434bż do PL WITKA, później zapewnienie swobody działania 413bż od PL WITKA do PL ŚWIST, a następnie 411bż na czas wykonywania kontrataku.

Rejon zastrzeżony: CHROŚCICE, WITY, KAŁUSZYN.

Teraz ogłaszam 30 minutową przerwę na zapoznanie się z zadaniami, a następnie przystąpimy do dalszej części odprawy, podczas której będziemy wyjaśniać zauważone wątpliwości i rozwiązywać powstałe problemy.

zostaje on uszczegółowiony, skopiowany i dostarczony do wszystkich komórek organizacyjno-funkcjonalnych, dla których staje się dokumentem uzupełniającym plan działania i ułatwiającym kierowanie walką. W brygadzie jeżeli czas na to pozwala może odbyć się także odprawa koordynacyjna poświęconą tej problematyce. Za jej przygotowanie i przeprowadzenie odpowiedzialny jest szef sztabu a uczestniczą w niej obok podległych dowódców kierownicy poszczególnych zespołów SD BZ oraz oficerowie rodzajów wojsk.

Następnym narzędziem kontroli jest **monitorowanie sytuacji**. W Brygadzie obejmuje ono całokształt przedsięwzięć zapewniających możliwość porównania stanu zaplanowanego (*jak miało być*) ze stanem rzeczywistym (*jak jest*). Zasadnicze sposoby pozyskiwania informacji niezbędnych do sprawnego i ciągłego monitorowania sytuacji to:

- zbieranie meldunków od podwładnych;
- wizyty dowódcy w podległych mu wojskach;
- wysyłanie grup kontrolnych;
- prowadzenie kontroli po linii funkcjonalnej przez specjalistów rodzajów wojsk.

Meldunki od podwładnych obejmują zarówno meldunki terminowe jak i doraźne i stanowią podstawę do ciągłej aktualizacji danych o sytuacji. (Zob. załącznik 6).

Wizyty dowódcy w podległych wojskach stanowią efektywne narzędzie kontroli w rękach dowódcy brygady. Pozwalają im przekonać się osobiście jak przebiega realizacja rozkazów, które wydali oraz w jakim stanie fizycznym i moralnym znajdują się ich podwładni. Zapewniają także warunki do najbardziej realnej oceny zdolności bojowej podległych sił.

Grupy kontrolne są szczególnie użyteczne w przypadku niejasnych lub skomplikowanych sytuacji potęgowanych brakiem meldunków od podwładnych. Formowane z oficerów sztabu brygady, wysyłane są w celu upewnienia dowódcy, iż jego rozkazy zostały odebrane i są we właściwy sposób realizowane.

Kontrole po linii funkcjonalnej, prowadzone przez specjalistów rodzajów wojsk są szczególnie przydatne w zakresie kontroli stanu uzbrojenia i wyposażenia.

Wymienione i krótko scharakteryzowane narzędzia kontroli pozwalają dowódcy brygady stwierdzić, ustalić jaka jest aktualna sytuacja w podległych wojskach. Wyniki tej kontroli /aktualna sytuacja/ przedstawiane są na mapach sytuacyjnych oraz dokumentach pomocniczych (zestawienia, tabele, szkice itp.) każdej organizacyjno – funkcjonalnej komórki stanowiska dowodzenia brygady. Szefowie tych komórek są osobiście odpowiedzialni za aktualność informacji zawartych w prowadzonych przez nich dokumentach dowodzenia.

Często dla ułatwienia porównania stanu rzeczywistego z zaplanowanym na mapach sytuacyjnych na jednej z folii, w kolorze czarnym naniesiony jest plan działania, dzięki

- udzielanie pomocy kontrolowanemu po stwierdzeniu, iż pomoc jest potrzebna i możliwa.

W dowództwie brygady w trakcie przygotowania i prowadzenia działań kontrola odgrywa bardzo ważną rolę, a o osiągnięciu celu tej fazy cyklu decyzyjnego decyduje bardzo często sposób jej przeprowadzenia. Dlatego istotną rolę w planowaniu, przygotowaniu i sprawowaniu tej funkcji dowodzenia odgrywa sztab brygady, który wspomaga dowódcę poprzez użycie konkretnych i właściwych sposobów kontroli.

W brygadzie kontrola realizowana jest poprzez:

- ustanowienie elementów dowodzenia i koordynacji działań (EDKD);
- organizację synchronizacji działań;
- monitorowanie sytuacji;
- podejmowanie działań mających zmniejszyć różnice pomiędzy stanem zaplanowanym a rzeczywistym.

Elementy dowodzenia i koordynacji działań są to ustne lub pisemne wytyczne dowódcy określone w celu: podziału odpowiedzialności, koordynacji wsparcia ogniowego, kontrolowania działań bojowych. Każdy z elementów dowodzenia i koordynacji działań może być wyrażony w sposób graficzny a wszystkie powinny być łatwo rozpoznawalne w terenie.

EDKD mogą obejmować:

- graficzne EDKD (linie rozgraniczenia, linie koordynacyjne, punkty koordynacyjne, obiekty, rejony i inne);
- wytyczne koordynujące;
- ograniczenia i wytyczne w zakresie różnych obszarów dowodzenia (stopnie gotowości, wykazy zastrzeżonych częstotliwości, rejony zastrzeżone i inne);
- obowiązujące procedury operacyjne (OPO);
- inne.

Należy pamiętać, iż zbyt restrykcyjne EDKD prowadzą do ograniczania swobody działania podwładnych. Toteż muszą być one ograniczone do poziomu niezbędnego dla skutecznego sprawowania dowodzenia.

Kolejnym narzędziem sprawowania kontroli w brygadzie jest **organizacja synchronizacji działań**, którą realizuje się w celu: upewnienia się czy podwładni właściwie zrozumieli swoje zadania oraz sprawdzenia czy synchronizacja działań poszczególnych elementów ugrupowania bojowego w zasadniczych etapach działań nie budzi zastrzeżeń.

Dokumentem dowodzenia wykorzystywanym w tym zakresie jest graficzno – tabelaryczny plan synchronizacji, który powstaje w Sekcji Planowania praktycznie już w czasie rozważenia wariantów działania. Po podjęciu przez dowódcę decyzji i ogłoszeniu zamiaru

10.2. ZARZĄDZENIE OPERACYJNE DOWÓDCY 41 BRYGADY ZMECHANIZOWANEJ

Egz. nr 1 z 4
41BZ
SZCZYTNIK (EC4788)
091000 WRZESIEŃ2003
ZO/111/1

ZARZĄDZENIE OPERACYJNE Nr 12 41 BZ

Dokumenty odniesienia: Mapa 1:50 000, arkusze N-34-128-C; N-34-140-A,B,C,D;
wydanie OT SG WP 1998.

Strefa czasowa: ALFA

Podział sił: bez zmian

1. SYTUACJA

a. Przeciwnik.

- (1) 212BZ 21DZ nacierając na lewym skrzydle dywizji rozbił część sił brygady na kierunku: NOWE DOBRE wsch. RUDZIENKO, włamał się na głębokość kompanijnych punktów oporu pierwszego rzutu. Natarcie przeciwnika słabnie. Aktualnie jego bataliony pierwszego rzutu walczą na rubieży: 1km płd. WÓLKA KOBYLAŃSKA, płn. KOBYLANKA, WALENTÓW,
- (2) 24BZ naciera w kierunku: NADZIEJA, GARCZYN DUŻY; jej natarcie słabnie, bataliony pierwszego rzutu walczą na rubieży: CZARNOGŁÓW, WYGŁĘDÓWEK, HELENÓW;
- (3) Odwody batalionów pierwszego rzutu przeciwnika zatrzymane narzutowymi polami minowymi oraz ogniem artylerii.
- (4) Odwód 24BZ w sile dwóch batalionów:
 - (a) 241bcz czoło kolumny marszowej 500m wsch. BRZEŹNIK;
 - (b) 244bzmot czoło kolumny marszowej 500m płd. NATOLIN;

b. Wojska własne.

- (1) 413bz w wyniku uderzenia przeważających sił przeciwnika utracił przednią linię obrony i aktualnie skutecznie powstrzymuje natarcie pierwszorzutowych pododdziałów przeciwnika. Pododdziały 414bz znajdują się w następującym położeniu:

czemu po naniesieniu aktualnej sytuacji w kolorze niebieskim praktycznie natychmiast dokonuje się porównania i dzięki temu dowódca może na bieżąco śledzić rozwój sytuacji i podejmować działania mające zmniejszyć różnicę (rozbieżności) pomiędzy stanem rzeczywistym a zaplanowanym.

Informacje pochodzące od przełożonego, podwładnych i sąsiadów oraz innych źródeł (np. zespołów kontrolnych) są zapisywane w **dziennikach działań**. Te z nich, których nie można (lub nie jest to celowe) zobrazować na mapach sytuacyjnych, a są potrzebne dla pracy zespołów funkcjonalnych powinny być umieszczone w pomocniczych dokumentach uzupełniających mapy sytuacyjne – tabelach, szkicach, zestawieniach, zgodnie z wytycznymi szefa danej komórki SD.

Monitorowane informacje stanowią podstawę do oceny czy różnice te wymagają podjęcia dodatkowych działań. Jeżeli dodatkowe czynności nie są niezbędne, dowódca i sztab kontynuują swoje standardowe działania – to znaczy realizują wcześniej ustalony plan.

W przypadku gdy zmiany są konieczne, dowódca, wspomagany przez swój sztab ustala jakie czynności (decyzje) należy podjąć. Po ich identyfikacji przekazywane są podwładnym za pomocą **zarządzeń operacyjnych**.

Zarządzenia operacyjne wykonywane są przez sztab dla jednej lub kilku jednostek w celu przekazania im zadań wynikłych z rozwoju sytuacji. Mogą one zmieniać wcześniej wydane rozkazy lub precyzować zadania postawione wcześniej. Inną funkcją zarządzeń operacyjnych jest koordynacja działań poszczególnych elementów ugrupowania operacyjnego (bojowego).

Układ zarządzeń operacyjnych jest taki sam jak rozkazu operacyjnego, jednak zawierają tylko te treści, które nie były wcześniej podane we wcześniejszych rozkazach lub je zmieniają. Zarządzenia, podobnie jak rozkaz operacyjny, mogą być wykonywane w formie pisemnej uzupełnionej załącznikami, na szczeblach taktycznych część pisemna może zostać umieszczona na oleacie. Za sporządzenie zarządzeń operacyjnych odpowiedzialny jest szef Sekcji Dowodzenia Zespołu Dowodzenia. Układ zarządzenia operacyjnego przedstawia załącznik 7.

Potwierdzenie.

NOWAK

PLK

Za zgodność:

KOWALSKI

S3

Załączniki:

Rozdzielnik:

Egz.

4DZ

1

411bcz

2

413bz

3

a/a

4

- (a) 1kz walczy na rubieży: RĄBIERZ KOL., WÓLKA CZARNOGŁOWSKA,
- (b) 2kz walczy na rubieży: 500m ptn. WÓLKA CZARNOGŁOWSKA, CZARNOGŁÓW,
- (c) 3kz przechodzi na rubież ryglową 500m wsch. CZARNOGŁÓW, WYGŁĘDÓWEK,

c. Zmiany w podporządkowaniu

(1) Bez zmian.

2. ZADANIE

Bez zmian.

3. REALIZACJA

a. Zamiar działania.

Bez zmian.

b. 410bcz

(1) wykonać kontratak w kierunku JAWOREK, OSSÓWNO.

(2) nacierać z LD ZIELONA;

(3) rozbić przeciwnika w pasie natarcia i opanować Obj. OSA;

(4) wejście do walki zabezpiecza 413bz i 412bz.

c. Zadania dla wspierających elementów ugrupowania bojowego.

d. Wytyczne koordynujące.

(1) Przebieg LD ZIELONA: ptn. Zach. M WYGŁĘDÓWEK

(2) Obj. OSA: OSSÓWNO KOL. OSSÓWNO, NADZIEJA.

(3) Linie rozgraniczenia:

(a) Na prawo: wzdłuż drogi ptn. WYGŁĘDÓWEK, ŚWIDNO.

(b) Na lewo wzdłuż drogi GARCZYN MAŁY, KOLONIA OSSÓWNO;

(4) Czas przekroczenia LD ZIELONA 091100WRZESIEŃ 2003;

4. ZABEZPIECZENIE LOGISTYCZNE

Bez zmian

5. DOWODZENIE I ŁACZNOŚĆ

a. Dowodzenie

Bez zmian

b. Łączność

Bez zmian

LITERATURA

1. AAP-6
2. APP-6A
3. *Command and Control of Land Forces AJP 3.2.1*
4. Klawitter Z., *Metody i treść pracy zespołów funkcjonalnych na stanowisku dowodzenia wojsk lądowych Cz. IV. Odprawa koordynacyjna*, AON, Warszawa 2001;
5. Klawitter Z., Panek B., *Udział wsparcia personalnego /S1-G1/ w procesie dowodzenia brygady i dywizji*, AON, Warszawa 1999;
6. Klawitter Z., Prusiński N., *Metody i treść pracy zespołów funkcjonalnych na stanowisku dowodzenia wojsk lądowych Cz. IV. Opracowanie planu działania i rozkazu operacyjnego*, AON, Warszawa 2001;
7. Kręcikij J., *Metodyka pracy sekcji dowodzenia stanowiska dowodzenia oddziału i związku taktycznego*, AON, Warszawa 2002;
8. Kręcikij J., *Przygotowanie działań taktycznych NATO*, AON, Warszawa 1996;
9. Kręcikij J., Strzoda M., *Sporządzanie i wykorzystanie graficznych dokumentów dowodzenia. Mapy sytuacyjne*, AON, Warszawa 1998;
10. Kręcikij J., Strzoda M., *Sporządzanie i wykorzystanie graficznych dokumentów dowodzenia. Załącznik (Plan działania) do rozkazu operacyjnego*, AON, Warszawa 1999;
11. Kręcikij J., *Ustalenia standaryzacyjne Sojuszu Północnoatlantyckiego w wybranych obszarach dowodzenia*, AON, Warszawa 2001;
12. Kręcikij J., Wołęjszo J., *Rozważenie wariantów działania metodą symulacji*, AON, Warszawa 1999;
13. Kręcikij J., *Współczesne kierowanie wojskami*, AON, Warszawa, 2002;
14. *Land Operations ATP 3.2*
15. *Leksykon wiedzy wojskowej*, MON, Warszawa 1979;
16. *Metody i treść pracy zespołów funkcjonalnych na stanowisku dowodzenia Wojsk Lądowych*, AON, Warszawa 2000;
17. Michniak J., *Metody i treść pracy zespołów funkcjonalnych na stanowisku dowodzenia Wojsk Lądowych cz. II Stanowisko dowodzenia batalionu (bz, bcz)*, AON, Warszawa 2000; S/4413
18. *Pakiet norm obronnych regulujących zasady pracy oficerów w procesie dowodzenia wojskami*, AON, Warszawa 1999;
19. Panek B., *Ocena położenia (Według poglądów Bundeswehry)*, AON, Warszawa 1999;
20. Prusiński N., *Metody i treść pracy zespołów funkcjonalnych na stanowisku dowodzenia wojsk lądowych Cz. IV. Kontrola.*, AON, Warszawa 2001;

ZAKOŃCZENIE

Dla nikogo nie jest tajemnicą, iż specyfika pracy dowództwa na stanowisku dowodzenia zależy od wielu czynników. Można tu wymienić tak oczywiste determinanty jak charakter wykonywanego zadania, szczebel dowodzenia, stopień wykszolenia i zgrania osób funkcyjnych (zespołów funkcjonalnych), czy ilość czasu posiadanego na przygotowanie działań. Czynnikiem dosyć często pomijanym jest czynnik ludzki w rozumieniu indywidualnego podejścia decydenta – dowódcy, kierownika zespołu funkcjonalnego, jeśli chodzi o sposób organizacji pracy podwładnych podczas przygotowania działań i wykonywania zadania. Jak wspomniano we wstępie, niniejsze opracowanie nie stanowi próby narzucenia idealnego porządku pracy dowództwa na stanowisku dowodzenia. Dotyka ono jednak problemów, które niezależnie od konkretnej sytuacji muszą być rozpatrywane i sugeruje, na bazie doświadczeń z narodowych i międzynarodowych ćwiczeń, określone procedury. Może zatem stanowić podstawę do dalszego studiowania problematyki i poszukiwania samodzielnych, oryginalnych rozwiązań.

ZAŁĄCZNIKI

1. Wariant mapy sytuacyjnej sekcji dowodzenia zespołu dowodzenia brygady.
2. Układ meldunku o sytuacji.
3. Wariant załącznika „*Położenie wojsk własnych i przeciwnika*” do meldunku sytuacyjnego dowódcy brygady.
4. Plan pracy dowództwa 41 BZ.
5. Układ rozkazu operacyjnego.
6. Meldunek o sytuacji nr 12.
7. Układ zarządzenia operacyjnego.
8. Załącznik C (Plan obrony) 4 DZ - szkic
9. Załącznik C (Plan obrony) 4 DZ - kalka
10. Załącznik C (Plan obrony) 41 BZ - kalka

21. *Regulamin działań taktycznych Wojsk Zmechanizowanych i Pancernych / batalion kompania/* DWL, Warszawa 2000;
22. *Regulamin działań Wojsk Lądowych*, DWL, Warszawa 1999;
23. Słowik J., Z., *Dowodzenie brygadą zmechanizowaną (pancerną) w natarciu*, AON, Warszawa 2001;
24. *Słownik podstawowych terminów wojskowych*, MON, Warszawa 1977;
25. Strzoda M, Trembecki J., *Ocena wariantów działania*, AON, Warszawa 1999;
26. Strzoda M., *Metody i treść pracy zespołów funkcjonalnych na stanowisku dowodzenia wojsk lądowych Cz. IV. Opracowanie wariantów działania*, AON, Warszawa 2001;
27. Strzoda M., *Metody i treść pracy zespołów funkcjonalnych na stanowisku dowodzenia wojsk lądowych Cz. IV. Porównanie wariantów działania*, AON, Warszawa 2001;
28. Strzoda M., Prusiński N., *Metody i treść pracy zespołów funkcjonalnych na stanowisku dowodzenia wojsk lądowych Cz. IV. Ustalenie położenia i meldunek sytuacyjny*, AON, Warszawa 2001;
29. Strzoda M., *Zmiany organizacyjno-funkcjonalne stanowiska dowodzenia brygady zmechanizowanej w aspekcie wymogów przyszłego pola walki*, AON, Warszawa 2000;
30. Wolejszo J., *Dowodzenie brygadą zmechanizowaną (pancerną) w działaniach opóźniających*, AON, Warszawa 2000;
31. Wolejszo J., Fiołna Z., *Dowodzenie brygadą zmechanizowaną (pancerną) w obronie*, AON, Warszawa 2001;
32. Wolejszo J., Fiołna Z., *Dowodzenie brygadą zmechanizowaną (pancerną) w marszu*, AON, Warszawa 2002.
33. Wolejszo J., *Metody i treść pracy zespołów funkcjonalnych na stanowisku dowodzenia wojsk lądowych Cz. IV. Rozważanie wariantów działania*, AON, Warszawa 2001;
34. Wolejszo J., *Metody i treść pracy zespołów funkcjonalnych na stanowisku dowodzenia wojsk lądowych Cz. IV. Rekoniesans.*, AON, Warszawa 2001;
35. Wolejszo J., Trembecki J. *Metody i treść pracy zespołów funkcjonalnych na stanowisku dowodzenia wojsk lądowych Cz. IV. Analiza zadania i informowanie operacyjne*, AON, Warszawa 2001;
36. Wolejszo J., *Wybrane aspekty projektowania struktur organizacyjnych zespołu dowodzenia stanowisk dowodzenia brygady zmechanizowanej*, AON, Warszawa 2001;

Wariant mapy sytuacyjnej sekcji dowodzenia zespołu dowodzenia brygady

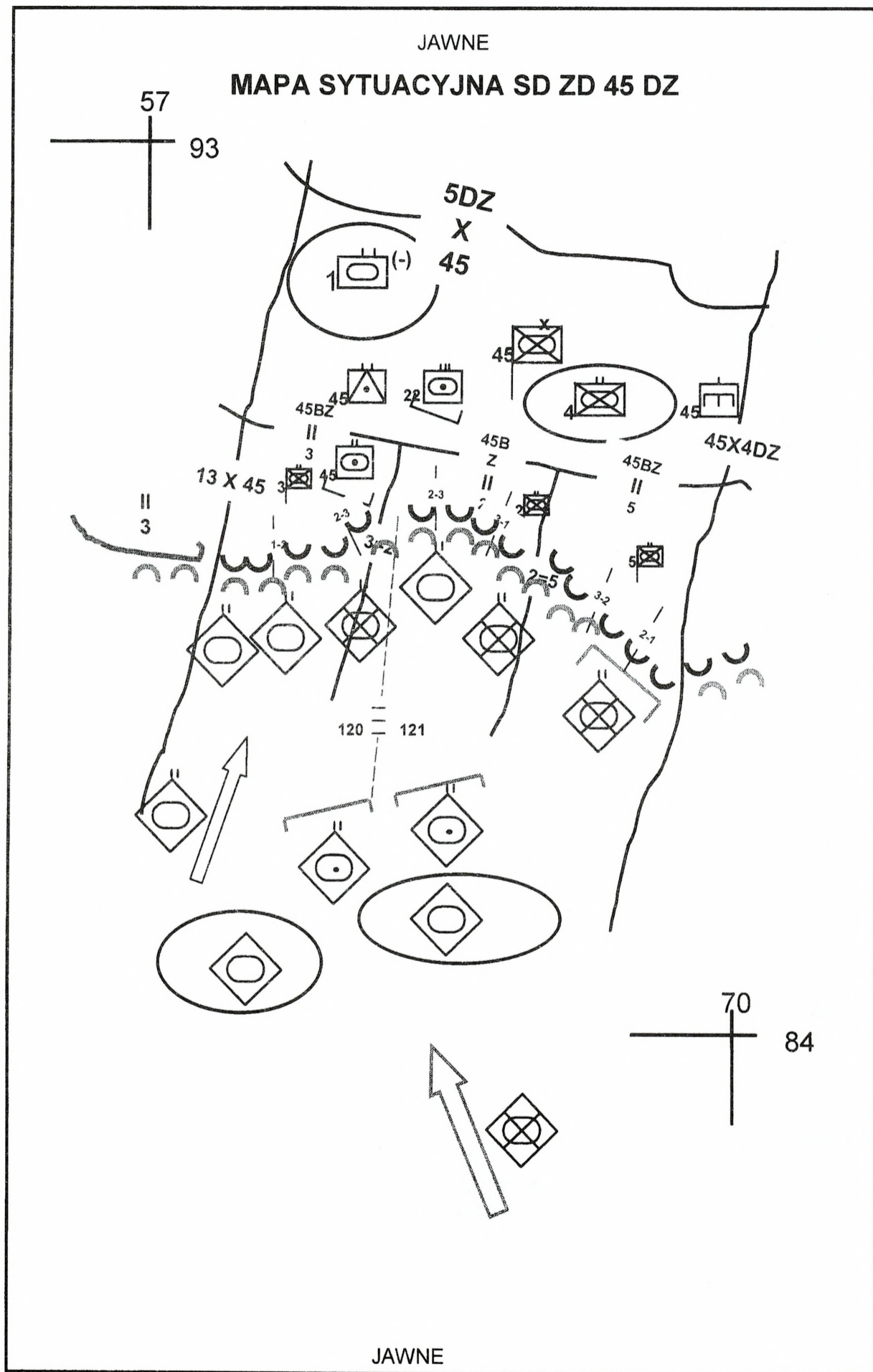

Wariant załącznika „*Położenie wojsk własnych i przeciwnika*” do meldunku sytuacyjnego dowódcy brygady

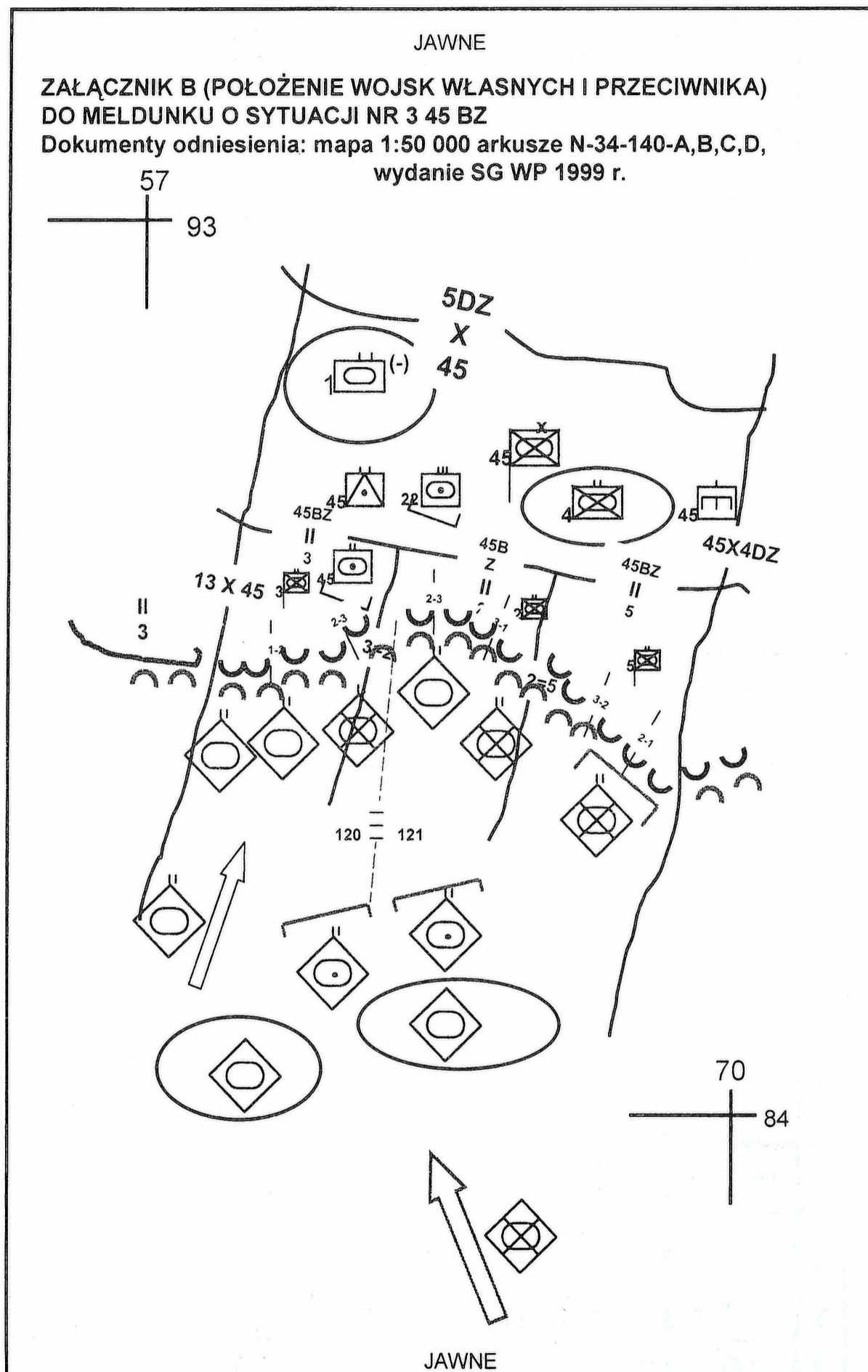

Układ meldunku o sytuacji

KLAUZULA TAJNOŚCI

Egz. nr ..z ...
 Wydający
 Miejsce wydania
 Grupa czasowa
 Numer kodowy (wychodzący)

MELDUNEK O SYTUACJI Nr...

Za okres: ... (od – do)

Dokumenty odniesienia: ...

1. PRZECIWNIK

- a. Jednostki (siły) będące w styczności.
- b. Odwoły przeciwnika, które mogą mieć wpływ na lokalną sytuację.
- c. Działanie przeciwnika (w okresie objętym meldunkiem).
- d. Ocena sił przeciwnika (w tym jego sytuacja logistyczna), morale i prawdopodobna znajomość sytuacji wojsk własnych.

2. WOJSKA WŁASNE

- a. Przebieg przedniego skraju.
- b. Położenie podległych jednostek, stanowisk dowodzenia i linii rozgraniczenia.
- c. Położenie sąsiadów i jednostek wspierających.
- d. Krótki opis i wynik działań prowadzonych w okresie objętym meldunkiem.
- e. Jednostki (siły), które utraciły zdolność bojową.

3. ZABEZPIECZENIE LOGISTYCZNE

- a. Ogólna charakterystyka zmian w sytuacji logistycznej, jeżeli zmiany te wpływają bezpośrednio na sytuację meldującej jednostki

3. INNE INFORMACJE

Informacje nie występujące nigdzie indziej.

4. OCENA ROZWOJU SYTUACJI

(Jeśli przełożony będzie wymagać)

Potwierdzenie.

Za zgodność:

Nazwisko dowódcy

Stopień

Załączniki:

Rozdzielnik:

Numer strony z ogólnej ilości stron

KLAUZULA TAJNOŚCI

ZESPÓŁ DOWODZENIA		ZESPÓŁ WSPARCIA DZIAŁAŃ							CZAS						
Dowódca	Szef sztabu	Planowania	Rozpoznania	Dowodzenia	WRIA	LWL	Winz.	OPL		OPChem	Zabezp. ruchu wojsk	ZESPÓŁ ZABEZPIECZENIA DZIAŁAŃ	ZESPÓŁ WSPARCIA DOWODZENIA	CZYNNOŚCI	Trwania
		<input checked="" type="checkbox"/>	<input checked="" type="checkbox"/>	<input checked="" type="checkbox"/>	<input checked="" type="checkbox"/>	<input checked="" type="checkbox"/>	<input checked="" type="checkbox"/>	<input checked="" type="checkbox"/>	<input checked="" type="checkbox"/>	<input checked="" type="checkbox"/>	<input checked="" type="checkbox"/>	<input checked="" type="checkbox"/>	Przygotowanie Rozkazu operacyjnego	60 min.	Od 071700 Do 071800
<input checked="" type="checkbox"/>	<input type="checkbox"/>	<input type="checkbox"/>	<input type="checkbox"/>	<input type="checkbox"/>	<input type="checkbox"/>	<input type="checkbox"/>	<input type="checkbox"/>	<input type="checkbox"/>	<input type="checkbox"/>	<input type="checkbox"/>	<input type="checkbox"/>		Podpisanie rozkazu		071730
		<input checked="" type="checkbox"/>	<input type="checkbox"/>	<input type="checkbox"/>	<input type="checkbox"/>	<input type="checkbox"/>	<input type="checkbox"/>	<input type="checkbox"/>	<input type="checkbox"/>	<input type="checkbox"/>	<input type="checkbox"/>	<input type="checkbox"/>	Doprowadzenie rozkazu do wykonawców	30 min.	Od 071730 Do 071800
		<input checked="" type="checkbox"/>	<input type="checkbox"/>	<input type="checkbox"/>	<input type="checkbox"/>	<input type="checkbox"/>	<input type="checkbox"/>	<input type="checkbox"/>	<input type="checkbox"/>	<input type="checkbox"/>	<input type="checkbox"/>	<input type="checkbox"/>	Potwierdzenie otrzymania rozkazów		Do 071830
<input type="checkbox"/>	<input type="checkbox"/>	<input checked="" type="checkbox"/>	<input type="checkbox"/>	<input type="checkbox"/>	<input type="checkbox"/>	<input type="checkbox"/>	<input type="checkbox"/>	<input type="checkbox"/>	<input type="checkbox"/>	<input type="checkbox"/>	<input type="checkbox"/>	<input type="checkbox"/>	Kontrola		Od 071800 Do 090600
<input checked="" type="checkbox"/>													Meldunek o gotowości do działania		090530WRZ

- główny wykonawca (odpowiedzialny za wykonanie)

- współuczestnik

- wykonawca

KLAUZULA TAJNOŚCI

KLAUZULA TAJNOŚCI
PLAN PRACY DOWÓDZTWA 41 BZ
od 070600 WRZESIEŃ do 090600 WRZESIEŃ

ZESPÓŁ DOWODZENIA					ZESPÓŁ WSPARCIA DZIAŁAŃ							CZAS				
Dowódcy	Szef sztabu	Planowania	Rozpoznania	Dowodzenia	WRIA	LWL	Winz.	OPL	OPChem	Zabesp. ruchu wojsk	ZESPÓŁ ZABEZPIECZENIA DZIAŁAŃ	ZESPÓŁ WSPARCIA DOWODZENIA	CZYNNOŚCI		Trwania	Astronomiczny
<input checked="" type="checkbox"/>	<input checked="" type="checkbox"/>	<input checked="" type="checkbox"/>	<input checked="" type="checkbox"/>	<input checked="" type="checkbox"/>	<input checked="" type="checkbox"/>	<input checked="" type="checkbox"/>	<input checked="" type="checkbox"/>	<input checked="" type="checkbox"/>	<input checked="" type="checkbox"/>	<input checked="" type="checkbox"/>	<input checked="" type="checkbox"/>	<input checked="" type="checkbox"/>	Analiza zadania	60 min.	Od 070600 Do 070700	
	<input checked="" type="checkbox"/>	<input type="checkbox"/>	<input type="checkbox"/>	<input type="checkbox"/>	<input type="checkbox"/>	<input type="checkbox"/>	<input type="checkbox"/>	<input type="checkbox"/>	<input type="checkbox"/>	<input type="checkbox"/>	<input type="checkbox"/>	<input type="checkbox"/>	Informowanie operacyjne	40 min.	Od 070700 Do 070740	
		<input checked="" type="checkbox"/>	<input checked="" type="checkbox"/>										Ocena terenu			
			<input checked="" type="checkbox"/>										Ocena przeciwnika, Mozliwe sposoby działania przeciwnika	260 min.	Od 070740 Do 071200	
		<input checked="" type="checkbox"/>	<input checked="" type="checkbox"/>										Ocena wojsk własnych			
		<input checked="" type="checkbox"/>											Opracowanie własnych wariantów działania			
	<input type="checkbox"/>	<input checked="" type="checkbox"/>	<input type="checkbox"/>	<input type="checkbox"/>	<input type="checkbox"/>	<input type="checkbox"/>	<input type="checkbox"/>	<input type="checkbox"/>	<input type="checkbox"/>	<input type="checkbox"/>	<input type="checkbox"/>	<input type="checkbox"/>	Odczytanie koord. Zapoznaczenie sztabu z przyjętymi wariantami	30 min.	Od 071200 Do 071230	
		<input checked="" type="checkbox"/>	<input checked="" type="checkbox"/>		<input checked="" type="checkbox"/>	<input checked="" type="checkbox"/>	<input checked="" type="checkbox"/>	<input checked="" type="checkbox"/>	<input checked="" type="checkbox"/>	<input checked="" type="checkbox"/>	<input checked="" type="checkbox"/>	<input checked="" type="checkbox"/>	Rozważenie wariantów działania	180 min.	Do 071530	
<input type="checkbox"/>	<input checked="" type="checkbox"/>	<input type="checkbox"/>	<input type="checkbox"/>	<input type="checkbox"/>	<input type="checkbox"/>	<input type="checkbox"/>	<input type="checkbox"/>	<input type="checkbox"/>	<input type="checkbox"/>	<input type="checkbox"/>	<input type="checkbox"/>	<input type="checkbox"/>	Porówn. wariantów dział. i ustalenie wariantu rekomendowanego	30 min.	Od 071530 Do 071600	
<input checked="" type="checkbox"/>	<input type="checkbox"/>	<input type="checkbox"/>	<input type="checkbox"/>	<input type="checkbox"/>	<input type="checkbox"/>	<input type="checkbox"/>	<input type="checkbox"/>	<input type="checkbox"/>	<input type="checkbox"/>	<input type="checkbox"/>	<input type="checkbox"/>	<input type="checkbox"/>	Odczytanie decyzyjna	60 min.	Od 071600 Do 071700	
<input checked="" type="checkbox"/>		<input checked="" type="checkbox"/>		<input checked="" type="checkbox"/>						<input checked="" type="checkbox"/>	<input checked="" type="checkbox"/>	<input checked="" type="checkbox"/>	Przygotowanie i wydanie wstępnego zarządzenia operacyjnego			

- *Zadanie i krótkie wyjaśnienie (przedstawienie) zamiaru działania i myśli przewodniej przełożonego;*
- *Przedstawienie w kolejnych podpunktach ogólnych zadań sąsiadów i innych sił własnych (których nie dotyczy rozkaz), ważnych dla wykonania zadania.*

c. Zmiany w podporządkowaniu.

- *Nie powtarza się informacji zawartych w podziale sił;*
- *Jeżeli podział sił jest kompletny, podaje się "Patrz Podział sił";*
- *W razie potrzeby określa się od kiedy obowiązują ewentualne zmiany w podporządkowaniu.*

2. ZADANIE

Krótkie i zrozumiałe określenie zadania własnego: KTO, CO, KIEDY, GDZIE, W JAKIM CELU WYKONUJE. Punkt ten nie zawiera podpunktów. W zasadzie nie używa się w nim trybu rozkazującego (np. być w gotowości do ...), a trybu oznajmującego.

3. REALIZACJA

a. Zamiar działania

(1) *Myśl przewodnia dowódcy wydającego rozkaz.*

(2) *Sposób działania.*

- *ogólne ramy manewru (sposobu działania jednostek „walczących” - zmechanizowanych, czołgów, aeromobilnych) od początku do końca walki (operacji), w razie potrzeby stosuje się podziały na etapy;*
- *wskazuje się miejsce i/lub sposób skupienia głównego wysiłku, ewentualne zmiany w tym zakresie podczas działań;*
- *ugrupowanie bojowe;*
- *Priorytety wsparcia i zabezpieczenia, krótkie wyjaśnienie istoty wsparcia i zabezpieczenia z zaakcentowaniem priorytetów. Ewentualne odwołania do właściwych załączników.*

(3) *Inne informacje w zależności od potrzeb.*

Układ rozkazu operacyjnego

KLAUZULA TAJNOŚCI*

(Zmiany w stosunku do rozkazów ustnych, jeśli występują)

Egz. nr ... z ... egz.

Wydający

Miejsce wydania

Grupa Data-Czas

Numer kodowy (wychodzący)

ROZKAZ OPERACYJNY Nr

Dokumenty odniesienia: *Mapy, plany i inne dokumenty, do których odwołuje się wykonawca w części zasadniczej rozkazu.*

Strefa czasowa:

Podział sił:

- *wyszczególnienie podległych sił, elementów ugrupowania wraz ze zmianami w podporządkowaniu;*
- *określenie relacji dowodzenia (wsparcie ogólne, bezpośrednie, itp.);*
- *podział sił może być załącznikiem jeżeli jest zbyt długi;*
- *terminy, które określają od kiedy dany podział sił obowiązuje, mogą być zawarte tutaj lub w podpunkcie „Zmiany w podporządkowaniu”.*

1. SYTUACJA

a. Przeciwnik.

- *Informacje dotyczące najbardziej prawdopodobnych sposobów działania przeciwnika jeden szczebel w dół w stosunku do własnego szczebla dowodzenia;*
- *Jeżeli sporządzany jest załącznik „Rozpoznanie”, należy się do niego odwołać;*
- *Możliwe jest także odwołanie się do innych dokumentów rozpoznawczych, które otrzymali podwładni.*

b. Woiska własne.

* Ze względów edytorskich klauzula tajności podana została jedynie na początku i końcu dokumentu.

- *inne dane.*

4. ZABEZPIECZENIE LOGISTYCZNE

Krótkie przedstawienie koncepcji zabezpieczenia logistycznego w zakresie niezbędnym do jego zrozumienia, ewentualne odwołanie się do właściwego załącznika lub rozkazu logistycznego.

5. DOWODZENIE I ŁACZNOŚĆ.

a. Dowodzenie.

- *rozmieszczenie stanowiska dowodzenia, wysuniętego stanowiska dowodzenia i zapasowego stanowiska dowodzenia;*
- *określenie przynajmniej jednego przyszłego położenia każdego ze stanowisk, z wyjątkiem zapasowego;*
- *określenie kolejności przejęcia dowodzenia w wypadku obezwładnienia elementów systemu dowodzenia.*

b. Łączność.

- *Wyszczególnienie obowiązujących procedur łączności.*
- *Odwołanie do załącznika „Łączność i informatyka”, jeśli jest taka potrzeba.*

Potwierdzenie.

Za zgodność:

.....

Załączniki:

Rozdzielnik:

Nazwisko dowódcy

stopień

Numer strony z ogólnej ilości stron

KLAUZULA TAJNOŚCI

b. Zadania dla zmechanizowanych (piechoty, piechoty górskiej) i pancernych elementów ugrupowania bojowego.

- zadania stawiane są w takiej samej kolejności jak poszczególne elementy pojawiły się w podziale sił, przy użyciu kolejnych podpunktów (b, c, d, itd.);
- nie powtarza się zadań przedstawionych wyraźnie w zamiarze walki, w sposób graficzny w załączniku lub określonych w „Wytycznych koordynujących”;
- nie podaje się zadań dotyczących dwóch i więcej elementów ugrupowania. Są one określane w zamiarze i w wytycznych koordynujących.

c. Zadania dla wspierających elementów ugrupowania bojowego.

- Zadania podawane np. w następującej kolejności, z zachowaniem oznaczania kolejnymi literami alfabetu (e, f, g):
- rozpoznanie i WRE;
- artyleria do ognia pośredniego;
- odwód przeciwpancerny
- wojska inżynieryjne (elementy ugrupowania bojowego);
- obrona przeciwlotnicza;
- lotnictwo wojsk lądowych;
- obrona ABC;
- żandarmeria;

d. Wytyczne koordynujące.

- ostatni podpunkt punktu nr 3;
- terminy i czasy;
- tylko informacje dotyczące dwóch i więcej elementów ugrupowania bojowego;
- niezbędne współrzędne linii koordynacyjnych;
- w planach - podanie terminu, w jakim plan staje się rozkazem.
- wyszczególnienie załączników, które występują w rozdzielniku, a do których nie odwoływano się w rozkazie;

d. Ocena sił przeciwnika.

- (1) Prawdopodobnie przeciwnik będzie dążył do wprowadzenia do walki odwodów 212pz i 24BZ w celu spotęgowania uderzenia i wyzwolenia ruchu pododdziałów będących w styczności.

2. WOJSKA WŁASNE

a. Przebieg przedniego skraju.

- (1) 500m ptn. GRABNIAK(9744); RUDZIENKO; MŁĘCIN; pld. KAMIONKA; NART; ptn. ZIMNOWODA, JAWOREK; CIERPIĘTA; ŻARNÓWKA.

b. Położenie podległych jednostek, stanowisk dowodzenia i linii rozgraniczenia.

- (1) 411 bz z przydzielonymi jednostkami OT opóźnia natarcie bcz i bz 212pz oraz bz i bcz 24BZ przeciwnika. Na kierunku: RUDNO, MŁĘCIN (9446) przeciwnik włamał się w głąb obrony batalionu na głębokość pierwszorzutowych kompanii, 1 i 2kz przechodzi do obrony na kolejnej rubieży;
- (2) 412bz z jednostkami OT broni nakazanego rejonu obrony powstrzymując natarcie batalionu zmechanizowanego 24BZ i z położenia w bezpośredniej styczności dwóch batalionów 1210bcz. Na kierunku: ZIMNOWODA, GARCZYN DUŻY (9353) przeciwnik uzyskał powodzenie i dąży do rozwinięcia natarcia. 1kz częścią sił przechodzi do obrony na kolejnej rubieży;
- (3) 410bcz wyszedł na drogi marszu do kontrataku;
- (4) 41das wspiera walkę batalionów na pierwszej pozycji obrony z głównych stanowisk ogniowych;
- (5) OPpanc 41 BZ w rejonie rozmieszczenia w kolumnach marszowych gotowy do wykonywania zadań. Dywizjon posiada pełne zapasy ruchome amunicji;
- (6) 1bplot 41dplot osłania pododdziały 411 bz ze stanowisk ogniowych w rejonie KAZIMIERZÓW(9456);
- (7) 2bplot osłania 410bcz wychodzący do kontrataku ze stanowisk ogniowych zach. WIŚNIÓWKA(9256);
- (8) OZap zakończył minowanie rubieży: pkt. 186,3(9349), przepust na drodze(9349a).

c. Położenie sąsiadów i jednostek wspierających.

- (1) Na prawo 7 BZ broni nakazanego rejonu powstrzymując natarcie pododdziałów 21 BZ;
- (2) Na lewo 42BZ 4DZ odpiera uderzenie pododdziałów 211pz 21DZ i 221, 222 pz 22DZ utrzymując nakazany rejon obrony;
- (3) Środki ogniowe przełożonych realizują zadania opóźniania i zwalczania odwodów przeciwnika na jego kierunku głównego uderzenia.

d. Krótki opis i wynik działań prowadzonych w okresie objętym meldunkiem.

- (1) Brygada od godzin rannych dwoma batalionami w pierwszym rzucie broni nakazanego rejonu;
- (2) Na prawym skrzydle skutecznie powstrzymuje natarcie pododdziałów 121pz i części sił 24BZ przeciwnika;
- (3) Na lewym skrzydle przeciwnik ze składu 212pz i części sił 24BZ przełamał obronę brygady na głębokość kompanijnych punktów oporu, jego natarcie opóźniane jest na kolejnych rubieżach.

Układ meldunku o sytuacji

KLAUZULA TAJNOŚCI*

(Zmiany w stosunku do rozkazów ustnych, jeśli występują)

Egz. nr 1 z 2
41BZ
RZĄDZA (ED9148)
061000A Wrzesień 2003
MS/112/4

MELDUNEK O SYTUACJI Nr 12

Za okres: od 060800A Wrzesień do 061000A Wrzesień

Dokumenty odniesienia: Mapa 1:50 000, arkusze N-34-128-C; N-34-140-A,B,C,D; wydanie SG WP 1998.

1. PRZECIWNIKa. Jednostki (siły) będące w styczności.

- (1) 2120bcz, 2121bz z 212pz ;
- (2) 242bzmot, 240bcz, 243bzmot z 24BZ;
- (3) 1210bcz z 121pz;

b. Odwody przeciwnika, które mogą mieć wpływ na lokalną sytuację.

- (1) Odwody batalionów pierwszego rzutu przeciwnika zatrzymane narzutowymi polami minowymi oraz ogniem artylerii.
- (2) Odwód 24BZ w sile dwóch batalionów:
 - (a) 241bcz czoło kolumny marszowej 500m wsch. RUDNO;
 - (b) 244bzmot czoło kolumny marszowej 500m płd. BALTAZARÓW;

c. Działania przeciwnika w okresie objętym meldunkiem.

- (1) 212pz z 21DZ nacierając na lewym skrzydle dywizji rozbił część sił brygady na kierunku: NOWE DOBRE wsch. RUDZIENKO, włamał się na głębokość kompanijnych punktów oporu pierwszego rzutu. Natarcie przeciwnika słabnie. Aktualnie jego bataliony pierwszego rzutu walczą na rubieży: płd. DOBRE, kol. RUDZIENKO, zach. ADAMÓW;
- (2) 24BZ naciera w kierunku: CZARNOGŁÓW, GARCZYN DUŻY; jej natarcie słabnie, bataliony pierwszego rzutu walczą na rubieży: ADAMÓW, KAMIONKA, kol. GARCZYN DUŻY, płn. ZIMNOWODA, 1km płd. WYGLEDÓWEK;
- (3) 1210bcz naciera w kierunku: WIERZBNO, WĄSY; natarcie słabnie;

* Ze względów edytorskich klauzula tajności podana została jedynie na początku i końcu dokumentu.

Układ zarządzenia operacyjnego

KLAUZULA TAJNOŚCI

(Zmiany w stosunku do rozkazów ustnych, jeśli występują)

Egz. nr ... z ... egz.
 Wydający
 Miejsce wydania
 Grupa Data-Czas
 Numer kodowy (wychodzący)

ZARZĄDZENIE OPERACYJNE Nr**Dokumenty odniesienia:** *Mapy i inne dokumenty zgodnie z potrzebami.***Strefa czasowa:****Podział sił:****1. SYTUACJA**

- a. Przeciwnik.
- b. Wojska własne.
- c. Zmiany w podporządkowaniu.

2. ZADANIE**3. REALIZACJA**

- a. Zamiar działania.
- b. Zadania dla zmechanizowanych i pancernych elementów ugrupowania bojowego.
- c. Zadania dla wspierających elementów ugrupowania bojowego.
- d. Wytyczne koordynujące.

4. ZABEZPIECZENIE LOGISTYCZNE**5. DOWODZENIE I ŁĄCZNOŚĆ**

- a. Dowodzenie.
- b. Łączność.

Potwierdzenie.

Nazwisko dowódcy
 Stopień dowódcy

Za zgodność:

.....

Załączniki:

Rozdzielnik:

Numer strony z ogólnej ilości stron

KLAUZULA TAJNOŚCI

e. Jednostki (siły), które utraciły zdolność bojową.

(1) Brak.

3. ZABEZPIECZENIE LOGISTYCZNE

a. Ogólna charakterystyka zmian w sytuacji logistycznej, jeżeli zmiany te wpływają bezpośrednio na sytuację meldującej jednostki.

- (1) Straty 411 bcz: 24 zabitych i rannych, zniszczone 4xBWP;
- (2) Straty 412 bcz: 8 zabitych i rannych, zniszczone 2xBWP, 1-moździerz;
- (3) Straty 410 bcz: 4 zabitych i rannych, zniszczony 1-czołg;
- (4) Straty 41das: 4 zabitych i rannych, zniszczona 1 - 122mm HS;
- (5) Z wyznaczonego limitu amunicji w 41das pozostało 1,5 jo.;
- (6) Straty 2bplot: 2 zabitych i rannych, zniszczone 2xarmaty ZU-23-2;
- (7) Z wyznaczonego limitu amunicji pozostało: 1,0 jo amunicji plot 23 mm, 30 szt. S-2;

4. INNE INFORMACJE

Brak.

5. OCENA ROZWOJU SYTUACJI

W wyniku spadku tempa natarcia pierwszorzutowych sił przeciwnika oraz zatrzymania jego odwodów ogniem artylerii i narzutowymi polami minowymi na lewym skrzydle brygady istnieje możliwość uzyskania powodzenia kontrataku w rejon włamania przeciwnika, rozbitcia jego sił i odtworzenia przedniej linii obrony.

Nie ma zagrożenia na prawym skrzydle rejonu obrony brygady.

Potwierdzenie.

NOWAKOWSKI

PŁK

Za zgodność:

KOWALSKI

S3

Załączniki: brak

Rozdzielnik:

4DZ

a/a

Egz. Nr

1

2

Numer strony z ogólnej ilości stron

KLAUZULA TAJNOŚCI

Załącznik C (PLAN OBRONY) 4 DZ - szkic

