

Grey Scale #13



A 1 2 3 4 5 6 M 8 9 10 11 12 13 14 15 B 17 18 19



AKADEMIA OBRONY NARODOWEJ

AON 5448/2002

Marek STRZODA
Norbert PRUSIŃSKI

WOJSKOWA STRUKTURA DOWODZENIA NATO



WARSZAWA

2002

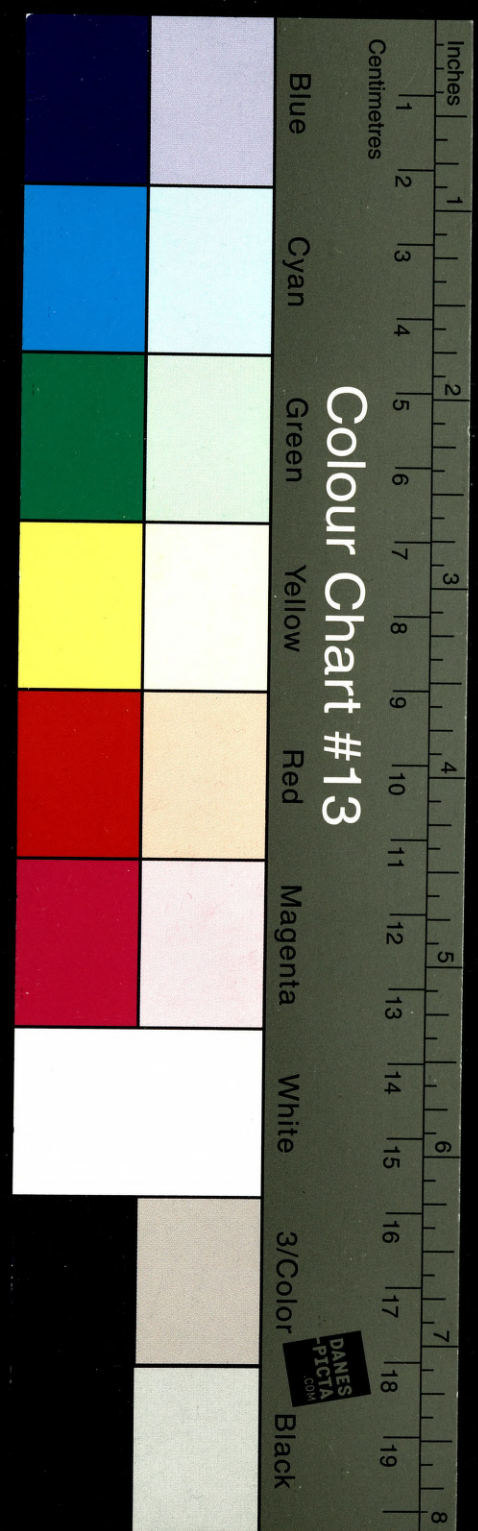

Colour Chart #13



AKADEMIA OBRONY NARODOWEJ

**WYDZIAŁ WOJSK LĄDOWYCH
INSTYTUT DOWODZENIA**

AON 5448/02

**Marek STRZODA
Norbert PRUSIŃSKI**

WOJSKOWA STRUKTURA DOWODZENIA NATO

55523

Warszawa

2002

SPIS TREŚCI

WSTĘP	5
1. Uwarunkowania kształtowania się struktury wojskowej Sojuszu Północnoatlantyckiego na przełomie XX i XXI wieku	7
1.1. Polityczne przemiany i ich wpływ na zmiany struktury i zasad funkcjonowania NATO	7
1.2. Zasadnicze założenia Koncepcji Strategicznej Sojuszu	11
2. Struktura dowodzenia Sojuszu Północnoatlantyckiego	20
2.1. Dowództwa strategiczne	21
2.1.1. Struktura, rola i zadania Dowództwa Sojuszniczych Sił Zbrojnych NATO w Europie	23
2.1.2. Struktura, rola i zadania Dowództwa Sojuszniczych Sił Zbrojnych NATO na Atlantyku	28
2.2. Założenia funkcjonowania dowództw regionalnych, podregionalnych i dowództw komponentów	32
2.2.1. Rola, zadania i struktura Dowództwa Sojuszniczych Sił Zbrojnych NATO Europy Północnej – AFNORTH	34
2.2.2. Rola, zadania i struktura Połączonego Podregionalnego Dowództwa Europy Centralnej – JSRC Centre	48
2.2.3. Przeznaczenie, rola i zadania Dowództwa Komponentu Sił Powietrznych Północ	57
ZAKOŃCZENIE	63
BIBLIOGRAFIA	66
ZAŁĄCZNIKI	67

WSTĘP

Transformacja polityczna środowiska europejskiego miała w ostatniej dekadzie duży wpływ na zmiany zachodzące w Sojuszu Północnoatlantyckim. Zapoczątkowane zostały procesy, które zapewnić mają państwom członkowskim gwarancje bezpieczeństwa oraz wytyczyć kierunki rozwoju w przyszłości.

Wiele procesów jest w trakcie realizacji, szereg z nich zostało już zrealizowanych, inne czekają na wdrożenie. Jednak wspólnym ich mianownikiem jest dążenie do przesunięcie punktu ciężkości polityki Sojuszu w kierunku zapobiegania powstawania zagrożeń na drodze tworzenia pokojowych i przyjaźielskich stosunków i relacji w całym obszarze euroatlantyckim i najważniejszych obszarach zainteresowania NATO.

Zakończenie Zimnej Wojny, przyjęcie nowych państw członkowskich, prowadzenie negocjacji akcesyjnych z kolejnymi państwami oraz rozwinięcie współpracy z Rosją i Ukrainą pozwoliło jednocześnie Sojuszowi na znaczną redukcję stanów osobowych sił zbrojnych oraz dokonanie ważnych zmian w ich gotowości i rozmieszczeniu. Zmiany te mają na celu lepsze dostosowanie sił zbrojnych do wykonywania nowych zadań odpowiadających wymogom współczesności, w tym zwłaszcza udziału w rozwiązywaniu sytuacji kryzysowych i uczestniczenie w operacjach wsparcia pokoju, przy jednoczesnym zachowaniu zdolności do kolektywnej obrony.

Prowadzona transformacja konwencjonalnych sił Sojuszu, ich składu, relacji, zadań oraz koncepcji wykorzystania jest jednak procesem bardzo skomplikowanym i długotrwałym. W jej trakcie uwzględniano złożone czynniki wynikające zarówno z prawnych unormowań międzynarodowych, deklaracji poszczególnych państw członkowskich, możliwości obronnych oraz zewnętrznych i wewnętrznych uwarunkowań.

Koncepcyjno – wykonawcze źródła powyższych procesów tkwią w deklaracji londyńskiej z lipca 1990 roku, w której szefowie państw członkowskich NATO uznali między innymi potrzebę dokonania zmian Sojuszu stosownie do kształtowania się nowej rzeczywistości europejskiej.

Przełomowym momentem procesu adaptacji wojskowej struktury Sojuszu do wymagań politycznych i militarnych nastąpił pod koniec 1997 roku, kiedy ogłoszono porozumienie o nowej strukturze dowództw NATO.

Założenia nowej struktury zakładały, iż jej konstrukcja, potencjał oraz elastyczność pozwalać powinna na przyjęcie i wchłonięcie nowych państw członkowskich oraz udziału w niej krajów partnerskich bez potrzeby dalszych głębokich restrukturyzacji. Kolejnym ważnym determinantem tworzenia nowych struktur był wymóg rozszerzenia ich zdolności do realizacji znacznie szerszej gamy zadań, począwszy od tradycyjnej roli organizatora kolektywnej obrony do zadań nie objętych artykułem 5 Traktatu Waszyngtońskiego. W tym zwłaszcza zadań wynikających z racji prowadzenia operacji wsparcia pokoju. Ponadto brano także pod uwagę takie czynniki jak przejrzystość struktur, ich elastyczność i skuteczność, spójność Sojuszu, zasady wielonarodowości i wielowymiarowości współczesnego pola walki oraz względy finansowe.

Dostrzegając potrzebę poznania założeń i rezultatów procesów zachodzących w środowisku systemu dowodzenia Sojuszu autorzy pragną przedstawić w niniejszym opracowaniu zagadnienia dotyczące wojskowej struktury dowodzenia NATO. Zapoznanie z genezą oraz przebiegiem transformacji tych struktur ma przybliżyć czytelnikowi przyczyny oraz czynniki wpływające na taką właśnie konstrukcję systemu dowodzenia. Przedstawianie natomiast elementów współczesnego systemu dowodzenia NATO wraz z ich zasadniczymi zadaniami, relacjami i wewnętrzną konfiguracją ma dać czytelnikowi obraz bieżącej ich działalności.

Przedstawione w publikacji terminy i nazwy dowództw podawane są wraz z ich oryginalnymi angielskimi odpowiednikami. Ma to ułatwić czytelnikowi korzystanie z materiałów źródłowych oraz wprowadzić pewne uporządkowanie. Należy jednocześnie wskazać, iż w wielu publikacjach angielskojęzycznych spotkać można różne nazwy tych samych dowództw. W istocie jest to ta sama nazwa jednak część autorów dodaje do nich angielski termin *headquarters* co w ogólnym znaczeniu także przyjmowane jest jako dowództwo, natomiast w innym znaczeniu określa dowództwo wraz z jego siedzibą. Przykład takiego przedstawiania nazw ujęto na rysunkach 2 i 4. Uzupełnieniem treści poszczególnych rozdziałów są załączniki, w których przedstawiono wykaz skrótów nazw państw przedstawiane na rysunkach, kalendarium wybranych wydarzeń oraz nazwiska wszystkich dotychczasowych Dowódców Sojuszniczych Sił Zbrojnych NATO w Europie.

Rozdział 1

UWARUNKOWANIA KSZTAŁTOWANIA SIĘ STRUKTURY WOJSKOWEJ SOJUSZU PÓŁNOCNOATLANTYCKIEGO NA PRZEŁOMIE XX I XXI WIEKU

1.1. Polityczne przemiany i ich wpływ na zmiany struktury i zasad funkcjonowania NATO

Przemiany dokonujące się na europejskiej scenie politycznej oraz zmiany układu systemu bezpieczeństwa międzynarodowego miały ogromny wpływ na sam Sojusz Północnoatlantycki. Nowa sytuacja geopolityczna pozwoliła na zapoczątkowanie procesu adaptacji Sojuszu do nowych warunków zewnętrznych i wewnętrznych przy jednoczesnym spełnianiu funkcji gwarantowania bezpieczeństwa państwom członkowskim.

Polityczne i wojskowe przekształcanie struktur Sojuszu zapoczątkowane zostało na początku lat dziewięćdziesiątych. Analiza zachodzących procesów politycznych oraz występujących zagrożeń spowodowała przesunięcie prowadzenia polityki Sojuszu w kierunku zapobiegania powstawania zagrożeń drogą tworzenia pokojowych i przyjaźielskich stosunków na całym obszarze euroatlantyckim. W lipcu 1990 roku przyjęta została „Deklaracja londyńska o przekształconym Sojuszu Północnoatlantyckim”. Przywódcy NATO ogłosili w niej zamiar przystosowania Sojuszu do nowych warunków środowiska europejskiego.¹ Zapisy deklaracji potwierdzone zostały w listopadzie 1991 roku, kiedy to podczas szczytu NATO w Rzymie ogłoszono nową Koncepcję Strategiczną oraz Deklarację o Pokoju i Współpracy. Dokumenty te wytyczyły kurs reorganizacji i usprawnienia politycznych oraz wojskowych struktur i procedur Sojuszu. Przedstawiono w nich koncepcję zmniejszenia liczebności sił zbrojnych, poziomu ich gotowości oraz rekonfiguracji struktur sił zbrojnych celem lepszego dostosowania ich do wykonywania zadań wynikających z potrzeby rozwiązywania sytuacji

¹ NATO *Vademecum*, Bellona, Warszawa 1999, s. 16.

kryzysowych, prowadzenia operacji wsparcia pokoju oraz jednoczesnego zachowania zdolności do kolektywnej obrony.

Konsekwentna realizacja przyjętych założeń zaowocowała także podczas kolejnego szczytu NATO w styczniu 1994 roku w Brukseli. Podjęto wtedy decyzję o wdrożeniu programu „Partnerstwo dla Pokoju”. Wyrażał on w swojej istocie zaproszenie skierowane do państw członkowskich KBWE/OBWE² aby przyłączyły się do krajów NATO w szerokim programie praktycznej współpracy w zakresie współdziałania w podejmowaniu operacji wsparcia pokoju, rozwiązywania sytuacji kryzysowych i prowadzenia akcji humanitarnych. Każdy z krajów zgłaszających akces przystąpienia do programu miał zagwarantowaną równorzędną pozycję oraz możliwość rozwijania współpracy z Sojuszem na zasadzie bilateralnej, zgodnie z własnym interesem narodowym i możliwościami.

Kolejną ważną decyzją brukselskiego szczytu było przyjęcie założeń przekształcenia struktur NATO w bardziej elastyczne i wychodzące naprzeciw wymaganiom nowego środowiska bezpieczeństwa w Europie.

Jako zasadniczy środek realizacji koncepcji strategicznej Sojuszu uznano koncepcję organizowania i funkcjonowania Wielonarodowych Sił Połączonych (ang. *Combined Joint Task Force - CJTF*) powoływanych do realizacji konkretnych zadań.

Istota koncepcji powoływania tych sił wyrażała się w połączeniu komponentów różnych rodzajów sił zbrojnych do realizacji poszczególnych zadań pod jednym dowództwem. W skład tych sił miały być włączone jednostki krajów nie należących do NATO. Wszechstronność i zdolność reagowania w szerokim zakresie zadań powodować miało, że stały by się one kluczowym instrumentem wsparcia udzielanego przez Sojusz operacjom prowadzonym przez organizacje międzynarodowe, a jednocześnie umacniać europejską tożsamość obronną oraz system obrony wewnątrz NATO.

Efektom przedstawionych powyżej założeń było opublikowanie we wrześniu 1994 roku przez Komitet Wojskowy długofalowego studium NATO zawierającego między innymi ocenę zintegrowanej struktury wojskowej oraz propozycje zmian

² KBWE – Konferencja Bezpieczeństwa i Współpracy w Europie przekształcona w organizację i przemianowana na początku 1995 roku na OBWE – Organizację Bezpieczeństwa i Współpracy w Europie.

w strukturze sił zbrojnych Sojuszu, strukturze systemu dowodzenia oraz wspólnej infrastruktury.

W kolejnych latach trwały prace nad założeniami zawartymi w studium. Jako szczególnie ważne uznać należy przyjęcie w czerwcu 1996 roku w Berlinie, przez ministrów spraw zagranicznych państw członkowskich NATO, celów co do których należy wygenerować, wyposażyć i przygotować nową strukturę dowodzenia.

Kluczową rolę w procesach transformacji Sojuszu odegrał szczyt NATO w Madrycie, w lipcu 1997 roku. Za najważniejsze jego efekty uznać należy zaproszenie Polski, Czech i Węgier do rozpoczęcia rozmów w sprawie przystąpienia do NATO oraz zatwierdzenie „polityki otwartych drzwi”, która dotyczyła przyjęcia nowych członków w przyszłości.

W odniesieniu do decyzji rozwijania europejskiej tożsamości w dziedzinie bezpieczeństwa i obrony wewnątrz NATO, określono różne rozwiązania, które stanowiły element adaptacji Sojuszu do udzielania przez NATO wszechstronnej pomocy operacjom prowadzonym pod auspicjami Unii Zachodnioeuropejskiej (UZE). Były to między innymi:

- Uwzględnienie potrzeb UZE w nowych procedurach planowania obronnego NATO w dziedzinie rozwijania sił zbrojnych i ich zdolności do działania.
- Wprowadzenie procedur identyfikowania aktywów i zdolności NATO, z których będzie mogła korzystać UZE w porozumieniu z Radą Północnoatlantycką.
- Stworzenie wewnątrz NATO europejskich wielonarodowych dowództw połączonych, które mogą być wykorzystane do przygotowania, wsparcia, dowodzenia i prowadzenia operacji pod polityczną kontrolą UZE.
- Wprowadzenie konsultacji i wymiany informacji dla zapewnienia koordynacji w operacjach prowadzonych przez UZE przy wsparciu NATO.
- Rozwijanie planowania wojskowego i ćwiczeń dla przygotowania modelowej misji UZE.³

Zapisy dokumentów szczytu madryckiego spowodowały przyspieszenie prac prowadzonych przez Komitet Wojskowy, których naczelnym wyznacznikiem była konieczność ukierunkowania nowych struktur na określone przez polityków cele

³ *Vademecum NATO* ..., s. 77.

oraz wynikające z nich zadania. Nowe struktury mają dać NATO zdolność realizacji całego wachlarza zadań. Począwszy od tradycyjnej roli organizatora kolektywnej obrony państw członkowskich do nowych zadań wynikających ze zmieniających się warunków, włącznie z operacjami „nie objętymi artykułem 5”, takimi jak utrzymanie pokoju. Innymi istotnymi czynnikami jakie brano pod uwagę generując nową strukturę dowodzenia były elastyczność, operatywność i skuteczność wyznaczonych sił w realizacji nowych zadań, spójność Sojuszu, zasada wielonarodowości oraz względy finansowe.

1.2. Zasadnicze założenia koncepcji Strategicznej Sojuszu

Na szczycie w Waszyngtonie, w dniach 23 i 24 kwietnia 1999 roku, szefowie państw i rządów krajów członkowskich NATO przyjęli nową koncepcję Strategiczną Sojuszu. Jest ona zasadniczym dokumentem wywierającym wpływ na działalność bieżącą oraz określającym kierunki perspektywicznych poczynań NATO.

W przyjętych podczas szczytu dokumentach potwierdzono, że podstawowym i niezmiennym celem NATO, ustanowionym w Traktacie Waszyngtońskim, **jest zapewnienie wolności i bezpieczeństwa wszystkich państw członkowskich przy użyciu środków politycznych i wojskowych.**

Przedstawiciele państw członkowskich zaakcentowali także, że Sojusz nie tylko zapewnia obronę swoich współuczestnikom, lecz także przyczynia się do bezpieczeństwa i stabilności w regionie. Ma temu służyć nakreślona struktura polityczna i wojskowa, której wszystkie elementy stosownie do określonej dla siebie roli i zadań odpowiadają za całokształt realizowanych przedsięwzięć w nakazanych obszarach. Relacje pomiędzy zasadniczymi organami politycznymi i wojskowymi Sojuszu przedstawiono na rysunku 1.

W przyjętej koncepcji potwierdzono, że podstawową zasadą, w oparciu o którą funkcjonuje Sojusz jest **wspólne zobowiązanie i wzajemna współpraca między suwerennymi państwami na rzecz niepodzielności bezpieczeństwa wszystkich państw członkowskich.**

Nie pozbawiając państw członkowskich ich prawa i obowiązku podejmowania suwerennej odpowiedzialności w dziedzinie obrony, Sojusz umożliwia im, poprzez kolektywne działanie, osiągnięcie w zakresie bezpieczeństwa istotnych celów narodowych.

Do swojego podstawowego celu Sojusz dążyć będzie w zgodzie z Traktatem Waszyngtońskim i Kartą Narodów Zjednoczonych.

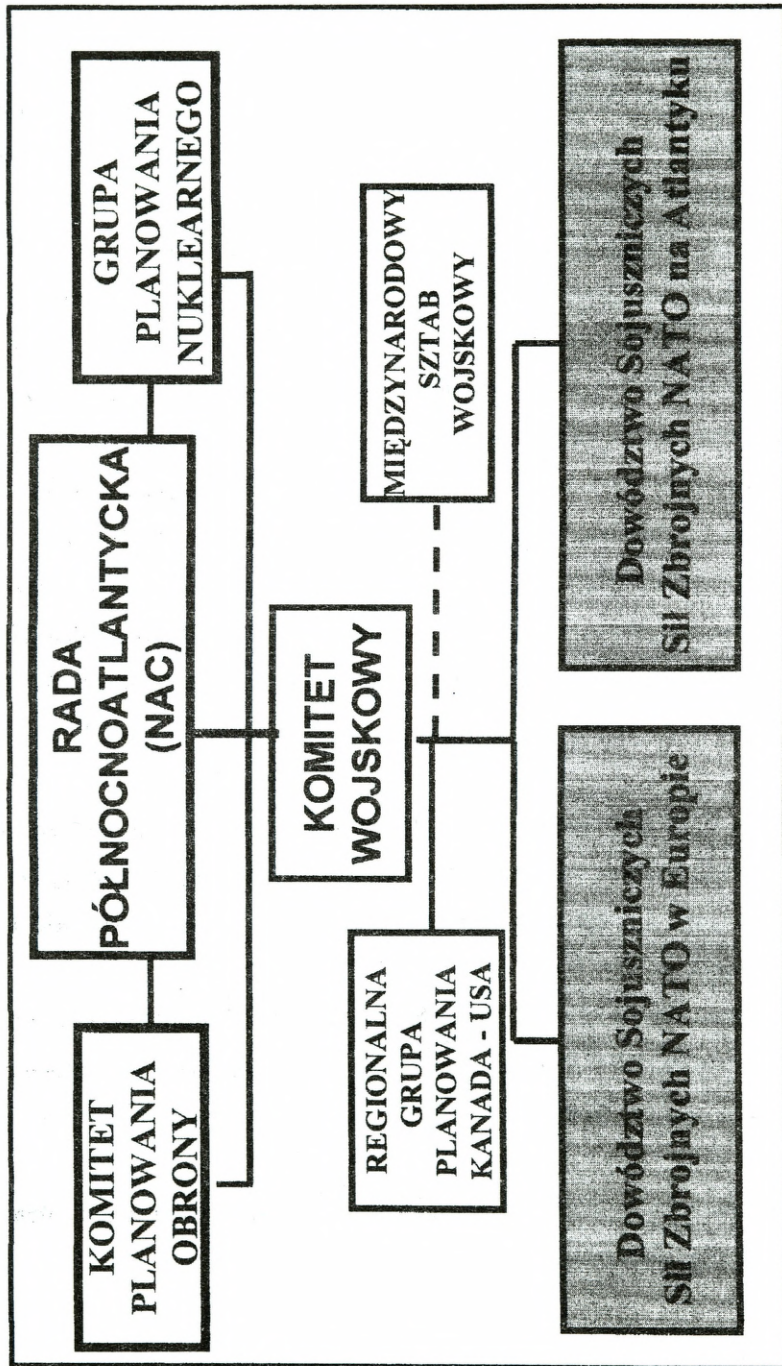

Rys. 1. Struktura relacji zasadniczych instytucji politycznych i wojskowych NATO.
 Źródło: Opracowanie własne na podstawie NATO Yademecum.

Jego realizacja możliwa będzie poprzez realizację następujących zadań w zakresie:

- **Zapewnienia bezpieczeństwa euroatlantyckiego.**
- **Prowadzenia konsultacji.**
- **Odstraszania i kolektywnej obrony.**
- **Rozwiązywania kryzysów.**
- **Rozwijania partnerstwa.⁴**

Zapewnienie bezpieczeństwa stanowić ma, w myśl koncepcji, trwale podstawy stabilizacji środowiska euroatlantyckiego. Jednocześnie opierać się ma na rozwoju instytucji demokratycznych, dążeniu do pokojowego rozwiązywania sporów, w których żadne z państw nie będzie posługiwać się zastraszaniem lub zmuszać inne państwa do działania pod groźbą użycia siły.

Konsultacje, zgodnie z zapisami artykułu 4 Traktatu Waszyngtońskiego, stanowić powinny forum wymiany poglądów między sojusznikami, w każdej sprawie, która dotyczy żywotnych interesów Sojuszu. Dotyczą one także wydarzeń stwarzających zagrożenie bezpieczeństwa poszczególnych członków, jak również odpowiedniej koordynacji ich działań w kwestiach będących przedmiotem wspólnego zainteresowania.

Odstraszanie i kolektywna obrona ma w swojej istocie zapobiegać każdej groźbie agresji skierowanej przeciwko państwu członkowskiemu NATO, zgodnie z artykułami 5 i 6 Traktatu Waszyngtońskiego.

Zmienność sytuacji politycznej, militarnej oraz współczesne zagrożenia powodują potrzebę utrzymania wysokiego stopnia gotowości w **zakresie rozwiązywania sytuacji kryzysowych**. Kolektywne działanie w odniesieniu do zaistniałych sytuacji kryzysowych wymaga aktywnego i szybkiego osiągnięcia konsensusu w kwestiach skutecznego zapobiegania oraz reagowania na zaistniałe zdarzenia.

Spełnienie powyższych założeń wymaga promowania i **rozwijania szerokiego zakresu partnerstwa**, współpracy i dialogu pomiędzy państwami członkowskimi NATO oraz z innymi państwami obszaru euroatlantyckiego. Podkreśla się, że zarówno w działaniach bilateralnych jak i multilateralnych dążyć należy do zwiększania zaufa-

⁴ *Newcomers Guide*, www.nato.int.

nia pomiędzy partnerami, kreowania przejrzystych relacji oraz zwiększania zdolności do wzajemnego udziału we wspólnych przedsięwzięciach Sojuszu.

W koncepcji wskazano także na fakt, że bezpieczeństwo Sojuszu jest wystawione na różnego rodzaju wyzwania i zagrożenia w dziedzinie bezpieczeństwa oraz wiążące się z tym wojskowe i niewojskowe ryzyko. Jest ono wieloaspektowe, trudne do przewidzenia i obejmuje między innymi:

- ◆ Niepewność i niestabilność wewnątrz i wokół obszaru euroatlantyckiego oraz możliwość szybkiego powstania kryzysów regionalnych na peryferiach Sojuszu.
- ◆ Trudności gospodarcze, społeczne i polityczne niektórych państw leżących w obszarze euroatlantyckim oraz na jego obrzeżach.
- ◆ Rywalizację etniczną i religijną, spory terytorialne, niewłaściwe, bądź nieudane reformy, naruszania praw człowieka oraz rozpad państw, które mogą prowadzić do lokalnej, a nawet regionalnej destabilizacji.
- ◆ Powstawanie kryzysów zagrażających stabilności obszaru euroatlantyckiego mogących prowadzić do konfliktów zbrojnych.
- ◆ Istnienie znaczących sił jądrowych poza Sojuszem.
- ◆ Rozprzestrzenianie broni masowego rażenia i środków jej przenoszenia.
- ◆ Ataki na systemy informatyczne.
- ◆ Terroryzm, sabotaż, zorganizowana przestępczość oraz niekontrolowany przyływ ludności.

W przyjętych podczas szczytu dokumentach określono, że podejście Sojuszu do zagadnień bezpieczeństwa w XXI wieku opierać się będzie na dążeniu do utrwale-
nia pokoju, wzmocnienia bezpieczeństwa i stabilności euroatlantyckiej poprzez:

- **Więź transatlantycką.** Jednym z fundamentów NATO jest trwale i dynamiczne partnerstwo między Europą i Ameryką Północną. Partnerstwo to służy zachowaniu wartości i interesów podzielanych przez obie strony. Bezpieczeństwo Europy i Ameryki Północnej jest niepodzielne.

- **Zachowanie zdolności wojskowych Sojuszu.** Zachowanie zdolności wojskowych Sojuszu oraz przygotowanie sojuszników do wspólnej obrony ma w dalszym ciągu zasadnicze znaczenie dla realizacji celów związanych z bezpieczeństwem Sojuszu.

- **Zdolności militarne.** Umożliwiają one Sojuszowi realizację misji we wszystkich możliwych warunkach, stanowią również podstawę efektywnego uczestnictwa Sojuszu w operacjach reagowania na kryzysy wykraczających poza artykuł 5 Traktatu Waszyngtońskiego.

- **Europejską tożsamość w dziedzinie bezpieczeństwa i obrony.** Sojusznicy europejscy podjęli decyzje mające umożliwić im przejęcie większej odpowiedzialności za bezpieczeństwo i obronę. Ma to na celu wzmocnienia pokoju i stabilności obszaru euroatlantyckiego i tym samym ich bezpieczeństwa.

- **Zapobieganie konfliktom i rozwiązywanie kryzysów.** NATO będzie dążyć, we współpracy z innymi organizacjami, do zapobiegania konfliktom. W wypadku konfliktu NATO będzie natomiast dążyć (w zgodzie z prawem międzynarodowym) do jego rozwiązania. W związku z tym może zaistnieć potrzeba przeprowadzenia operacji wykraczającej poza artykuł 5 Traktatu.

- **Partnerstwo, współpracę i dialog.** Sojusz, rozwijając partnerstwo, współpracę i dialog stanowić powinien pozytywny czynnik w procesie promowania bezpieczeństwa i stabilności na obszarze euroatlantyckim.

Koncepcja Strategiczna Sojuszu zakłada także, że **Rada Partnerstwa Euroatlantyckiego** (ang. *Euro-Atlantic Partnership Council - EAPC*) w dalszym ciągu będzie stanowić forum koordynujące kompleksową współpracę NATO z partnerami. Rada ta umożliwi pogłębione konsultacje i współpracę. Prowadzone na forum EAPC konsultacje zwiększają zaufanie i otwartość członków Rady na dialog poświęcony kwestiom bezpieczeństwa, stwarzając dalsze możliwości efektywnego zapobiegania kryzysom. W ramach tych działań EAPC nadzoruje **Partnerstwo dla Pokoju**. Odgrywa on zasadniczą rolę w tworzeniu trwałych więzi w dziedzinie bezpieczeństwa łączących Sojusz z partnerami. Szczegółowe programy współpracy, odzwierciedlające indywidualne możliwości i interesy partnerów, mają na celu zwiększenie przejrzystości narodowego planowania obronnego, zapewnienie demokratycznej kontroli nad ich siłami zbrojnymi, przygotowanie do przeciwdziałania klęskom żywiołowym, innym sytuacjom nadzwyczajnym promując zwiększanie zdolności państw partnerskich do współpracy z Sojuszem.

W zatwierdzonym dokumencie potwierdzono także, że dla bezpieczeństwa euroatlantyckiego szczególną rolę odgrywa **Rosja**. Specjalne miejsce w euroatlantyckim środowisku bezpieczeństwa zajmuje także **Ukraina**.

Przedmiotem szczególnego zainteresowania Sojuszu jest także dialog śródziemnomorski. Uznano bowiem, że bezpieczeństwo Europy jest ściśle powiązane z bezpieczeństwem i stabilnością obszaru śródziemnomorskiego.

W koncepcji określono także zasadnicze założenia i zasady wdrażania strategii Sojuszu:

- ◆ Sojusz w dalszym ciągu utrzymywać **będzie niezbędne zdolności wojskowe** umożliwiające mu realizację wszystkich jego zadań.
- ◆ **Zasady solidarności sojuszniczej oraz jedności strategicznej** nadal mieć będą kluczowe znaczenie dla prowadzenia wszystkich rodzajów operacji Sojuszu. Bezpieczeństwo wszystkich państw członkowskich jest niepodzielne, **atak na jedno państwo jest atakiem na wszystkich sygnatariuszy Sojuszu**.
- ◆ W odniesieniu do **kolektywnej obrony** (zgodnie z artykułem 5 Traktatu Waszyngtońskiego), wielonarodowe siły Sojuszu muszą być w stanie **odstraszać** jakąkolwiek potencjalną agresję przeciw NATO. W wypadku gdy atak mimo wszystko nastąpi, zatrzymać agresora tak szybko, jak to jest możliwe oraz zapewnić polityczną niezależność i integralność terytorialną państw członkowskich.
- ◆ Siły Sojuszu muszą być również przygotowane do uczestnictwa w **zapobieganiu konfliktom i prowadzenia operacji wsparcia pokoju** wykraczających poza artykuł 5 Traktatu.
- ◆ Wszystkie elementy politycznej i wojskowej struktury NATO odgrywają ogromną rolę w rozwoju współpracy i zrozumienia między Sojuszem i partnerami oraz pozostałymi państwami. Dotyczy to szczególnie wsparcia, jakie może być udzielone partnerom w celu przygotowania ich do uczestnictwa w prowadzonych przez NATO operacjach.
- ◆ **Odstraszając przeciw użyciu broni nuklearnej, biologicznej i chemicznej** siły Sojuszu przyczyniają się do wysiłków NATO mających na celu uniemożliwienie proliferacji tej broni i środków jej przenoszenia.

- ◆ Realizacja celów Sojuszu zależy w ogromnym stopniu od **równego podziału ról, zadań i obowiązków, jak i korzyści** wynikających z kolektywnej obrony.
- ◆ Wraz z rozwojem Europejskiego Bezpieczeństwa i Tożsamości Obronnej (ESDI) w ramach NATO, sojusznicy europejscy wzmocnią będą swoje możliwości **udziału w kolektywnej obronie oraz działaniach na rzecz pokoju międzynarodowego i stabilności (również poprzez jednostki wielonarodowe).**
- ◆ Zasady, na których opiera się **kolektywna współpraca** znajdują odzwierciedlenie w praktycznych rozwiązaniach pozwalających Sojuszowi na maksymalne wykorzystanie środków politycznych, wojskowych oraz posiadanych zasobów. Dla wszystkich tych działań podstawę stanowią uzgodnione procedury, zintegrowana struktura wojskowa oraz porozumienia o współpracy. Główne z tych rozwiązań to: **wspólne planowanie sił, wspólne fundusze, wspólne planowanie operacyjne, jednostki wielonarodowe, dowództwa i systemy dowodzenia, zintegrowany system obrony powietrznej, zrównoważony podział ról i obowiązków wśród sojuszników, stacjonowanie i rozmieszczenie sił, gdy zachodzi taka potrzeba, poza ich rodzimym terytorium.**
- ◆ **Wspólne fundusze** (łącznie z budżetem wojskowym i sojuszniczym Programem Inwestycji w dziedzinie bezpieczeństwa) będą w dalszym ciągu odgrywać ważną rolę dla pozyskania i utrzymania odpowiednich środków i sił.
- ◆ Sojusz, by chronić pokój i zapobiegać wojnie, bądź jakimkolwiek innemu zagrożeniu, utrzymywać będzie w dającej się przewidzieć przyszłości odpowiednią **kombinację sił konwencjonalnych i jądrowych.** Rozmieszczone one będą w Europie i utrzymywane na najniższym niezbędnym poziomie.⁵

Ważną rolę dla określenia struktury wojskowej mają zadania jakie postawiono przed siłami zbrojnymi Sojuszu. Głównym zadaniem Sił Zbrojnych Sojuszu jest **zapewnienie pokoju i integralności terytorialnej, politycznej niezależności oraz bezpieczeństwa państw członkowskich.**

⁵ *Koncepcja Strategiczna Sojuszu z dnia 25 kwietnia 1999 roku.*

Siły zbrojne Sojuszu muszą więc być w stanie skutecznie odstraszać i bronić, by utrzymać, bądź odtworzyć integralność terytorialną państw Sojuszu. W wypadku konfliktu zakończyć natychmiast wojnę, zmuszając agresora do zaprzestania działań i wycofania się. Siły NATO muszą być zdolne do kolektywnej obrony nawet wtedy, gdy prowadzą operacje reagowania kryzysowego, wykraczające poza artykuł 5.

Ważnym celem Sojuszu w zakresie **zapewnienie stabilności i bezpieczeństwa obszaru euroatlantyckiego** jest utrzymywanie zagrożeń z dala od terytorium sojuszników oraz rozwiązywanie kryzysów na wczesnym etapie ich rozwoju. **W wypadku kryzysów**, które zagrażają stabilności obszaru euroatlantyckiego oraz mogą mieć negatywny wpływ na bezpieczeństwo członków NATO, siły zbrojne muszą być w stanie prowadzić operację reagowania kryzysowego. Mogą być również wykorzystane do **umacniania międzynarodowego pokoju i stabilności**, prowadząc operacje mające na celu pomoc innym organizacjom międzynarodowym.

Siły Sojuszu przyczyniają się również do **promowania stabilności w obszarze euroatlantyckim** poprzez uczestnictwo w kontaktach „wojskowo-wojskowych” oraz innych przedsięwzięciach kooperacyjnych w ramach Partnerstwa dla Pokoju.

Koncepcja przedstawia także pogląd, iż uczestnicząc w różnego rodzaju działaniach siły zbrojne Sojuszu mogą być zmuszone do działania w zróżnicowanym otoczeniu. Stawać będą one wielokrotnie wobec rozmaitych zagrożeń, różnych uczestników zdarzeń, katastrof humanitarnych i innych sytuacji. Działania te wymagać będą dobrze wyszkolonych i wyposażonych jednostek, zdolnych do sprostania wszelkim oczekiwaniom oraz okolicznościom w jakim przyjdzie im działać.

Prowadzenie przyszłych działań wymaga posiadanie odpowiedniej struktury dowodzenia wyposażonej w różnorakie instrumenty planowania oraz struktury wsparcia i zabezpieczenia. Struktura ta konstruowana jest w taki sposób, aby odzwierciedlać wielonarodowy i połączony charakter Sojuszu oraz działań, jakie może on prowadzić. Realizowane przez strukturę dowodzenia procesy planowania i realizacji działań obejmować powinny między innymi: kontrolę, ochronę i obronę terytorium Sojuszu zapewniając nienaruszalność użytkowania morskich, powietrznych i lądowych linii komunikacyjnych; kontrolę obszaru morskiego oraz ochronę rozmieszczenia bazujących na nim środków odstraszenia; prowadzenie narodowych i wielonarodowych ope-

racji powietrznych; zapewnienia panowania w powietrzu; realizację przedsięwzięć międzynarodowej obrony przeciwlotniczej, wywiadu, rozpoznania, walki elektronicznej oraz dostarczanie środków zapewniających funkcjonowanie wielonarodowych dowództw połączonych.

Przedstawione w koncepcji podejście do spraw bezpieczeństwa międzynarodowego oraz założenia wspólnej polityki obronnej wskazują na podstawowe zasady, jakimi kierować się będzie NATO dla osiągnięcia generalnego celu Sojuszu.

Doktrynalne założenia zawarte w koncepcji wywierają bezpośredni wpływ na kształt struktury wojskowej Sojuszu, w tym na zintegrowany system dowodzenia. Stwierdzić należy, że jego struktura hierarchiczna oraz wewnętrzna konfiguracja poszczególnych jego elementów jest wypadkową wielu czynników. W odniesieniu do założeń doktrynalnych zasadnicze z nich to cele, jakie mają do spełnienia poszczególne elementy, ich rola w strukturze, zadania, jakie mają do spełnienia, zasięg terytorialny ich działania, posiadane uprawnienia oraz siły i zasoby, jakimi będą dysponować. Są to jednak tylko wybrane determinanty mające jakże znaczący wpływ na kształt wojskowych struktur koncepcyjno-decyzyjnych Sojuszu.

Rozdział 2

STRUKTURA DOWODZENIA SOJUSZU PÓLNOATLANTYCKIEGO

Założenia nowej struktury dowodzenia Sojuszu przedstawione zostały w Kwaterze Głównej NATO 2 grudnia 1997 roku na spotkaniu ministrów obrony państw członkowskich NATO przez przewodniczącego Komitetu Wojskowego generała Klausa Naumana.⁶ Jako wynik prowadzonych prac nad transformacją dotychczasowej struktury wynikała ona ściśle ze zmian polityczno-gospodarczych na kontynencie europejskim, wytycznych otrzymanych od gremiów politycznych Sojuszu, wyzwań stojących przed NATO u progu XXI wieku, a zwłaszcza możliwości rozszerzenia NATO o nowych członków.

Rozwiązania przyjęte w nowej strukturze zapewnić mają sprawne i skuteczne dowodzenie, jak najlepsze wykorzystanie posiadanych sił i środków, tak aby zapewnić warunki realizacji postawionych zadań oraz sprostać wymaganiom przyszłości. Założono także, że nowa struktura pozwoli na skuteczniejszą realizację oraz elastyczne wykonywanie całej gamy nowych zadań i obowiązków przy zachowaniu właściwych proporcji i należytego miejsca wszystkich państw członkowskich oraz partnerskich. Powinna ona także ułatwić integrację nowych państw członkowskich.

Ministrowie spraw zagranicznych zdając sobie sprawę z ogromu przedsięwzięć proceduralnych, organizacyjnych i technicznych jakie musiały być wykonane aby dokonać transformacji starych struktur w nowe określili, iż dalsze szczegółowe rozwinięcie planów transformacji zakończone powinno być do jesieni 1998 roku. Do 2000 roku następować powinno przekształcanie poszczególnych dowództw, a wiosną tego roku nastąpiło zainaugurowanie funkcjonowania nowej struktury. Do końca 2003 roku zakończony powinien zostać okres sprawdzania funkcjonowania nowych struktur oraz usunięte ewentualne nieprawidłowości.

⁶ A. Fellner, *Nowa struktura dowodzenia NATO*, Raport nr 8, Warszawa 1998.

Podczas posiedzenia Komitetu Wojskowego w 1997 roku przyjęto także model struktury dowodzenia określający liczbę i położenie poszczególnych dowództw, ich strukturę hierarchiczną oraz założenia roli i zadań jakie mają w tej strukturze do spełnienia. Szereg szczegółów pozostawiono do rozwiązania Komitetowi Wojskowemu w toku dalszego planowania.

Współczesna struktura systemu dowodzenia NATO jest konsekwencją przedstawionych powyżej decyzji. W ramach przeprowadzonej restrukturyzacji zmniejszono liczbę dowództw NATO różnych szczebli z 65 do 20. Dowództwa te w strukturze hierarchicznej umiejscowiono na trzech poziomach:

- **dowództwa strategiczne** (ang. *Strategic Command - SC*);
- **dowództwa regionalne** (ang. *Regional Command - RC*);
- **połączone dowództwa podregionalne i dowództwa komponentów** (ang. *Joint Subregional Command - JSRC oraz Component Command - CC*).

2.1. Dowództwa strategiczne

Na najwyższym poziomie dowodzenia znajdują się dwa dowództwa strategiczne, którym podlegają odpowiednie dowództwa regionalne oraz połączone dowództwa podregionalne i dowództwa komponentów. Dowództwami strategicznymi są:

- **Dowództw Sojusznicych Sił Zbrojnych NATO w Europie** (ang. *Allied Command Europe - ACE*);
- **Dowództw Sojusznicych Sił Zbrojnych NATO na Atlantyku** (ang. *Allied Command Atlantic - ACLANT*).

Rozmieszczenie tych dowództw oraz przebieg granicy pomiędzy ich obszarami odpowiedzialności przedstawia rysunek 2.

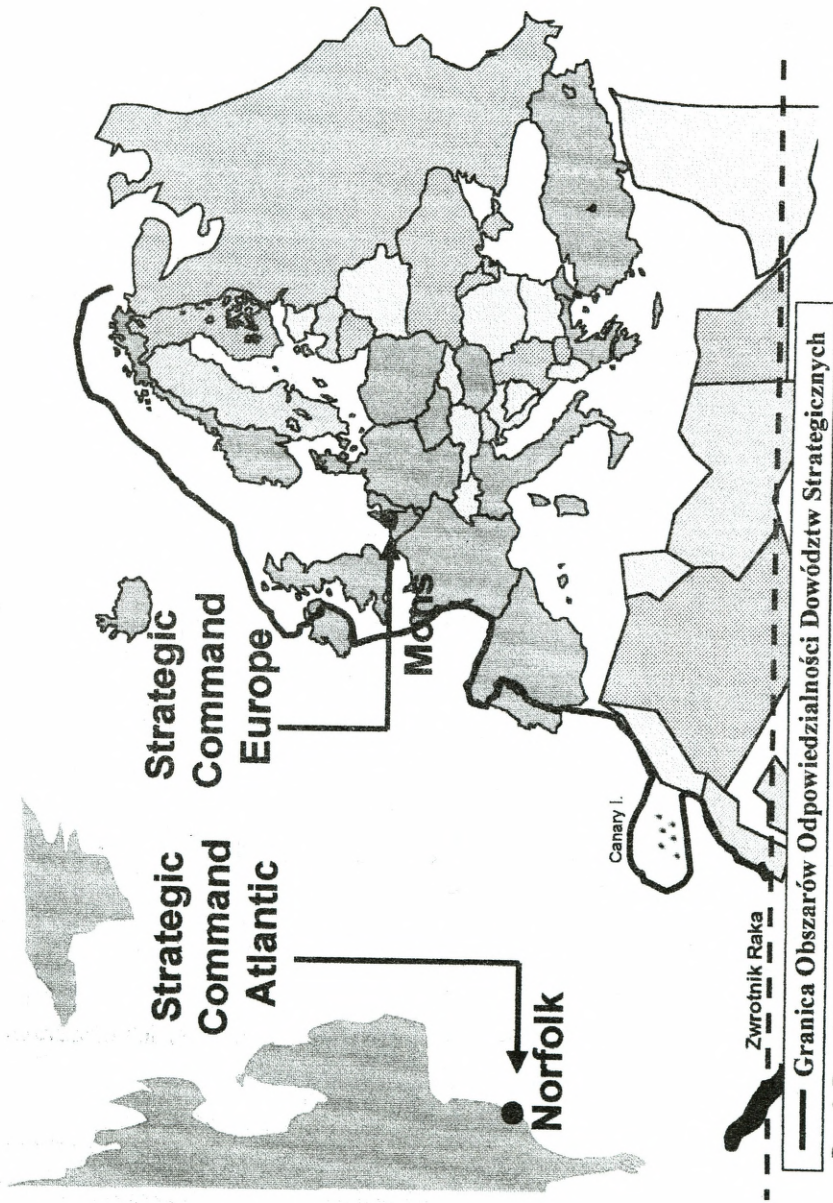

Rys. 2. Rozmieszczenie Dowództw Strategicznych oraz przebieg granicy pomiędzy ich obszarami odpowiedzialności.
 Źródło: www.nato.int/airnorth.

2.1.1. Struktura, rola i zadania Dowództwa Sojuszniczych Sił Zbrojnych NATO w Europie

Dowództwo Sojuszniczych Sił Zbrojnych NATO w Europie z siedzibą w Mons, w Belgii odpowiedzialne jest za ogólne planowanie, dowodzenie i prowadzenie całości działalności wojskowej i spraw NATO w ramach określonych obszarów odpowiedzialności oraz w ramach otrzymanych uprawnień.

Dowódca Sojuszniczych Sił Zbrojnych NATO w Europie (*Supreme Allied Commander Europe – SACEUR*) pod względem politycznym podlega Radzie Północnoatlantyckiej i Komitetowi Wojskowemu. Jego głównym zadaniem jest przyczynianie się do zachowania pokoju, bezpieczeństwa i integralności terytorialnej państw członkowskich Sojuszu. W razie agresji jest odpowiedzialny za podjęcie wszelkich środków zbrojnych w ramach swoich kompetencji aby zademonstrować jedność Sojuszu i jego gotowość do utrzymania integralności swojego terytorium, zagwarantowania swobody żeglugi morskiej, więzi gospodarczej oraz przywrócenia bezpieczeństwa.

Odpowiada on także za szkolenie wojsk i utrzymanie gotowości bojowej podległych mu oddziałów wydzielonych do wsparcia działań w sytuacjach kryzysowych, operacjach wsparcia pokoju, pomocy humanitarnej i ochrony żywotnych interesów Sojuszu. *SACEUR* doradza instytucjom politycznym i wojskowym NATO we wszelkich kwestiach militarnych, które mogą mieć wpływ na wykonanie powierzonych mu zadań militarnych. W razie potrzeby ma bezpośredni kontakt z przywódcami państw, ministrami obrony oraz szefami sztabów państw członkowskich NATO.⁷

Dowódcy Sojuszniczych Sił Zbrojnych NATO w Europie podlegają dwa dowództwa regionalne (por. rys. 3.):

- **Dowództwo Sojuszniczych Sił Zbrojnych NATO Europy Północnej** (ang. *Allied Forces Northern Europe – AFNORTH*) z siedzibą w Brunssum w Holandii;

⁷ *vademecum NATO* ..., s. 249.

- **Dowództwo Sojusznicych Sił Zbrojnych NATO Europy Południowej** (ang. *Allied Forces Southern Europe – AFSOUTH*) z siedzibą w Neapolu we Włoszech.

Dowództwu Sojusznicych Sił Zbrojnych NATO Europy Północnej – *AFNORTH* podlega natomiast pięć dowództw.

- Trzy połączone dowództwa podregionalne:

- ◆ **Połączone Podregionalne Dowództwo Europy Północnej** (ang. *Joint Sub-Regional Command North – JSRC North*) z siedzibą w Stavanger w Norwegii.

- ◆ **Połączone Podregionalne Dowództwo Europy Północno - Wschodniej** (ag. *Joint Sub-Regional Command North East – JSRC North East*) z siedzibą w Karup w Danii.

- ◆ **Połączone Podregionalne Dowództwo Europy Centralnej** (ag. *Joint Sub-Regional Command Centre – JSRC Centre*) z siedzibą w Heidelbergu w Niemczech.

- Dwa dowództwa komponentów:

- ◆ **Dowództwo Komponentu Sił Powietrznych Północ** (ang. *Component Command Air North - CC Air North*) z siedzibą w Ramstein w Niemczech.

- ◆ **Dowództwo Komponentu Sił Morskich Północ** (ang. *Component Command Nav North - CC Nav North*) z siedzibą w Northwood w Wielkiej Brytanii.

Natomiast Dowództwu Sojusznicych Sił Zbrojnych NATO Europy Południowej – *AFSOUTH* podlega sześć dowództw.

- Cztery połączone dowództwa podregionalne:

- ◆ **Połączone Podregionalne Dowództwo Europy Południowej** (*Joint Sub-Regional Command South – JSRC South*) z siedzibą w Weronie we Włoszech.

- ◆ **Połączone Podregionalne Dowództwo Europy Południowo - Wschodniej** (*Joint Sub-Regional Command South East – JSRC South East*) z siedzibą w Izmirze w Turcji.

- ◆ **Połączone Podregionalne Dowództwo Europy Południowo - Zachodniej** (*Joint Sub-Regional Command South West – JSRC South West*) z siedzibą w Madrycie w Hiszpanii.

- ◆ **Połączone Podregionalne Dowództwo Europy Południowej - Centrum** (*Joint Sub-Regional Command South Centre – JSRC South Centre*) z siedzibą w Larisie w Grecji.
 - Dwa dowództwa komponentów:
 - ◆ **Dowództwo Komponentu Sił Powietrznych Południe** (*Component Command Air North - CC Air North*) z siedzibą w Neapolu we Włoszech.
 - ◆ **Dowództwo Komponentu Sił Morskich Południe** (*Component Command Nav North - CC Nav North*) z siedzibą w także w Neapolu.
- Rozmieszczenie dowództw podległych SACEUR przedstawia rys. 4.

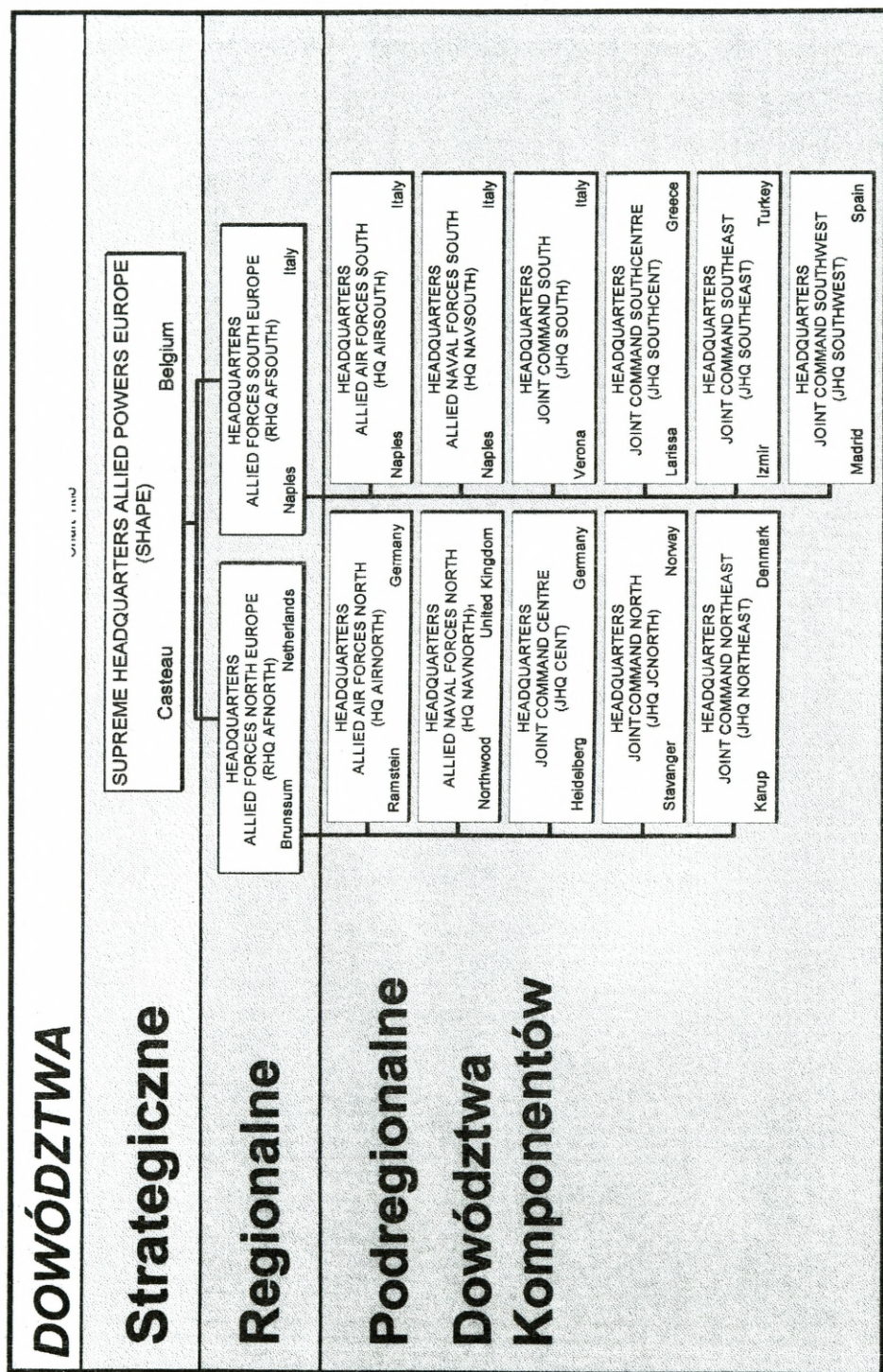

Rys. 3. Struktura dowodzenia Sojuszu Północnoatlantyckiego w Europie.
 Źródło: Opracowanie własne na podstawie A. Fellner *Nowa struktura dowodzenia NATO* ...

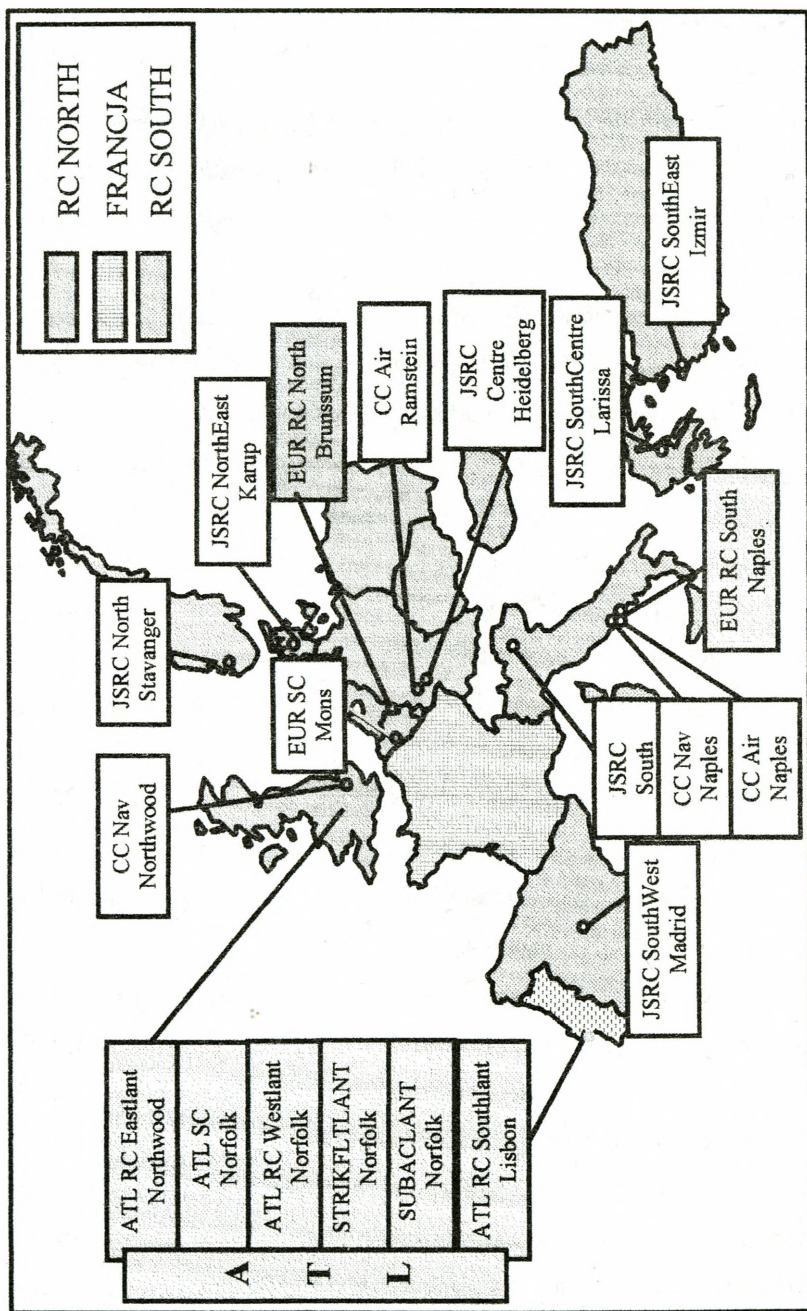

Rys. 4. Rozmieszczenie Dowództw NATO w Europie.
 Źródło: *Newcomers Guide*, www.nato.int.

2.1.2. Struktura, rola i zadania Dowództwa Sojuszniczych Sił Zbrojnych NATO na Atlantyku

Dowództwo Sojuszniczych Sił Zbrojnych NATO na Atlantyku z siedzibą w Norfolk, w stanie Virginia w USA jest odpowiedzialne za całościowe planowanie, kierowanie, dowodzenie i prowadzenie całej wojskowej działalności w Sojuszu w obrębie Atlantyku.

Dowódca Sojuszniczych Sił Zbrojnych NATO na Atlantyku (ang. *Supreme Allied Commander Atlantic – SACLANT*) pod względem politycznym podlega **Radzie Północnoatlantyckiej i Komitetowi Wojskowemu**. Odpowiada on za całokształt dowodzenia i prowadzenia wszelkich spraw wojskowych w nakazanym obszarze odpowiedzialności. Jednym z zasadniczych obowiązków dowódcy jest doradzanie Komitetowi Wojskowemu. Stałej wymianie informacji służy między innymi stały przedstawiciel SACLANT przy Kwaterze Głównej NATO w randze generała lub admirała. Pomaga on w utrzymywaniu stałych kontaktów dowództwa z personelem politycznym i wojskowym Kwatery Głównej, uczestniczy w posiedzeniach Komitetu Wojskowego oraz doradza w sprawach dotyczących tego dowództwa.

Obszar odpowiedzialności Dowództwa Sojuszniczych Sił Zbrojnych NATO na Atlantyku rozciąga się od Bieguna Północnego do Zwrotnika Raka oraz od wybrzeży Ameryki Północnej do brzegów Europy i Afryki łącznie z terytorium Portugalii, jednak bez Kanału La Manche i Wysp Brytyjskich.

Głównym zadaniem tego dowództwa jest zapewnienie bezpieczeństwa w całym obszarze odpowiedzialności, a zwłaszcza ochrona morskich szlaków komunikacyjnych Sojuszu, wsparcie operacji morskich, powietrznych, lądowych i desantowych oraz ochrona sojuszniczych morskich sił odstraszania nuklearnego.

Swoje zadania dowództwo realizuje poprzez identyfikację potrzeb strategicznych, prowadzenie procesu planowania i realizacji opracowanych planów, przygotowanie oraz kierowanie ćwiczeniami jednostek różnych państw oraz różnych rodzajów sił zbrojnych, określanie wytycznych szkoleniowych, ustalanie struktury i liczebności wojsk w nakazanym obszarze oraz przekładanie swoich potrzeb władzom wojskowym NATO.

Dowódcy Sojuszniczych Sił Zbrojnych NATO na Atlantyku podlega pięć dowództw (strukturę i rozmieszczenie dowództw podległych SACLANT przedstawiają rys. 5 i 6):

◆ **Regionalne Dowództwo Zachodniego Atlantyku** (ang. *Regional Command Western Atlantic – RC WESTLANT*) z siedzibą w Norfolk w Stanach Zjednoczonych. Odpowiedzialne jest za zachodnią część Atlantyku.

◆ **Regionalne Dowództwo Wschodniego Atlantyku** (ang. *Regional Command Eastern Atlantic – RC EASTLANT*) z siedzibą w Northwood w Wielkiej Brytanii. Odpowiedzialne jest za wschodnią i północno-wschodnią część Atlantyku oraz Islandię. Dowództwo to pełni także obowiązki **Dowództwa Komponentu Sił Morskich Północ** (*Component Command Navy North – CC Nav North*) podporządkowanego Dowództwu Sojuszniczych Sił Zbrojnych NATO Europy Północnej.

◆ **Regionalne Dowództwo Południowego Atlantyku** (ang. *Regional Command Southern Atlantic – RC SOUTHLANT*) z siedzibą w Lizbonie. Odpowiada ono za południowo-wschodnią część Atlantyku oraz terytorium Portugalii.

◆ **Dowództwo Floty Uderzeniowej Atlantyku** (ang. *Striking Fleet Atlantic – STRIKFLTANT*) z siedzibą w Norfolk w Stanach Zjednoczonych.

◆ **Sojusznicze Dowództwo Okrętów Podwodnych na Atlantyku** (*Submarine Allied Command Atlantic – SUBACLANT*) z siedzibą Norfolk w Stanach Zjednoczonych.

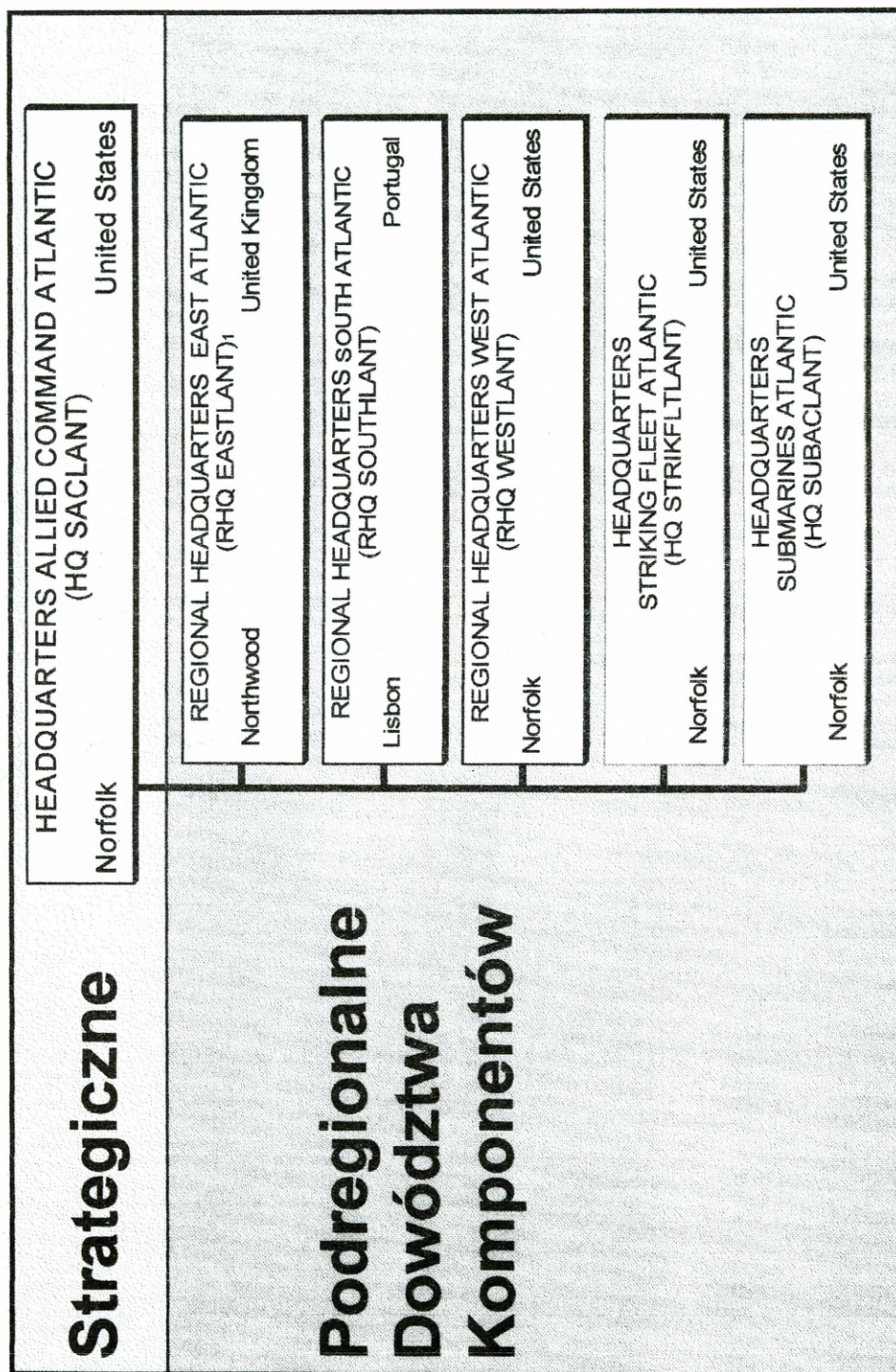

Rys. 5. Struktura dowodzenia Sojuszu Północnoatlantyckiego w rejonie Atlantyku.
 Źródło: Opracowanie własne na podstawie A. Fellner *Nowa struktura dowodzenia NATO* ...

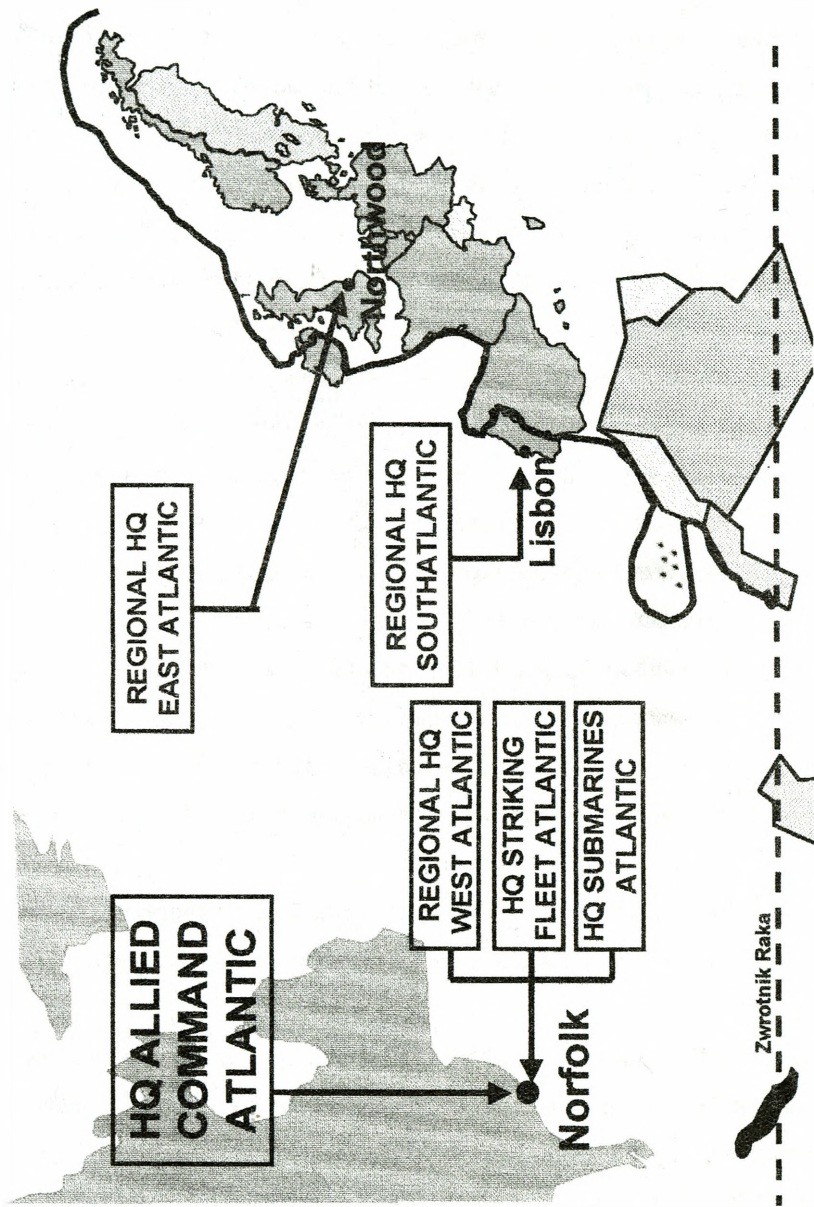

Rys. 6. Rozmieszczenie Dowództw Strategicznych oraz przebieg granicy pomiędzy ich obszarami odpowiedzialności.
 Źródło: www.nato.int/airnorth.

2.2. Założenia funkcjonowania dowództw regionalnych, podregionalnych i dowództw komponentów

Przystępując do przedstawienia specyfiki organizacji i funkcjonowania dowództw NATO autorzy publikacji uznali, iż nie ma potrzeby opisywania kolejno wszystkich pozostałych dowództw dwóch kolejnych poziomów dowodzenia. Analiza literatury pozwoliła na stwierdzenia, iż każda grupa dowództw charakteryzuje się takimi samymi lub podobnymi parametrami, realizowaniem tych samych lub zbliżonych zadań, a ewentualne różnice wynikają jedynie ze specyfiki obszaru odpowiedzialności danego dowództwa lub specyfiki sił, jakie pozostają w ich dyspozycji. Powyższe stwierdzenie było przesłanką do tego, iż autorzy swoją uwagę skupili na dowództwach NATO funkcjonujących na terytorium Europy, a przedstawiane przykłady odnoszą się do przedstawienia dowództw, w których obszarze odpowiedzialności znajduje się Polska i z którymi nasze siły zbrojne współdziałają najściślej.

Synteza wniosków cząstkowych pozwoliła na stwierdzenie, iż w przedstawionej w poprzednich rozdziałach strukturze dowodzenia NATO dowództwa regionalne podlegające bezpośrednio **Dowódcy Sojuszniczych Sił Zbrojnych NATO w Europie** odpowiadają za dowodzenie w przydzielonych obszarach odpowiedzialność, a zwłaszcza za planowanie i wykonanie wszelkich działań i spraw wojskowych. Gotowe są także do realizacji dodatkowych zadań, także poza obszarem odpowiedzialności.

Połączone dowództwa podregionalne oraz dowództwa komponentów podlegające dowództwu regionalnemu realizują natomiast zadania w swoich obszarach odpowiedzialności.

Koncepcja funkcjonowania struktur wojskowych NATO zakłada wielopłaszczyznową współpracę dowództw na tym samym poziomie dowodzenia, a także pomiędzy poszczególnymi poziomami. Ma to umożliwić elastyczne podejście do prowadzenia operacji NATO i spełnienia wynikających z nich wymogów. Jako najważniejsze można między innymi wymienić układ dowodzenia „wspierający-wspierany”. Ma on zapewnić organom politycznym i wojskowym wszystkich szczebli możliwość

elastycznego przenoszenia ciężaru dowodzenia tam, gdzie jest to najbardziej potrzebne.

Kładzie się także większy nacisk na prowadzenie działalności na szczeblu regionalnym. Uwzględnia się przy tym rosnące współzależności regionów. Dowództwa poszczególnych regionów zdolne powinny być do przyjmowania wojsk na własne terytorium oraz wydzielania odwołów wewnątrz regionu i komponentów do działania poza swoim regionem. Zakłada się także, że dowództwa w swojej działalności elastycznie podchodzić będą do elementów dowodzenia i koordynacji działań (linii rozgraniczenia, linii koordynacyjnych itp.). Ma to ułatwić prowadzenie przyszłych operacji. Jako kanon przyjęto także **wielonarodowość** personelu poszczególnych dowództw. Ma to zapewnić reprezentatywność poszczególnych państw Sojuszu w tych dowództwach oraz ułatwić współpracę pomiędzy nimi, a strukturami narodowymi.

Zasadniczy wniosek dotyczący aktualnej struktury wojskowej NATO dotyczy tego, iż współczesny charakter działań zbrojnych oraz działań z poza Artykułu 5 Traktatu Waszyngtońskiego wywarł znaczący wpływ na jej hierarchiczny układ. Wyraża się to przede wszystkim tym, iż dostrzeżono potrzebę organizowania w jednym obszarze odpowiedzialności dowództw połączonych, odpowiadających za całość kształt procesów koncepcyjnych i wykonawczych realizowanych przez poszczególne komponenty sił zbrojnych.

Dokonane redukcje elementów struktury dowodzenia były w pierwszym rzędzie efektem programu oszczędnościowego, jednak przyniosły wymierne zmiany jakościowe, zwłaszcza w uproszczeniu podziału rejonów odpowiedzialności oraz możliwości bardziej elastycznego reagowania na zagrożenia.

W toku prac badawczych prowadzonych przez komórki odpowiedzialne w poszczególnych instytucjach politycznych i wojskowych NATO za reformę struktury dowodzenia dostrzeżono jednak potrzebę wyjaśnienia kilku problemów, które rzutują na funkcjonowanie obecnej struktury. Wyniki tych prac stanowić mają podstawę dalszych ewentualnych modyfikacji i dostosowania tej struktury do zmieniających się warunków otoczenia.

2.2.1. Rola, zadania i struktura Dowództwa Sojuszniczych Sił Zbrojnych NATO Europy Północnej – AFNORTH

Proces reorganizacji struktury dowodzenia NATO determinujący redukcję liczby dowództw miał na celu zwiększenie elastyczności ich reagowania na zagrożenia i sytuacje kryzysowe oraz dostosowanie ich i przygotowanie do sprostania wyzwaniom i wymaganiom XXI wieku.

Transformacji tej uległy, między innymi, dwa były **Główne Podległe Dowództwa** (ang. *Major Subordinate Commands*) – dawne Dowództwo Sojuszniczych Sił Zbrojnych Europy Centralnej w Brunssum oraz Dowództwo Sojuszniczych Sił Zbrojnych Europy Północno-Wschodniej z siedzibą w Wycombe w Wielkiej Brytanii.

Na bazie tych dowództw zorganizowano **Regionalne Dowództwo Sojuszniczych Sił Zbrojnych NATO Europy Północnej** (ang. *Regional Command Allied Forces North Europe – RC AFNORTH*) w Brunssum⁸.

Dowództwu temu podlegają wymienione już wcześniej dowództwa trzy podregionalne oraz dwa dowództwa komponentów.

W nowej strukturze *AFNORTH* rozpoczął funkcjonowanie 1 września 1999 roku.⁹ Natomiast do 3 marca 2000 roku trwało rozwinięcie dowództwa do przyjętego etatu oraz tworzenie nowych struktur organizacyjnych i funkcjonalnych. W dniu tym nastąpiło także przekazanie odpowiedzialności nowemu dowództwu. Ostatnią fazą kreowania nowego dowództwa jest jego konsolidacja w ramach nowego systemu dowodzenia oraz osiągnięcie pełnej zdolności operacyjnej w 2003 roku. W tym okresie, w przeciągu trzech lat dowództwo to powinno uzupełnić swoje stany osobowe oraz dowództw podległych do etatu pokojowego, zakończyć wdrażanie i kompletowanie stałej infrastruktury i innych elementów systemu dowodzenia, zakończyć szczegółowe planowanie oraz popularyzować poprzez ćwiczenia i treningi funkcje oraz zadania, jakie realizuje *AFNORTH* w swoim, jakże zwiększonym obszarze odpowiedzialności.

⁸ W niektórych publikacjach można także spotkać nazwę: Regional Headquarters Allied Forces North Europe – RHQ AFNORTH.

⁹ www.afnorth.nato.int.

Obszar odpowiedzialności *AFNORTH* obejmuje obszar lądowy takich państw jak: **Belgia, Czechy, Dania, Niemcy, Luksemburg, Holandia, Norwegia, Polska oraz Wielka Brytania**. Natomiast obszar morski obejmuje: **Morze Irlandzkie, Kanał La Manche, Morze Północne, wody terytorialne Norwegii oraz Bałtyk wraz z cieśninami bałtyckimi**. Daje to ponad siedem milionów kilometrów kwadratowych obszaru.

Zasadnicze cele funkcjonowania *AFNORTH*, określone w Koncepcji Strategicznej Sojuszu, nakazują **Dowódcy Sojuszniczych Sił Zbrojnych Europy Północnej** (ang. *Commander in Chief Allied Forces North Europe – CINCNORTH*) bezpośrednio wsparcie działań **Dowódcy Sojuszniczych Sił Zbrojnych NATO w Europie**. Dotyczą one przede wszystkim uczestnictwa w odstraszeniu agresji przeciwko NATO, zapewnienia pokoju, bezpieczeństwa i integralności terytorialnej państw członkowskich będących w obszarze odpowiedzialności dowództwa oraz uczestnictwa w zapewnieniu ogólnej stabilności poza obszarem odpowiedzialności NATO poprzez promowanie wzajemnej współpracy i dialogu.

Dokumenty normatywne określają także, że w odniesieniu do powyższych celów Dowódca Sojuszniczych Sił Zbrojnych Europy Północnej **musi być gotowy do:**

- Prowadzenia operacji (działań) oraz operacji wsparcia operacji wewnątrz lub pomiędzy poszczególnymi regionami.
- Wspierania pod każdym względem działań Sojuszu prowadzonych zgodnie z artykułem 5 Traktatu Waszyngtońskiego.
- Zgodnie z decyzją przełożonego planowania, prowadzenia lub wspierania działań nie wynikających z roli i zadań NATO oraz odbywające się poza obszarem odpowiedzialności.

W swojej działalności dowódca ten powinien współdziałać ze państwami członkowskimi Sojuszu oraz innymi państwami, nie będącymi jego członkami. Powinien także planować i wprowadzać w życie regionalną współpracę wojskową oraz przedsięwzięcia **Partnerstwa dla Pokoju** (ang. *Partnership for Peace - Pfp*).¹⁰

Szeroki i interdyscyplinarny obszar działania nakreślony przedstawionymi celami spowodował, iż Dowódca Sojuszniczych Sił Zbrojnych Europy Północnej określił

¹⁰ www.afnorth.nato.int/mission.

priorytety jakie determinować będą funkcjonowanie jego dowództwa. Jako najważniejsze przyjęto:

- Wsparcie prowadzonych operacji.
- Osiągnięcie interoperacyjności wewnątrz *AFNORTH*.
- Rozwijanie w ramach *AFNORTH* zdolności do działania **Dowództwa Wielonarodowych Sił Połączonych** (ang. *Combined Joint Task Force HQ – CJTF HQ*).
- Przygotowanie dowództwa do planowania i prowadzenia przyszłych wielonarodowych działań połączonych.
- Rozwijanie indywidualnych umiejętności personelu.

Założono także, że wsparcie prowadzonych operacji lub dających się przewidzieć w przyszłości operacji oraz działań zapobiegania kryzysom nie będzie się ograniczać tylko do zapewnienia personelu, wyposażenia i zaopatrzenia. Obejmować jednak powinno także treningi i ćwiczenia, formowanie i rozmieszczanie w nakazanych rejonach dowództw i wydzielonych jednostek. W przypadku, kiedy dowództwo regionalne lub któreś z dowództw podregionalnych określone zostanie jako stanowiące bazę (szkielet) formowania dowództwa wielonarodowych sił połączonych oraz wskazane zostaną obszary jego funkcjonowania poczynania danego dowództwa skupione zostaną na modyfikacji ich struktur stosownie do potrzeb. Podnosząc na wyższy poziom swoje umiejętności fachowe w realizacji przedsięwzięć wsparcia wymienionych działań dowództwo dołożyć powinno wszelkich starań w zapewnieniu wiedzy wszystkim członkom personelu oraz dowództw podległych o zasadach i założeniach prowadzenia tych działań. Jednocześnie wsparcie trwających operacji, niezależnie od położenia geograficznego lub regionalnego zaangażowania, powinno pozwolić zachować przyjęte wcześniej kryteria, wymogi i preferencje.

Kolejnym priorytetem realizowanym przez *AFNORTH* jest wprowadzenie i rozwinięcie interoperacyjności. Nowy, ogromny obszar odpowiedzialności obejmuje duże obszary lądowe, morskie oraz przestrzeni powietrznej, dlatego zbliżenie międzynarodowe oraz poszczególnych rodzajów sił zbrojnych staje się jakże żywotnym zagadnieniem. Przyjmuje się, że osiągnięcie właściwego poziomu interoperacyjności może być osiągnięte poprzez zaadoptowanie wspólnych doktryn, zasad działania,

struktur, procedur, standardów oraz kompatybilnego wyposażenia. Nowa struktura dowodzenia NATO oraz koncepcja strategiczna spowodowała, że powietrzne, morskie i lądowe komponenty narodowe nie są w stanie realizować zadań regionalnych bez spełnienia wymogu osiągnięcia odpowiedniego poziomu interoperacyjności. Dlatego zakłada się, że w pierwszej kolejności osiągać się będzie interoperacyjność pomiędzy dowództwem regionalnym, a dowództwami komponentów i połączonymi dowództwami podregionalnymi. W tym samym czasie powinna być osiągnięta i rozwijana interoperacyjność pomiędzy dowództwami komponentów, a połączonymi dowództwami podregionalnymi. Działanie takie powinno zapewnić tym samym to, iż wszystkie dowództwa regionu będą pracować jako jedna „jednostka operacyjna”. Aby to osiągnąć określone zostały podstawy nowej koncepcji określającej, między innymi, ważność interinstytucjonalnych relacji wspierający – wspierany, proces koordynacji działań połączonych oraz działalność informacyjną.

Kolejnym priorytetem stało się rozwijanie zdolności do działania dowództwa wielonarodowych sił połączonych (*CJTF*). Określono, że w pierwszym rzędzie przystąpić należy do doskonalenia takich obszarów jak personel, wyposażenie oraz procedury. W dalszej kolejności wprowadzić należy spójny program ćwiczeń i treningów. Działania te powinny być podejmowane w ścisłym współdziałaniu z innymi dowództwami wielonarodowych sił połączonych, Regionalnym Dowództwem Sojuszniczych Sił Zbrojnych NATO Europy Południowej oraz Dowództwem Floty Uderzeniowej Atlantyku. W szeregu dokumentach podkreśla się, że koncepcja *CJTF* obejmuje zarówno szeroko i wieloaspektowo rozumiany proces jak i struktury. Jako proces powinna ona pozwolić państwom Sojuszu na zgromadzenie i przygotowanie sił i ich możliwości do wspólnego działania. Jako struktura, tworzy natomiast architekturę służącą bezpośrednio do kreowania wielonarodowych sił połączonych.

Analiza literatury pozwoliła na także na wyciągnięcie wniosku dotyczącego przygotowanie dowództwa do planowania i prowadzenia przyszłych wielonarodowych działań połączonych. Jego istota sprowadza się do tego, że *AFNORTH* identyfikował będzie możliwe w przyszłości zagrożenia oraz scenariusze prowadzenia wielonarodowych operacji połączonych, opracowywał założenia prowadzenia tych działań oraz rozwiązań doktrynalnych. W dalszej kolejności opracowane scenariusze oraz założe-

nia działań sprawdzane być powinny w trakcie ćwiczeń i treningów. W działalność tę zaangażowane być powinny wszystkie dowództwa podległe *AFNORTH*.

Ostatnim, ale wcale nie najmniej ważnym priorytetem, który *AFNORTH* traktuje z całą powagą, stało się rozwijanie indywidualnych umiejętności personelu dowództw. Podkreśla się, że **ludzie są największą wartością**, która decyduje zarówno o „obliczu” danego dowództwa jak i o jakościowych efektach jego funkcjonowania.

W strukturze dowodzenia NATO *AFNORTH* spełnia znaczącą rolę na kontynencie europejskim. Podlegają mu bowiem nowoczesne siły konwencjonalne poszczególnych państw członkowskich. Zapewniają one utrzymanie linii komunikacji umożliwiających relatywnie niezakłócone przegrupowanie sił w każdym kierunku. Dowództwo to stanowi także płaszczyznę wymiany doświadczeń narodowych oraz koordynuje działalność narodową w ramach podległych dowództw podregionalnych i dowództw komponentów.

W szeregu publikacjach podkreśla się także wielokrotnie, że zdolności do planowania i prowadzenia działań połączonych w ogromnym, wielowymiarowym obszarze odpowiedzialności jest kluczem do osiągnięcia w pełni celów na poziomie operacyjnym.

Osiągnięcie przedstawionych powyżej celów i priorytetów, a zwłaszcza spełnienie ich międzynarodowego i połączonego charakteru nie byłoby możliwe bez odpowiedniego zaprojektowania struktury wewnętrznej dowództwa.

Jako znaczący przytoczyć należy przykład balansowania pomiędzy proporcjami struktury **Dowództwu Sojusznicznych Sił Zbrojnych NATO Europy Północnej**. W jego strukturze pokojowej znajduje się bowiem około:

- 36% personelu wojsk lądowych;
- 30% personelu sił powietrznych;
- 21% personelu marynarki wojennej;
- 13% personelu stanowi obsadę zmienną możliwą do obsadzenia przez przedstawicieli wszystkich rodzajów sił zbrojnych.¹¹

Dowództwo zawiera także szereg elementów logistycznych, łączności i zabezpieczenia. Ogólna liczba personelu *AFNORTH HQ* obejmuje ponad 2400 osób należą-

¹¹ www.afnorth.nato.int

cych do 14 państw. Francja, która nie uczestniczy w strukturze militarnej NATO, ściśle współpracuje z *AFNORTH HQ*, gdzie posiada łącznikową misję wojskową.

Ogólną liczbę personelu *AFNORTH HQ* stanowią między innymi przedstawiciele:

- Niemiec: 758 osób – 34,2% ogółu personelu;
- Stanów Zjednoczonych: 601 osób – 23,7% ogółu personelu;
- Wielkiej Brytanii: 338 osób – 17,1% ogółu personelu;
- Holandii: 216 osób – 8,2% ogółu personelu;
- Belgii: 171 osób – 6,5% ogółu personelu;
- Polski: 97 osób – 3,8% ogółu personelu;
- Danii: 51 osób – 2,9% ogółu personelu;
- Norwegii: 29 osób – 1,9% ogółu personelu;
- Czech: 25 osób – 1,6% ogółu personelu;
- Kanady: 24 osób – 1,0% ogółu personelu;
- Włoch: 18 osób – 0,3% ogółu personelu;
- Hiszpanii: 8 osób – 0,3% ogółu personelu;
- Węgier: 3 osoby – 0,1% ogółu personelu;
- Turcji: 1 osoba – 0,1% ogółu personelu.¹²

Skład struktury na najwyższym poziomie obejmuje Dowódcę Sojusznicznych Sił Zbrojnych Europy Północnej (ang. *Commander-in-Chief Allied Forces Northern Europe – CINCNORTH*), którym jest „czterogwiazdkowy” admirał lub generał (por. rys. 7.) oraz Zastępcę Dowódcy (ang. *Deputy Commander-in-Chief – DCINC*) - „trzygwiazdkowy” admirał lub generał. Każdy z nich posiada do dyspozycji własny sztab, stanowiący obsadę jego biura. Dowódca i jego zastępca decydują o polityce, decyzjach i wszelkich zasadniczych zagadnieniach realizowanych przez *AFNORTH*. Stanowisko dowódcy i zastępcy *AFNORTH HQ* zajmują rotacyjnie przedstawiciele Niemiec i Wielkiej Brytanii.

¹² www.afnorth.nato.int

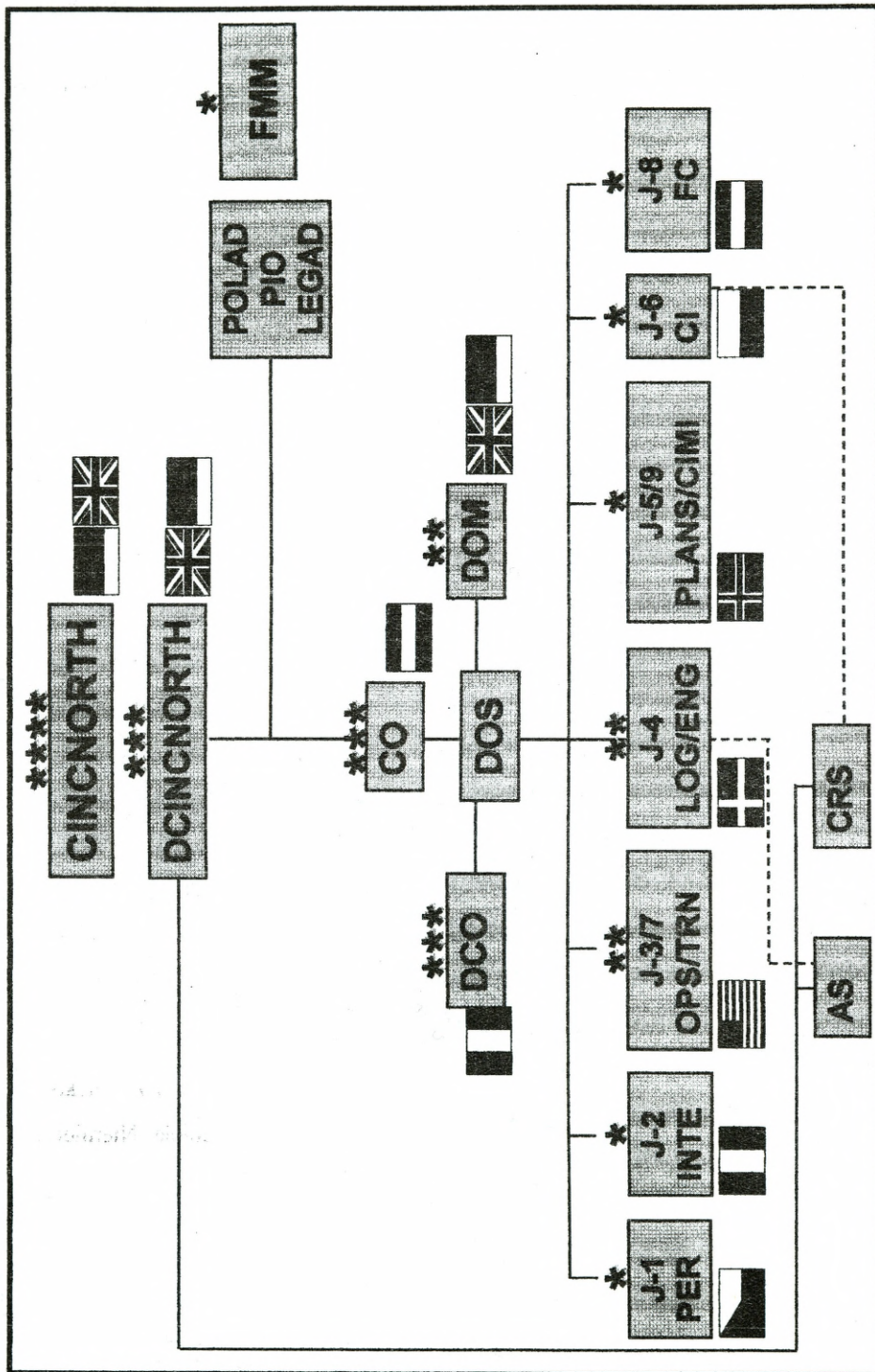

Rys. 7. Struktura Dowództwa Sojuszników Sił Europy Północnej - AFNORTH.
 Źródło: www.afnorth.nato.int.

Członkowie Sztabu Specjalnego – **Doradca Polityczny** (ang. *Political Advisor – POLAD*), **Doradca Prawny** (ang. *Legal Advisor – LEGAD*), **szef biura prasowego** (ang. *Public Information Office – PIO*) oraz **Szef Francuskiej Misji Wojskowej** (ang. *French Military Mission – FMM*) mają za zadanie doradzać dowódcy w zakresie zagadnień będących w ich obszarach funkcjonalnych.

Drugi poziom dowództwa obejmuje **Szefa Sztabu** (ang. *Chief of Staff – COS*), którym jest belgijski „trzygwiazdkowy” admirał lub generał. Kolejnymi są: **Zastępca Szefa Sztabu** (ang. *Deputy Chief of Staff – DCOS*), **Dyrektor Zarządzania Operacyjnego** (ang. *Director of Operational Management – DOM*) oraz **Dyrektor Sztabu** (ang. *Director of Staff – DOS*). Wraz ze swoimi sztabami transponują oni cele polityczne i opracowują dyrektywy w celu koordynowania wszelkich działań poszczególnych komponentów sztabu. W niedalekiej przyszłości dokonana zostanie zmiana obsady szefa sztabu i jego zastępcy. Szefem sztabu będzie przedstawiciel Holandii, natomiast jego zastępcą Belg. Stanowisko Dyrektora Zarządzania Operacyjnego oraz Dyrektora Sztabu zajmują rotacyjnie przedstawiciele Niemiec i Wielkiej Brytanii.

Trzeci poziom dowództwa tworzą **Asystenci Szefa Sztabu** (ang. *Assistant Chief of Staff – ACOS*) wraz z podległymi im komórkami organizacyjnymi, którymi są oddziały (ang. *Division*) łączące specjalistów różnych rodzajów wojsk opisywane literą *J* oraz stosowną cyfrą.

Struktura dowództwa nie odbiega od przyjętych w dokumentach normatywnych kanonów i obejmuje oddziały od J-1 do J-9.¹³ Ideową strukturę dowództwa połączonego przedstawiono na rysunku 8. Jednak z uwagi na „zazębiający” się zakres zadań oraz podjętych decyzji przez dowódcę i szefa sztabu, niektóre oddziały grupują specjalistów realizujących różne funkcje. Ma to miejsce w odniesieniu do J-3/7 oraz J-5/9. W tych przypadkach jednemu asystentowi szefa sztabu podlegają dwa obszary funkcjonalne.

¹³ *Allied Joint Doctrine AJP-01(B)*, ..., 4A1-1 do 1-3.

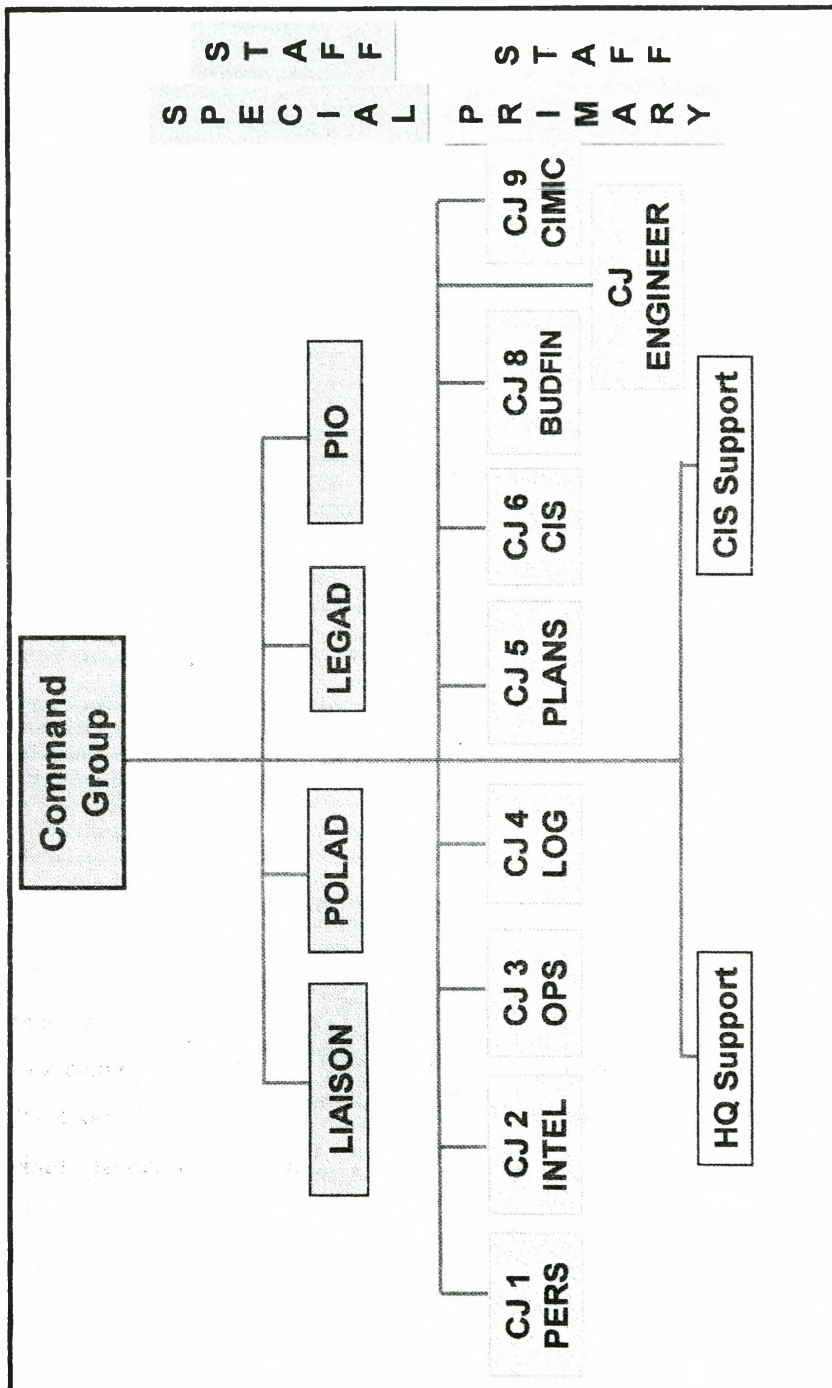

Rys. 8. Ideowa struktura dowództwa połączonego NATO.
 Źródło: *Allied Joint Doctrine AJP-01(B)*, ...

Obecnie w skład dowództwa wchodzi:

- Oddział J-1 Personalny (ang. *Personnel*).
- Oddział J-2 Rozpoznania (ang. *Intelligence*).
- Oddział J-3/7 Prowadzenia Operacji i Treningów (ang. *Operations & Training*).
- Oddział J-4 Logistyczny i Inżynieryjny (ang. *Logistic & Engineering*).
- Oddział J-5/9 Planowani i Współpracy Cywilno-Wojskowej (ang. *Plans & Civil-Military Co-operations*);
- Oddział J-6 Łączności i Systemów Informatycznych (*Communications & Information Systems*).
- Oddział J-8 Finansowy (*Financial Controller*).

Poszczególne oddziały realizują przypisane im funkcjonalnie zadania w odniesieniu do założeń funkcjonowania dowództwa. Odnoszą się one głównie do:

- Przygotowania dowództwa oraz podległych mu struktur do realizacji zadań kolektywnej obrony w myśl artykułu 5 Traktatu Waszyngtońskiego.
- Planowania i przygotowania koncepcji działania w operacjach wykraczających poza artykuł 5 Traktatu Waszyngtońskiego.
- Przewidywania i przeciwdziałania zagrożeniom oraz elastycznego reagowania na sytuacje kryzysowe.
- Promowania stabilizacji w regionie.
- Uczestnictwa w przedsięwzięciach realizowanych w ramach programu Partnerstwo dla Pokoju i innych dotyczących współpracy międzynarodowej.
- Realizacji innych zadań wynikających z przypisanych funkcji specjalistycznych.

Idea relacji zachodzących pomiędzy poszczególnymi poziomami dowództwa przedstawiono na rysunku 9.

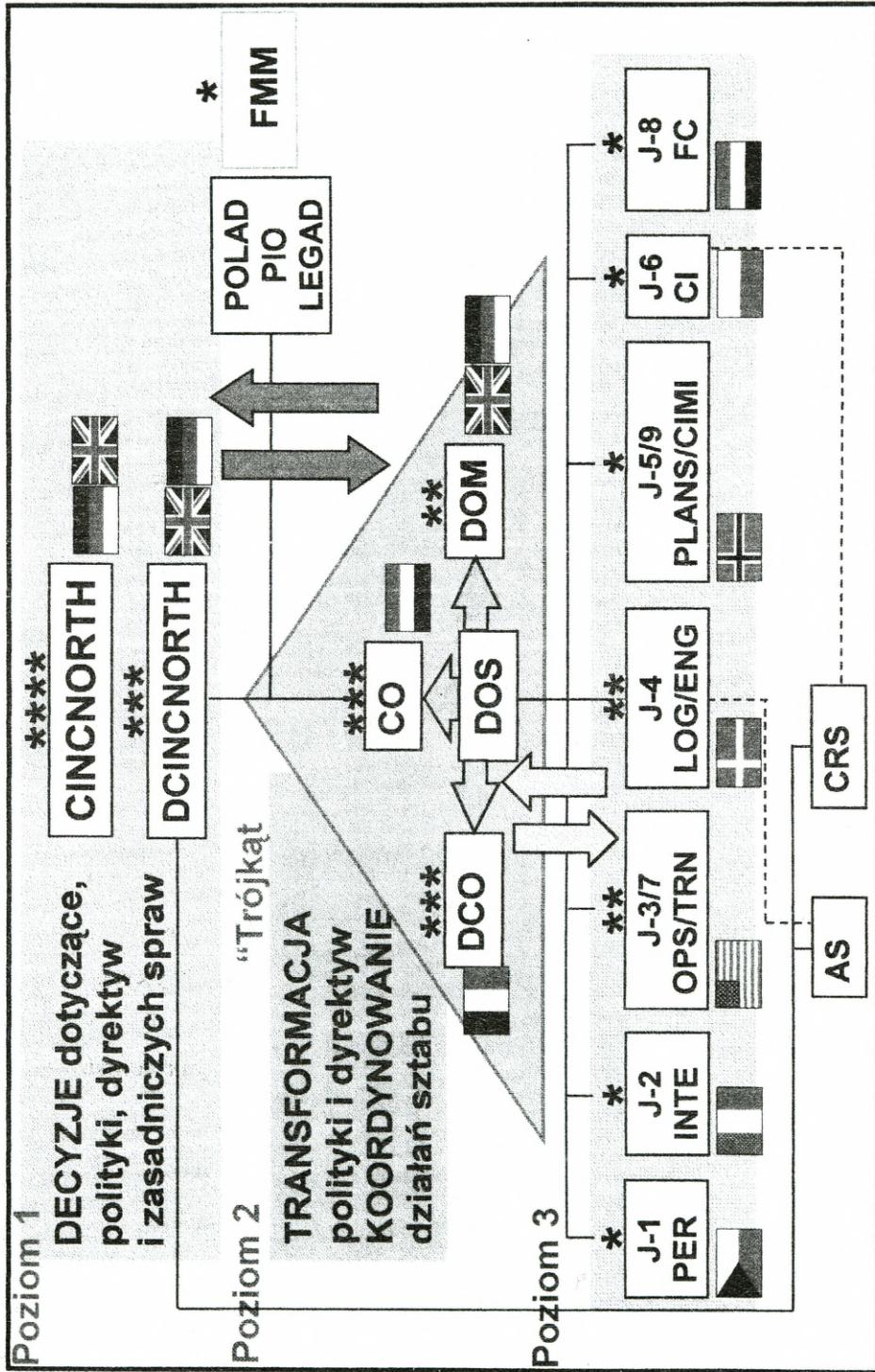

Rys. 9. Relacje pomiędzy zasadniczymi poziomami struktury dowództwa AFNORTH.
 Źródło: Staff Officers Military Terminology Course Workbook, AFNORTH 2000.

Integralną częścią dowództwa są także elementy wspierające i zabezpieczające jego funkcjonowanie, są to:

- **Grupa Wsparcia Łączności i Informatyki Regionu Północnego** (ang. *Northern Region CIS Support Group – NRCISSG*);
- **Grupa Wsparcia AFNOTRH** (ang. *AFNORTH Support Group – ASG*).

NRCISSG odpowiada między innymi za zapewnienie przesyłania informacji wewnątrz dowództwa oraz do przełożonego, dowództw i jednostek podległych, współdziałających oraz elementów układu niemilitarnego. Jego zadania obejmują także ochronę informacji w systemach użytkowych, jej magazynowanie oraz inne procesy informatyczne realizowane w układzie nadawca – odbiorca.

ASG zajmuje się natomiast całokształtem przedsięwzięć związanych z logistycznym, administracyjnym, transportowym i szeroko rozumianym socjalnym zabezpieczeniem personelu i infrastruktury dowództwa *AFNORTH*.

Integralną częścią Regionalnego Dowództwa Sojuszniczych Sił Zbrojnych NATO Europy Północnej jest także **Komórka Partnerstwa dla Pokoju** (ang. *Partnership for Peace Staff Element - PSE*). Funkcjonuje ona od czerwca 1998 roku. Początkowo pracowało w niej trzech oficerów NATO, jeden podoficer oraz przedstawiciele sześciu państw uczestniczących w programie. W ostatnim okresie dokonano jej reorganizacji. Powstał **Wydział PSE** (ang. *PSE Branch*), w którym zwiększono obsadę o trzech dalszych przedstawicieli państw stowarzyszonych oraz dwóch oficerów NATO oraz zorganizowano sekcje (por. rys. 10.):

- Treningów i Oceny (ang. *Training & Assessment*).
- Programowania (ang. *Programming*).
- Ćwiczeń i Prowadzenia Operacji (ang. *Exercises & Operations*).

Personel wydziału ma za zadanie współpracować ze wszystkimi pozostałymi elementami dowództwa w zakresie: planowania oraz realizacji wszelkich przedsięwzięć wykonywanych w ramach *PfP*; promowania idei wzajemnej współpracy pomiędzy państwami Sojuszu, a innymi państwami regionu; koordynowania przygotowania i prowadzenia ćwiczeń i treningów w ramach *PfP* oraz realizowania szeregu innych zadań wynikających z programu *PfP*, porozumień międzynarodowych oraz koncepcji udziału innych państw w operacjach NATO.

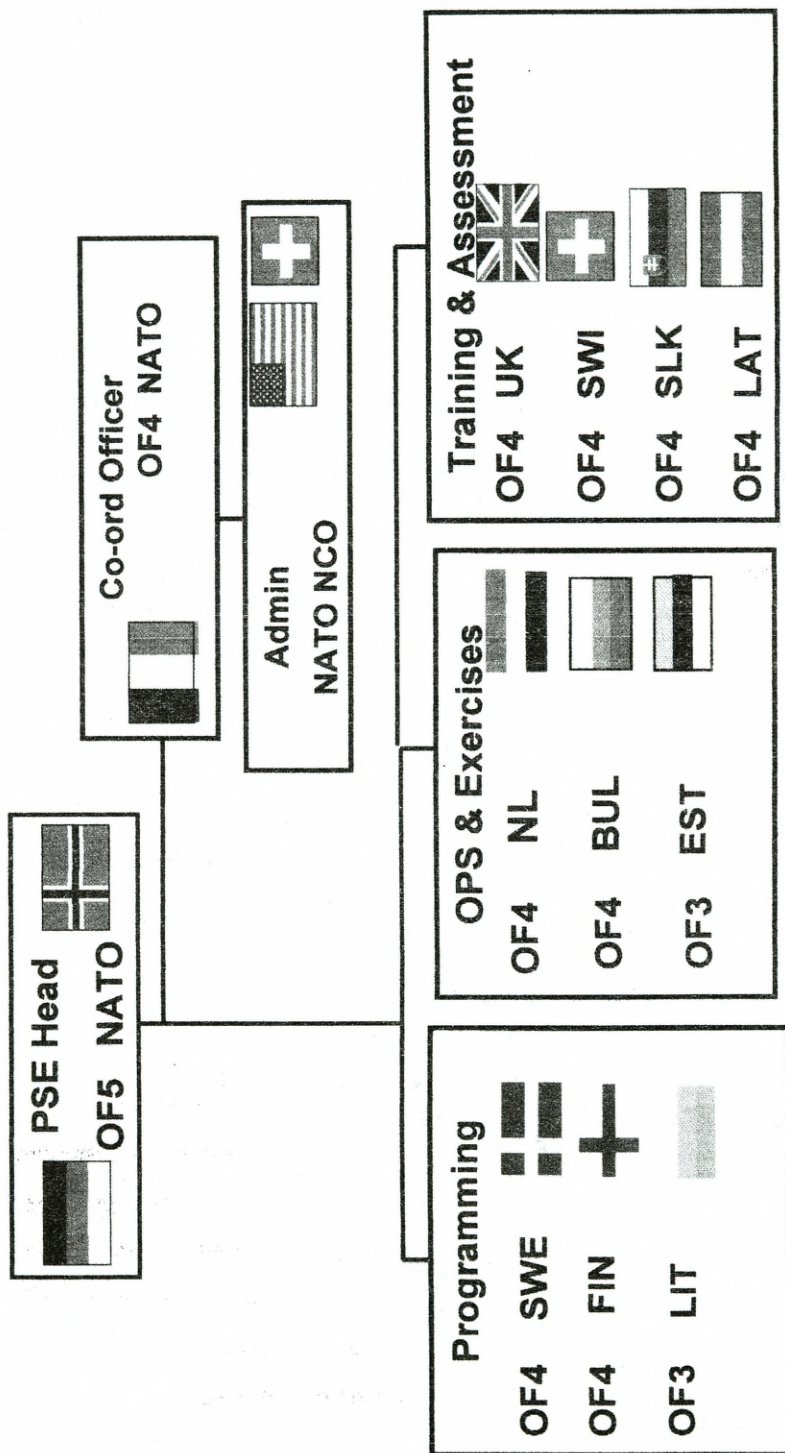

Rys. 10. Struktura Wydziału Partnerstwa dla Pokoju AFNORTH.
 Źródło: www.nato.int.afnorth.

Dowództwo Sojusznicych Sił Zbrojnych Europy Północnej spełnia szczególną rolę w systemie dowodzenia NATO. W przeciągu ostatnich dekad odegrało ogromną rolę w rozwoju i umacnianiu pokoju na kontynencie europejskim, a zwłaszcza w jego centralnej części. Wieloaspektowy charakter zadań, jakie realizuje to dowództwo wynika w znacznej mierze z potrzeby integracji działań jednostek wojsk lądowych, sił powietrznych oraz marynarki wojennej oraz jednoczesnego planowania i prowadzenia działań w obszarze odpowiedzialności i poza nim. Znaczenie tego dowództwa podkreślają więzi oraz wymiana informacji z poszczególnymi państwami członkowskimi Sojuszu.

2.2.2. Rola, zadania i struktura Połączonego Podregionalnego Dowództwa Europy Centralnej – JSRC Centre

Połączone Podregionalne Dowództwo Europy Centralnej (ang. *Joint Sub-Regional Command Centre – JSRC Centre*) ma swoją siedzibę w Heidelbergu w Niemczech. Jest to międzynarodowe dowództwo w skład, którego wchodzi ponad 250 osób personelu wojskowego z 13 państw.

Funkcjonowanie dowództwa oparte jest na trzech filarach, którymi są cele jego działania, jest to:

- kolektywna obrona;
- operacje wsparcia pokoju;
- promowanie stabilności w obszarze odpowiedzialności.¹⁴

Zasadniczym zadaniem tego dowództwa jest operacyjne dowodzenie i szkolenie wojsk w pełnym zakresie zadań realizowanych w ramach kolektywnej obrony, operacji wsparcia pokoju oraz innych działań koncepcyjnych i wykonawczych.

JSRC Centre uczestniczy w zapewnieniu bezpieczeństwa i integralności terytorialnej w części obszaru odpowiedzialności *AFNORTH* wraz z siłami na nim rozmieszczonymi. Jest przygotowane do prowadzenia operacji i wsparcia lub wzmocnienia innych sił wewnątrz i poza rejonem odpowiedzialności. Działania dowództwa zmierzają do zapewnienia pokoju i promowania stabilizacji w regionie poprzez współpracę i dialog oraz uczestniczenie w przeciwdziałaniu kryzysom. Jest ono przygotowane do planowania i egzekwowania lub dostarczania wsparcia dla zabezpieczenia przewidywanych celów i zadań określonych przez Dowództwo Sojuszniczych Sił Zbrojnych NATO Europy Północnej.

Dowódcą Połączonego Podregionalnego Dowództwa Europy Centralnej jest „trzygwiazdkowy” generał, taki sam stopień posiada zastępca dowódcy. Stanowiska te sprawują przemiennie przedstawiciele Stanów Zjednoczonych i Niemiec. Szefem sztabu jest natomiast „dwugwiazdkowy” generał, stanowisko to przemiennie zajmują przedstawiciele Holandii i Belgii.

¹⁴ www.jcc.nato.int.

W skład grupy dowódcy wchodzi także Dyrektor Sztabu, który koordynuje wszystkie przedsięwzięcia pomiędzy przedstawicielami poszczególnych komórek organizacyjnych (*J – Staff*), grupy dowódcy, grupy zabezpieczenia dowództwa oraz specjalnych sekcji sztabu takich jak biuro prawne, sekcją protokołu oraz biurem prasowym. Strukturę dowództwa przedstawiono na rys. 11.

Współpracę pomiędzy wojskami lądowymi oraz siłami powietrznymi zapewnia wewnątrz *JSRC Centre* **Wysunięty Element Sił Powietrznych** (ang. *Forward Air Element*). Na jego czele stoi pułkownik, który realizuje zadania wraz z 14 oficerami pracującymi w poszczególnych komórkach organizacyjnych dowództwa. Odpowiadają oni w pierwszym rzędzie za specjalistyczne doradztwo w zakresie dowodzenia, roli, możliwości oraz sposobów wykonywania zadań przez siły powietrzne. Jednym z najważniejszych zadań jest także zapewnienie pełnego zrozumienia działań i realizacji doktryny sił powietrznych w przestrzeni powietrznej obszaru odpowiedzialności. Odpowiadają także za harmonijną realizacją założeń doktryny i planowanie pomiędzy *JSRC Centre* oraz **Dowództwem Komponentu Sił Powietrznych – Północ** znajdującym się w Ramstein w Niemczech.

Kolejnym elementem struktury dowództwa jest **Francuska Misja Wojskowa**. Na jej czele stoi „jednogwiazdkowy” generał, który reprezentuje szefa sztabu armii francuskiej. W czasie pokoju przedstawiciele misji odpowiadają za doradztwo w zakresie organizacji, doktryny oraz możliwości Sił Zbrojnych Francji podczas planowania zaangażowania ich jednostek w ramach poczynań *JSRC Centre*. W sytuacjach kryzysowych oraz w trakcie wojny Francuska Misja Wojskowa zostaje powiększona i przekształcona we **Francuską Misję Łącznikową** (ang. *French Liason Mission*) wydzieloną do *JSRC Centre*.

W strukturze organizacyjnej *JSRC Centre* „*J*” oznaczające komórkę organizacyjną jest symbolem koncepcji prowadzenia **działań połączonych**, gdzie członkowie dowództwa reprezentują dwa lub więcej rodzajów sił zbrojnych. Zgodnie z tą koncepcją struktura *JSRC Centre* rozpoczęła funkcjonowanie w marcu 2000 roku.

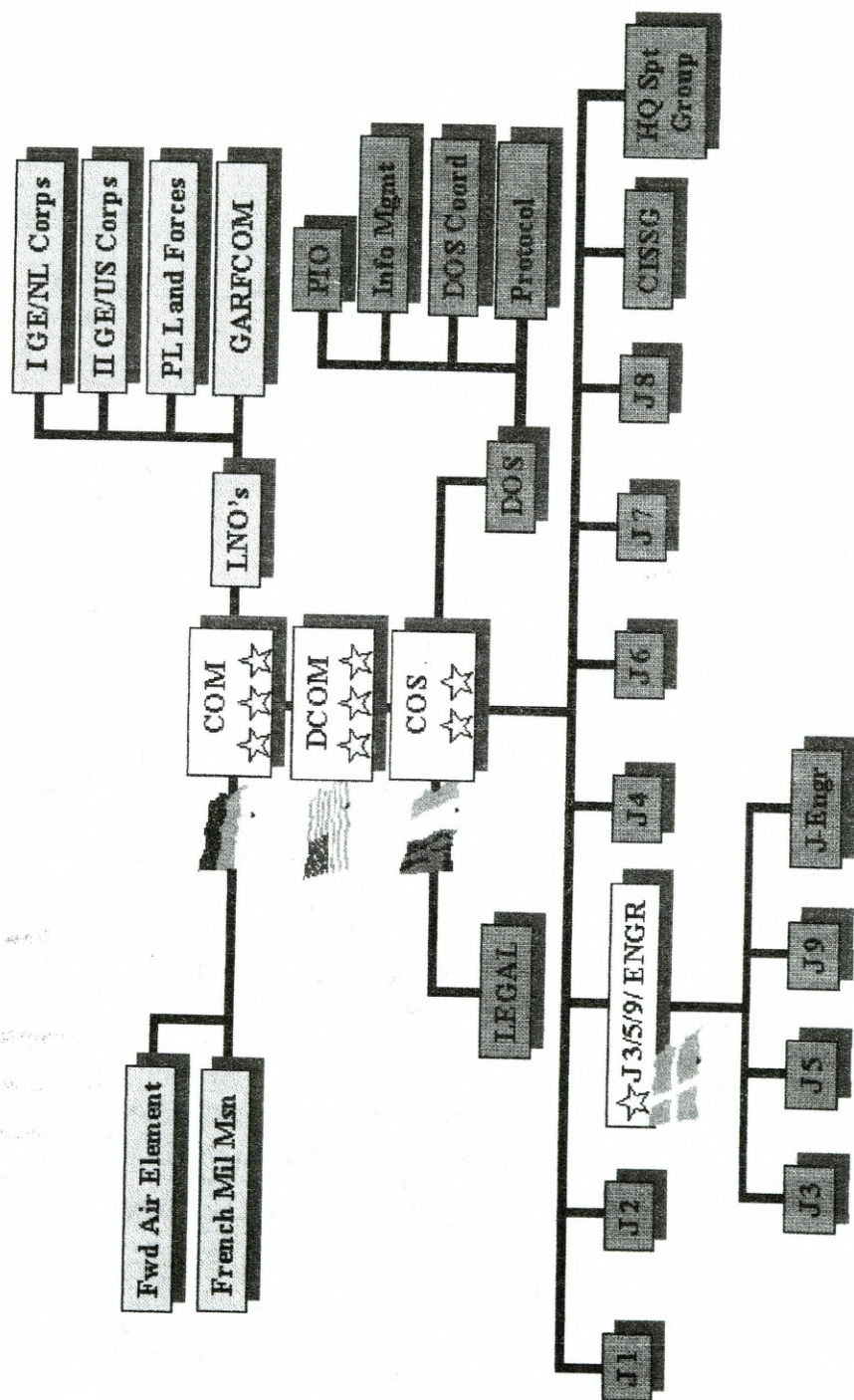

Rys. 11. Struktura Połączonego Podregionalnego Dowództwa Europy Centralnej.
 Źródło: www.jcc.nato.int

W jej skład weszli przedstawiciele czterech komponentów: wojsk lądowych, sił powietrznych, marynarki wojennej i piechoty morskiej (ang. *Marines*). Często w odniesieniu do dowództwa lub jego elementów używany jest termin wielonarodowy (ang. *combined*), który odnosi się do jego międzynarodowego charakteru.

Wszystkimi wydziałami (J) dowództwa (ang. *Division*) kierują Asystenci Szefa Sztabu (ang. *Assistant Chief of Staff – ACOS*) w randze pułkownika lub jego cywilnego odpowiednika (jest tak w przypadku wydziału J – 8). Jest jednak jeden wyjątek, na czele wydziału J-3/5/9/Engr stoi „jednogwiazdkowy” generał, którym jest przełomni przedstawiciel Polski i Danii.

Wydział J-1 Personalny (ang. *J-1 Personnel*) koordynuje sprawy kadrowe, personalne personelu dowództwa, w tym personelu cywilnego. Przygotowuje i wprowadza zasady i wymagania funkcjonowania dowództwa w czasie pokoju, operacji wsparcia pokoju oraz innych sytuacji. Opracowuje także koncepcję i plan zarządzania personelem w trakcie wszelkich działań. Obsada J-1 ma także za zadanie przeglądać prawo Unii Europejskiej, państw gospodarzy i wszystkie przepisy odnoszące się do personelu dowództwa oraz wszelkich jego działań. Wydział dostarcza także dowództwu wszelkich wytycznych w postaci instrukcji i zarządzeń przyjmowanych w *JSRC Centre*, dostarcza publikacji NATO, zarządza tłumaczeniami językowymi oraz serwisem graficznym.

Wydział J-2 Rozpoznawczy (ang. *J-2 Intelligence*) jest odpowiedzialny za zabezpieczenie wszelkich potrzeb dowództwa w zakresie rozpoznania, przeciwdziałaniu rozpoznaniu, bezpieczeństwa oraz zabezpieczenia geograficznego. Wydział zbiera, analizuje oraz rozpowszechnia informacje rozpoznawcze wewnątrz dowództwa oraz podległym jednostkom. Podczas współdziałania z NATO i narodowymi instytucjami J-2 dostarcza wiarygodnych oraz terminowych informacji niezbędnych w trakcie sytuacji kryzysowych, operacji bieżących oraz podczas rozwiązywania innych konfliktów. Wydział analizuje także potencjalne działania terrorystyczne, szpiegowskie i inne zagrożenia oraz kontroluje przedsięwzięcia związane z bezpieczeństwem dowództwa. Jego działania obejmują także analizę geograficzną i topograficzną niezbędną dla funkcjonowania dowództwa. Oprócz działalności rozpoznawczej i przeciwroz-

poznawczej J-2 określa także założenia planu prowadzenia i zapewnienia sukcesu oraz zabezpieczenia przedsięwzięć dowodzenia.

Ciekawym rozwiązaniem jest podporządkowanie jednemu asystentowi szefa sztabu czterech wydziałów. Ma to miejsce w przypadku J-3, J-5, J-9 oraz wydziału inżynierskiego. Wprowadzenie tego rozwiązania motywowano pierwszym rzędzie potrzebą ścisłego koordynowania poczynań tych wydziałów.

Wydział J-3 Prowadzenia Operacji (ang. *Operations*) dostarcza dowództwu możliwości sprawowania dowodzenia w całym spektrum działań od pokoju, poprzez kryzys, aż do działań wojennych. Na bazie wydziału formowane jest **Wielonarodowe Połączone Centrum Operacyjne** (ang. *Combined Joint Operations Centre – CJOC*). Centrum to dostarcza dowódcy informacje sytuacyjne poprzez monitoring działania podległych i sąsiednich jednostek w odniesieniu do zamiaru dowódcy, prowadzonej mapy sytuacyjnej, informacji otrzymywanych podczas odpraw z meldunków oraz otrzymywanych od innych komórek organizacyjnych. Wydział J-3 obejmuje także specjalistów, którzy zajmują się szczegółową koordynacją przedsięwzięć związanych z działaniami połączonymi i wielonarodowymi. Dotyczy to zwłaszcza wsparcia ogniowego, działań lotnictwa, walki elektronicznej, operacji specjalnych, obrony przeciwlotniczej, obrony przeciwchemicznej oraz innych specjalistów. Działania te w ramach J-3 realizują zazwyczaj oficerowie łącznikowi jednostek specjalistycznych.

Wydział J-4 Logistyki zajmuje się konglomeratem zagadnień związanych z logistycznym zabezpieczeniem prowadzonych działań. Szeroki i interdyscyplinarny charakter realizowanych przedsięwzięć powoduje to, że wydział ściśle współpracuje z pozostałymi komórkami organizacyjnymi dowództwa. Zasadnicze obszary funkcjonalne dotyczą przede wszystkim spraw przewidywania, planowania i realizacji zaopatrzenia podległych dowództw i wojsk, zapewnienia możliwości jego transportu w rejonach tymczasowych baz logistycznych, koncepcyjną działalność dotyczącą procesów eksploatacyjnych, remontowych, obsługowych oraz ewakuacyjnych sprzętu technicznego, wsparcie medyczne w całym zakresie profilaktyki, przeciwdziałania zagrożeniom epidemiologicznym, ewakuacji oraz hospitalizacji i rekonwalescencji oraz innych przedsięwzięć będących w gestii logistyki. Szczególnie bliskie relacje wydziału logistyki z wydziałem współpracy cywilno-wojskowej dotyczyć będą działań realizo-

wanych na terytorium państwa – gospodarza podczas operacyjnego rozwinięcia wojsk na terytorium poszczególnych państw NATO lub państw nie będących członkami Sojuszu.

Wydział J-5 Planowania (ang. *J-5 Plans*) koordynuje opracowanie wszelkich planów operacyjnych i dokumentów dotyczących zasadniczych działań dowództwa. J-5 opracowuje, rozwija i przedstawia dowódcy propozycje wariantów działania, które pozwalają mu prowadzenie zsynchronizowanych działań powietrzno-lądowych zgodnie z celami nakreślonymi przez przełożonych. Działania wydziału obejmują planowanie długoterminowe, planowanie bieżące oraz planowanie szczegółowe wynikające z realizacji przyjętego wcześniej planu. Prowadząc działalność wydział współpracuje z dowództwami nadrzędnymi oraz dowództwami komponentów sił powietrznych i marynarki wojennej. Działalność ta dotyczy wszelkich przedsięwzięć koncepcyjnych, politycznych oraz związanych z dowodzeniem i koordynacją działań. Analiza i planowanie działania jednostek ściśle odnosi się do posiadanych możliwości, priorytetów oraz przyjętych kryteriów.

Zasadniczymi zadaniami wydziału **J-6 Łączności i Systemów Informatycznych** (ang. *Communication and Information System*) jest zapewnienie bezpieczeństwa informacji przekazywanej telefonicznie, podczas telekonferencji, w sieci komputerowej i innych systemach informatycznych użytkowanych w NATO. Szef wydziału J-6 jest Asystentem Szefa Sztabu oraz dowódcą **Grupy Zabezpieczenia Łączności i Informatyki Dowództwa** (ang. *CIS Support Group*). Obsada wydziału J-6 i grupy zabezpieczenia łączności i informatyki pracują wspólnie, aby sprostać zadaniom okresu pokoju w celu zabezpieczenia potrzeb informatycznych dowództwa. Oprócz zapewnienia potrzeb dowództwa w miejscach stałej dyslokacji wydział przygotowuje koncepcje funkcjonowania oraz podłączenia systemów łączności i informatyki *JSRC Centre* z innymi dowództwami NATO oraz jednostek w systemie „polowym”. Ma on zapewnić bezpieczeństwo przesyłania dużej ilości informacji, wdrażanie nowych programów informatycznych, zmiany konfiguracji oraz rozwój techniczny. Wdrażanie nowych technologii powinno zapewnić całemu dowództwu bardziej efektywną pracę oraz przepływ informacji zarówno w czasie pokoju, w sytuacjach kryzysowych i działań wojennych w każdym miejscu i czasie.

Wydział J-7 Ćwiczeń i Treningów (ang. *Training & Exercises*) utrzymuje i podnosi na wyższy poziom umiejętności dowództwa w prowadzeniu wielonarodowych działań połączonych, interoperacyjności, standaryzacji i gotowości bojowej. Swą działalność wykonuje także w odniesieniu do przedsięwzięć realizowanych w ramach programu Partnerstwa dla Pokoju. Podobne cele, jakie stoją przed J-3 i J-7 odzwierciedlają jak szeroki i wielokrotnie wspólny jest zakres ich zadań, poczynań oraz wymagań, jakim mają sprostać. Prowadzone ćwiczenia mają między innymi doprowadzić do poprawienia praktycznych umiejętności w kolektywnej pracy nad rozwiązywaniem problemów wynikających z otrzymywanych zadań, w tym wspólnej obrony, wybranych problemów dotyczących standaryzacji, interoperacyjności personelu, procedur i sprzętu, który może być użyty w wielonarodowych operacjach połączonych. Niektóre ćwiczenia koncentrują się na operacjach wsparcia pokoju. Wszystkie one są dopasowane do specyficznych warunków wynikających z sytuacji kryzysowych lub operacji wynikających z realizacji planów głównego i szczegółowych.

Za sprawy związane z finansami **odpowiada Wydział J-8 Budżetu i Finansów** (ang. *Budget & Finance*). W jego skład wchodzi dziesięć osób personelu wojskowego i cywilnego. Jest on odpowiedzialny za zarządzanie zasobami finansowymi *JSRC Centre* oraz Komponentu Wojsk Lądowych Mobilnych Sił Sojuszniczych. Na czele J-8 stoi **Kontroler Finansowy** (ang. *Financial Controller*), który jest głównym finansowym doradcą dowódcy. Ma on uprawnienia do korygowania budżetu oraz dysponowania środkami finansowymi przyznanymi przez NATO. Trzema zasadniczymi obszarami funkcjonowania J-8 zajmują się trzy sekcje: **Kontroli Wewnętrznej, Budżetu i Dystrybucji** oraz **Sekcja Podatków i Rachunkowości**. Sekcja Kontroli Wewnętrznej zajmuje się analizą zmian i dostosowania struktury wykonania planów biznesowych w celu poprawienia efektywności i skuteczności procesów finansowych. Sekcja Budżetu i Dystrybucji decyduje o ocenie oraz relacjach pomiędzy obecną i przyszłą działalnością finansową. Określa ile środków finansowych niezbędnych będzie w przyszłej działalności dowództwa. Bierze udział w długoterminowej działalności budżetowej, której efekty zawierane są w średnioterminowym planie finansowym, który obejmuje okres 5 lat. Komórka dystrybucji obraca środkami finansowymi dowództwa oraz ich transferem pomiędzy bankami, a jednostkami budżetowymi.

Wydział Podatków i Rachunkowości zajmuje się księgowością. Współpracuje ściśle z biurem kontraktowym i ma uprawnienia do autoryzowania środków finansowych dla zawieranych kontraktów i wydatków dowództwa. Prowadzi także księgi bieżących wydatków dowództwa.

Wydział J-9 Współpracy Cywilno-Wojskowej (ang. *Civil-Military Co-operation*) zarówno w trakcie prowadzenia działań w myśl artykułu 5 Traktatu waszyngtońskiego, jak i operacji wsparcia pokoju jest łącznikiem (interfejsem) pomiędzy władzami wojskowymi i cywilnymi, lokalną społecznością oraz międzynarodowymi rządowymi i pozarządowymi organizacjami humanitarnymi. Zasadniczym celem wydziału jest ustanowienie i utrzymanie pełnej współpracy z ludnością i instytucjami cywilnymi w obszarze odpowiedzialności dowództwa. Realizacja jego działalności nakierowana jest na podnoszenie morale wojsk i ludności, współpraca i wsparcie wszelkich poczynań dowództwa. Swoim zasięgiem odpowiedzialność J-9 obejmuje wszystkie przedsięwzięcia ujęte w rozkazach operacyjnych dotyczące wsparcia i współpracy wojskowo-cywilnej, w tym działalności łącznikowej z międzynarodowymi, rządowymi i pozarządowymi organizacjami. Ma to na celu współpracę podczas działań humanitarnych, przywracania pokoju, odtwarzania infrastruktury, prowadzenia akcji rozmianowania lub innych działań.

Wydział Inżynieryjny (ang. *Engineer Branch*) koordynuje wojskową działalność inżynieryjną w ramach JSRC Centre i przydzielonych wojsk w celu zapewnienia pełnej mobilności w obszarze prowadzonych działań oraz wykonania wszelkich działań umożliwiających to samo przeciwnikowi. W scenariuszach prowadzenia kolektywnej obrony kładzie się nacisk na blokowanie, opóźnianie i kanałowanie działań przeciwnika oraz utrzymywanie mobilności wojsk własnych. W scenariuszach operacji wsparcia pokoju kładzie się nacisk na przedsięwzięcia zapewnienia możliwości funkcjonowania infrastruktury do czasu przejęcia ich przez instytucje cywilne. Jako część zadań dowództwa wydział promuje zasady funkcjonowania wojsk inżynieryjnych i ich standaryzację zarówno wśród państw członkowskich NATO, jak i uczestników programu Partnerstwa dla Pokoju.

Zasadniczym zadaniem **Grypy Zabezpieczenia Dowództwa** (ang. *Headquarters Support Group – HQ SG*) jest zabezpieczenie funkcjonowania dowództwa.

Ich różnorodność wynika z szeroko-aspektowego charakteru tej działalności. Realizuje ją personel wojskowy i cywilny wywodzący się zarówno ze struktur NATO jak i lokalnej społeczności. Obejmuje ona między innymi ochronę dowództwa, zabezpieczenie medyczne, transport, realizację zakupów i kontraktów na dostawy zaopatrzenia, spraw związanych z zakwaterowaniem, utrzymaniem infrastruktury oraz innych zadań związanych z socjalnymi potrzebami personelu dowództwa.

Analiza literatury pozwoliła także na wyciągnięcie wniosku, iż jednym z zasadniczych zadań personelu *JSRC Centre* jest realizacja zadań w ramach programu Partnerstwa dla Pokoju. Program ten jest wręcz traktowany jako kluczowy czynnik w rozwoju nowych relacji bezpieczeństwa pomiędzy państwami Sojuszu oraz innymi państwami. Zasadnicze przedsięwzięcia dotyczą w pierwszym rzędzie rozszerzenia i intensyfikacji politycznej oraz wojskowej współpracy w Europie, zwiększanie stabilizacji, redukcowanie zagrożeń pokoju i budowanie wzajemnego zaufania. Powoduje to wzmocnienie relacji bezpieczeństwa poprzez promowanie praktycznej współpracy i podtrzymywanie wspólnych demokratycznych zasad przez państwa Sojuszu. W ramach *PfP* dowództwo pełni szczególnie aktywną rolę w planowaniu, prowadzeniu i uczestnictwie w szeregu ćwiczeniach, w których oprócz dowództw NATO brali udział przedstawiciele ponad 25 państw partnerskich.

2.2.3. Przeznaczenie, rola i zadania Dowództwa Komponentu Sił Powietrznych Północ

Zmiany polityczne i militarne, jakie miały miejsce w ostatniej dekadzie na kontynencie europejskim osiągnęły jeden z momentów kulminacyjnych w chwili rozszerzenia NATO o Polskę, Czechy i Węgry. Dążenia kolejnych państw do przystąpienia do Sojuszu oraz zachodzące zmiany polityczne powodują, iż rozpatrywanie zagrożeń w dotychczasowym ich rozumieniu staje się w znacznej mierze bezprzedmiotowe. Jednak obserwacja rzeczywistości skłania do stwierdzenia, że nie można mówić o Europie jako kontynencie wolnym od jakichkolwiek zagrożeń. W szeregu publikacjach identyfikowane są źródła zagrożeń i powstawania kryzysów, jakie mogą mieć miejsce w bliższej lub dalszej przyszłości. Nowa polityka bezpieczeństwa NATO jest odpowiedzią na zachodzące zmiany, a jej zasadnicze fundamenty stanowią wzajemnie przenikające się elementy, jakimi są: dialog polityczny, współpraca z innymi państwami w ramach programu Partnerstwo dla Pokoju oraz utrzymywanie zdolności prowadzenia kolektywnej obrony.

Powyższe czynniki miały bezpośredni wpływ na reformę struktury dowodzenia NATO, a w tym także na określenie roli i zadań dla **Dowództwa Komponentu Sił Powietrznych Północ** (ang. *Component Command Air North - CC Air North*).

Dowództwo to powstało 1 września 1999 roku, kiedy to Dowództwo Sił Powietrznych Europy Środkowej (ang. *Air Forces Central Europe - AIRCENT*) wdrożyło nową strukturę dowodzenia, przekształciło się w Dowództwo Komponentu Sił Powietrznych Północ i przyjęło personel z Norwegii, Węgier, Polski, Czech, Włoch i Hiszpanii. 3 marca 2000 roku nowe dowództwo osiągnęło zdolność operacyjną poprzez transfer i przekazanie odpowiedzialności oraz obszaru odpowiedzialności powietrznej od dowództw:

- Dowództwa Sił Powietrznych Europy Środkowej.
- Dowództwa Sił Powietrznych Europy Północno-Wschodniej (High Wycombe, Wielka Brytania).
- Dowództwa BALTAP (obecnie Połączone Podregionalne Dowództwo Europy Północno - Wschodniej w Karup w Danii).

- Dowództwa Północ (obecnie Połączone Podregionalne Dowództwo Europy Północnej w Stavanger w Norwegii).

Zasadniczym, stałym celem dowództwa (ang. *Mission*) jest udział w przedsięwzięciach odstraszenia agresji na NATO oraz zapewnienia bezpieczeństwa oraz integralności terytorium obszaru odpowiedzialności Dowództwa Regionalnego Północ. Dowództwo komponentu jest przygotowane do planowania i prowadzenia działań w obszarze odpowiedzialności oraz do zapewnienia wsparcia lub wydzielenia sił do działania wewnątrz lub poza tym obszarem. Kolejnymi istotnymi celami częściowymi dowództwa jest realizacja przedsięwzięć utrzymania pokoju oraz promowanie stabilności w regionie poprzez współpracę i dialog z państwami członkowskimi NATO oraz państwami partnerskimi, opracowanie i wdrażanie odpowiednich planów działania, uczestniczenie w przeciwdziałaniu kryzysom oraz udzielanie wsparcia działaniom realizowanym przez Dowódcę Sojusznicych Sił Zbrojnych NATO Europy Północnej.

Osiągnięcie zasadniczych celów realizowane jest poprzez wykonywanie zadań związanych z zapewnieniem integralności i nienaruszalności przestrzeni powietrznej w obszarze odpowiedzialności przy użyciu sił i środków dostarczanych przez współuczestniczące państwa.

W czasie pokoju stałym zadaniem dowództwa jest między innymi planowanie i realizacja patrolowania przestrzeni powietrznej obszaru odpowiedzialności. Natomiast w sytuacjach zagrożenia i wojny Dowódca Sił Powietrznych Północ jest odpowiedzialny za wszystkie działania i operacje powietrzne oraz jeśli jest to konieczne wspiera inne dowództwa dostarczając personel i odpowiednie środki. W ramach obrony powietrznej dowództwo to działa w ramach Zintegrowanego Systemu Obrony Powietrznej NATO (ang. *NATO Integrated Air Defence System – NATINADS*) odpowiadając za przedsięwzięcia realizowane w ramach obszaru odpowiedzialności *AFNORTH*.

Dowództwo Komponentu Sił Powietrznych Północ ma swoją siedzibę w bazie lotniczej Ramstein w Niemczech, niedaleko Kaiserslautern. Jego obszar odpowiedzialności obejmuje przestrzeń powietrzną Belgii, Holandii, Niemiec, Luksemburgu,

Danii, Norwegii, Wielkiej Brytanii, Polski, Czech oraz przestrzeń powietrzną nad Morzem Północnym i Bałtykiem.

Dowódca Sił Powietrznych Północ (ang. *Commander Air Forces North* – *COMAIRNORTH*) pełni jednocześnie funkcje:

- Dowódcy Komponentu Sił Powietrznych *AFNORTH* (ang. *Air Component Commander*).
- Doradcy w sprawach sił powietrznych Dowódcy Sojuszniczych Sił Zbrojnych NATO Europy Północnej.
- Regionalnego Dowódcy Sił Powietrznych (ang. *Regional Air Commander - RAC*).
- Regionalnego Dowódcy Obrony Powietrznych (ang. *Regional Air Defence Commander - RADC*).
- Regionalnego Szefa Kontroli Przestrzeni Powietrznej (ang. *Regional Air-space Control Authority - RACA*).

W ramach uprawnień dowodzenia operacyjnego dowódca ten dowodzi Międzynarodowymi Operacyjnymi Centrami Powietrznymi (ang. *Combined Air Operations Centres – CAOCs*), zorganizowanymi w 1993 roku. Współcześnie kontrolę taktyczną nad ofensywnymi i defensywnymi działaniami powietrznymi sprawuje pięć cent: w Finderup (Dania), Kalkar, Meßstetten (obie miejscowości – Niemcy), Reitan (Norwegia) oraz High Wycombe (Wielka Brytania).

Dowódcą Sił Powietrznych Północ jest czterogwiazdkowy generał amerykański¹⁵, a jego zastępcą niemiecki generał trzygwiazdkowy (ang. *Lieutenant General*). Stanowisko szefa sztabu (ang. *Chief of Staff – COS*) zajmowane jest przez trzygwiazdkowego marszałka sił powietrznych Wielkiej Brytanii (ang. *Air Marshal*).

Szefowi sztabu podlega osiem wydziałów (ang. *Division*), którymi kierują Asystenci Szefa Sztabu (ang. *Assistant Chief of Staff – ACOS*) w randze jednogwiazdkowego generała lub pułkownika. Wydziały te oznaczane są literą A oraz stosowną cyfrą i stanowią zasadniczy trzon dowództwa. Strukturę dowództwa przedstawia rysunek 12.

¹⁵ Generał ten jest równocześnie Dowódcą Sił Powietrznych Stanów Zjednoczonych w Europie (ang. *Commander US Air Forces in Europe – USAFE*).

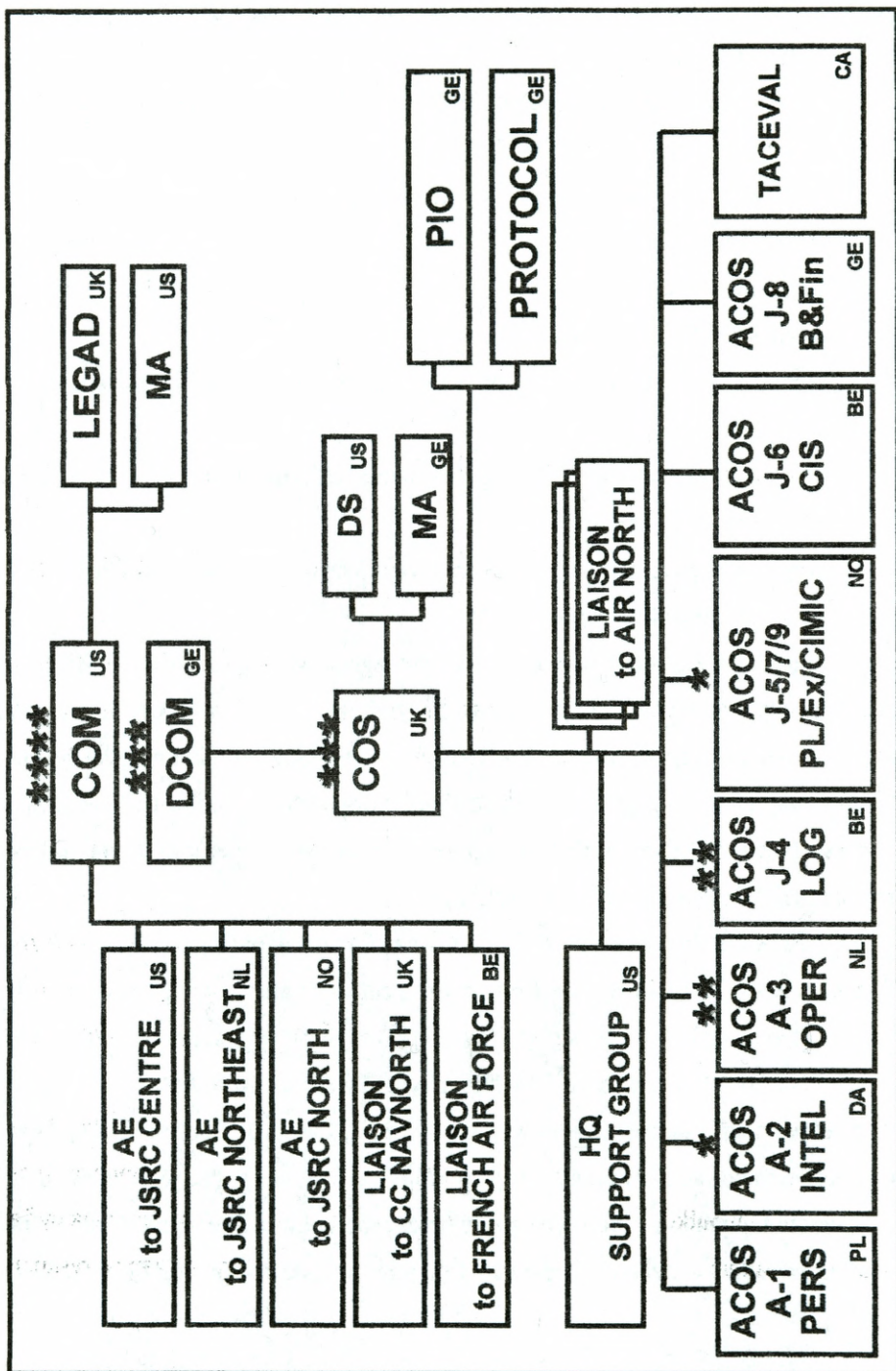

Rys. 12. Struktura Dowództwa Komponentu Sił Powietrznych Europy Północnej.
 Źródło: www.nato.int/airnorth.

Kolejną grupę dowództwa stanowią członkowie Sztabu Specjalnego: Dyrektor Sztabu (ang. *Director of Staff – DS*), Doradca Prawny (ang. *Legal Advisor – LEGAD*), szef biura prasowego (ang. *Public Information Office – PIO*) oraz personel Sekcji Protokołu (ang. *Protocol Section*).

Dowódca Sił Powietrznych Północ wydziela ze swojego dowództwa Grupy Łącznikowe Sił Powietrznych (ang. *Air Element – AE*), które funkcjonują przy podregionalnych dowództwach połączonych, Dowództwie Komponentu Sił Morskich Północ (*CC NAVNORTH*) oraz Dowództwie Francuskich Sił Powietrznych. Jednocześnie w dowództwie funkcjonuje Francuska Misja Wojskowa (ang. *French Military Mission – FMM*).

Liczba personelu Dowódca Sił Powietrznych Północ delegowana przez poszczególne państwa wraz z ich umiejscowieniem w strukturze jest w znacznej mierze uzależnione od zaangażowania danego państwa w działalność NATO oraz możliwości narodowych. Dowództwo liczy około 800 osób personelu wojskowego i cywilnego.

Ogólne proporcje liczby personelu dowództwa wraz z elementami zabezpieczenia kształtują się następująco:

- Niemcy: około – 25 % ogółu personelu;
- Stany Zjednoczone: 20 % ogółu personelu;
- Wielka Brytania: 17 % ogółu personelu;
- Holandia: 16 % ogółu personelu;
- Belgia: 9 % ogółu personelu;
- Polska: 5 % ogółu personelu;
- Dania: 1 % ogółu personelu;
- Norwegia: 3 % ogółu personelu;
- Czechy: 2 % ogółu personelu;
- Kanada: 1 % ogółu personelu;
- Włochy: poniżej 1 % ogółu personelu;
- Hiszpania: poniżej 1 % ogółu personelu;
- Węgry: poniżej 1 % ogółu personelu.¹⁶

¹⁶ www.nato.int/structur/airnorth

Dowództwo komponentu sił powietrznych stanowi ważne ogniwo w strukturze dowodzenia NATO. Odpowiada ono za całą sferę działalności dotyczącej operacji powietrznych oraz przedsięwzięć obrony powietrznej, a jednocześnie zapewnia funkcjonalne uzupełnienie funkcjonowania dowództw połączonych. Na uwagę zasługuje cała gama zadań realizowanych przez to dowództwo, które dotyczą rozwijania dialogu i współpracy ze strukturami państw członkowskich oraz państwami partnerskimi. Realizowane one są zarówno w ramach programu Partnerstwa dla Pokoju jak również w toku codziennej działalności.

ZAKOŃCZENIE

Dokonując podsumowania, stwierdzić należy, że dowództwa NATO spełniają w strukturach Sojuszu Północnoatlantyckiego szczególną rolę. Integrują one wysiłki wszystkich rodzajów sił zbrojnych i rodzajów wojsk dla osiągnięcia wspólnych celów w nakazanych obszarach odpowiedzialności oraz są rzecznikami dialogu, współpracy oraz umacniania bezpieczeństwa w regionie europejskim.

Prowadzona analiza wykazała, że zadania oraz struktury wewnętrzne dowództw NATO dostosowane są do wymagań współczesnego pola walki, założeń doktrynalnych oraz Koncepcji Strategicznej Sojuszu. Wskazać także należy na ich międzynarodowy charakter. W swojej istocie są to wielonarodowe dowództwa połączone oraz dowództwa rodzajów sił zbrojnych (dowództwa komponentów), w których przedstawiciele poszczególnych państw członkowskich NATO, a wielokrotnie także państw stowarzyszonych i partnerskich, realizują powierzone im zadania.

Wewnętrzna, hierarchiczna i równoległa struktura dowództwa jest odzwierciedleniem poszczególnych obszarów funkcjonalnych, w których realizacja przedsięwzięć jest niezbędna dla prowadzenia współczesnych operacji połączonych. Zwrócić należy jednak uwagę na elastyczne podejście do wewnętrznej konstrukcji poszczególnych dowództw. Dotyczy to przede wszystkim elementów grupy głównej, grupy specjalistycznej oraz określenie relacji pomiędzy tymi elementami. Kanonem jest grupowanie operacyjnych obszarów funkcjonowania dowództwa w dziesięć grup problemowych (personalne, rozpoznania, prowadzenia operacji, logistyki, planowania, łączności i informatyki, szkolenia, współpracy cywilno-wojskowej, finansów i inżynierijny) zajmujących się przygotowaniem podległych struktur wykonawczych do realizacji poszczególnych zadań. Elastyczność struktury wyrażana została w wielu przypadkach poprzez określenie wzajemnych relacji pomiędzy komórkami zajmującymi się poszczególnymi obszarami funkcjonalnymi. W poszczególnych dowództwach nastąpiło połączenie w jedną całość komórek organizacyjnych, których zadania pokrywają się lub „zazębiają” oraz wtedy, gdy potrzebna jest ich ścisła współpraca. Działania te zmierzają do usprawnienia funkcjonowania dowództw poprzez zacieśnienie relacji

pomiędzy komórkami (lub nawet pojedynczymi osobami), skrócenia drogi przepływu informacji oraz „spłaszczenia” struktury.

Analiza struktury poszczególnych dowództw połączonych wskazuje, że wewnętrzna ich konfiguracja zależy w dużej mierze od dowódcy, szefa sztabu oraz przyjętych procedur. W poszczególnych dowództwach różnie realizowano to przedsięwzięcie, np. w *AFNORTH* zorganizowano wspólne oddziały J-3/7 oraz J-5/9, natomiast w *JSRC Centre* wspólny wydział stanowią komórki J-3/5/9/Engr. Ważnym wnioskiem odnoszącym się do tego zagadnienia jest to, że różna wewnętrzna konfiguracja poszczególnych dowództw nie wpłynęła negatywnie na ich relacje z otoczeniem, z przełożonym, podwładnymi, jednostkami współdziałającymi i organizacjami cywilnymi. Zawsze odmiennosc wewnętrznej struktury usankcjonowana jest w dokumentach normatywnych poszczególnych dowództw (np. Instrukcja Funkcjonowania *AFNORTH*).

Jako jedno z zasadniczych uznać należy stwierdzenie, że struktura dowództw na wszystkich poziomach wojskowej struktury dowodzenia NATO odpowiada wymaganiom realizacji zasad dowodzenia. Znamionym jest zapewnienie jedności dowodzenia, której istota wyraża się w działaniu komponentów poszczególnych rodzajów sił zbrojnych i wojsk w myśl zamiaru jednego dowódcy.

Przydzielenie poszczególnym dowództwom obszarów odpowiedzialności wraz z kompetencjami sprawowania dowodzenia nad określonymi siłami i środkami powoduje, że dowództwa prowadzą prace koncepcyjne i nadzorują wykonanie szeregu przedsięwzięć związanych z działalnością w okresie pokoju, kryzysu i wojny. Ogromne, interdyscyplinarne środowisko, w którym funkcjonują dowództwa powoduje, że ich struktury rozpatrują poszczególne zagadnienia w odniesieniu do roli, zadań oraz swojego miejsca w systemie dowodzenia, przypisanych mu funkcji specjalistycznych, właściwości podległych jednostek oraz wymagań wsparcia lub współdziałania.

Przygotowanie podległych wojsk do realizacji zadań w myśl artykułu 5 Traktatu Waszyngtońskiego, działań wykraczających poza ten artykuł oraz szeregu innych przedsięwzięć wymaga właściwego określenia roli i zadań wszystkich elementów wojskowej struktury dowodzenia NATO. Uwarunkowania zewnętrzne powodują, że dowództwa przygotowywane są do wydzielania swoich przedstawicieli (grup,

oficerów łącznikowych) do innych dowództw. Jednocześnie każde z nich zdolne jest do przyjęcia grup łącznikowych innych dowództw lub przedstawicielstw narodowych. Ciekawym przykładem jest w tym przypadku funkcjonowanie misji łącznikowych armii francuskiej. Współzależność i wielowymiarowość współczesnych procesów międzynarodowych spowodowała to, że chcąc być ich aktywnym uczestnikiem Francja zdecydowała się na zorganizowanie swoich stałych przedstawicielstw przy poszczególnych dowództwach.

Łączność ze środowiskiem zewnętrznym, a zwłaszcza dostosowanie do współczesnych warunków międzynarodowych akcentowana jest także w strukturze dowództw NATO poprzez organizacyjną egzemplifikację udziału w programie Partnerstwa dla Pokoju. Polityka rozwijania współpracy oraz budowania wzajemnego zaufania spowodowała, że w strukturach wszystkich dowództw zorganizowano komórki *PfP*. Pracujący w nich oficerowie NATO oraz państw uczestniczących w programie zajmują się szeregiem prac planistycznych i szkoleniowych mających na celu zbliżenie poszczególnych armii oraz budowanie zasad udziału we wspólnych operacjach.

Kolejnym istotnym wnioskiem jest to, że sprawna realizacja zadań przez przedstawicieli poszczególnych rodzajów sił zbrojnych i wojsk reprezentujących różne państwa prowadzi do osiągnięcia wysokiego poziomu interoperacyjności. Prowadzona w ramach NATO standaryzacja we wszystkich obszarach funkcjonowania zapewnia możliwość realizacji wspólnych zadań. Osiągnięcie zgodności na płaszczyźnie organizacyjnej, proceduralnej oraz technicznej jest obecnie jednym z zasadniczych warunków, jakie muszą być spełnione, aby osiągnąć cele współczesnych i przyszłych wielonarodowych działań połączonych.

BIBLIOGRAFIA

1. AAP-6 *Nato Glossary of Terms and Definitions*.
2. AJP-01(B) *Allied Joint Doctrine*, NATO Standardization Agency 2000.
3. *CJTF Concept Implementation Plan*, 1999.
4. Fellner A., *Nowa struktura dowodzenia NATO*, Raport nr 8, Warszawa 1998.
5. *Koncepcja Strategiczna Sojuszu*, 1999.
6. Kotecki A., Dowództwo Sojuszniczych Sił NATO Centralnej Europy w kontekście transformacji Paktu Północnoatlantyckiego, *Polska w NATO*, nr 4, 1998.
7. Kręcikij J., *Ustalenia standaryzacyjne Sojuszu Północnoatlantyckiego w wybranych obszarach dowodzenia*, AON, Warszawa 2001.
8. MC 389/I *MC Policy on NATO's CJTF Capability*, Lipiec 2000.
9. *NATO Vademecum*, Bellona, Warszawa 1999
10. *Newcomers Guide*, www.nato.int.
11. *Newcomers Handbook*, NATO Office and Information and Press, 2001.
12. Young T., Johnsen W., *Reformowanie struktur dowodzenia i kontroli operacyjnej NATO*, AON, Warszawa 1992.

ZAŁĄCZNIKI

1. WYKAZ DOTYCHCZASOWYCH DOWÓDCÓW SOJUSZNICZYCH SIŁ ZBROJNYCH NATO W EUROPIE
2. WYKAZ SKRÓTÓW NAZW PAŃSTW STOSOWANYCH W PUBLIKACJI
3. KALENDARIUM WYBRANYCH WYDARZEŃ

**WYKAZ DOTYCHCZASOWYCH DOWÓDCÓW
SOJUSZNICZYCH SIŁ ZBROJNYCH NATO W EUROPIE
(SACEUR)**

<i>1951 - 1952</i>	<i>Gen. Dwight D. Eisenhower</i>	<i>Army</i>
<i>1952 - 1953</i>	<i>Gen. Matthew B. Ridgway</i>	<i>Army</i>
<i>1953 - 1956</i>	<i>Gen. Alfred M. Grunther</i>	<i>Army</i>
<i>1956 - 1962</i>	<i>Gen Lauris Norstad</i>	<i>Air Force</i>
<i>1963 - 1969</i>	<i>Gen. Lyman L. Lemnitzer</i>	<i>Army</i>
<i>1969 - 1974</i>	<i>Gen. Andrew J. Godpaster</i>	<i>Army</i>
<i>1974 - 1979</i>	<i>Gen. Alexander M. Haig, Jr</i>	<i>Army</i>
<i>1979 - 1987</i>	<i>Gen. Bernard W. Rogers</i>	<i>Army</i>
<i>1987 - 1992</i>	<i>Gen. John R. Galvin</i>	<i>Army</i>
<i>1992 - 1993</i>	<i>Gen. John M. Shalikashvili</i>	<i>Army</i>
<i>1993 - 1997</i>	<i>Gen. George A. Joutwan</i>	<i>Army</i>
<i>1997 - 2000</i>	<i>Gen. Wesley K. Clark</i>	<i>Army</i>
<i>2000 -</i>	<i>Gen. Joseph W. Ralston</i>	<i>Air Force</i>

WYKAZ SKRÓTÓW NAZW PAŃSTW
STOSOWANYCH W PUBLIKACJI

<i>BUL</i>	<i>BULGARIA</i>
<i>BE</i>	<i>BELGIA</i>
<i>CA</i>	<i>KANADA</i>
<i>DA</i>	<i>DANIA</i>
<i>EST</i>	<i>ESTONIA</i>
<i>FIN</i>	<i>FINLANDIA</i>
<i>GE</i>	<i>NIEMCY</i>
<i>LAT</i>	<i>ŁOTWA</i>
<i>LIT</i>	<i>LITWA</i>
<i>NL</i>	<i>HOLANDIA</i>
<i>NO</i>	<i>NORWEGIA</i>
<i>PL</i>	<i>POLSKA</i>
<i>SLK</i>	<i>SŁOWACJA</i>
<i>SWI</i>	<i>SZWECJA</i>
<i>UK</i>	<i>WIELKA BRYTANIA</i>
<i>US</i>	<i>STANY ZJEDNOCZONE</i>

**KALENDARIUM
WYBRANYCH WYDARZEŃ**

1949**4 kwietnia**

Podpisanie w Waszyngtonie Traktatu Północnoatlantyckiego.

17 września

W Waszyngtonie odbyło się pierwsze posiedzenie Rady Północnoatlantyckiej.

1950**27 stycznia**

Prezydent Truman przyjął plan zintegrowanego systemu obronnego obszaru północnoatlantyckiego.

25 lipca

W Londynie odbyło się pierwsze spotkanie rady NATO na szczeblu Stałych Przedstawicieli.

19 grudnia

Rada NATO mianowała generała Dwighta D. Eisenhowera pierwszym Naczelnym Dowódcą Wojsk Sprzymierzonych w Europie (SACEUR).

1951**2 kwietnia**

Dowództwo Wojsk Sprzymierzonych w Europie rozpoczęło działalność w Kwaterze Głównej (SHAPE) w Roquencourt pod Paryżem.

1955**14 maja**

Powstanie Układu Warszawskiego.

1967**31 marca**

Oficjalne otwarcie Kwatery Głównej Połączonych Sił Zbrojnych NATO w Europie (SHAPE) w Casteau pod Mons (Belgia).

16 października

W Brukseli otwarto Kwaterę Główną NATO.

13-14 grudnia

Rada Północnoatlantycka przyjęła tzw. Raport Harmela, w sprawie przyszłych zadań Sojuszu. Komitet Planowania Obrony przyjął nową koncepcję strategiczną tzw. elastycznego reagowania.

1990

6 lipca

Zebrani w Londynie szefowie państw i rządów opublikowali Deklarację Londyńską na temat przekształceń Sojuszu Północnoatlantyckiego.

1991

31 marca

Formalne rozwiązanie struktur wojskowych Układu Warszawskiego.

07-08 listopada

Podczas spotkania Rady Północnoatlantyckiej zebrani w Rzymie szefowie państw i rządów ogłosili nową Koncepcję Strategiczną NATO oraz Deklarację Rzymską w sprawie pokoju i współpracy.

1994

10-11 stycznia

Na szczycie NATO w Brukseli szefowie państw i rządów krajów członkowskich przyjęli program „Partnerstwo dla Pokoju” i zaprosili do udziału w nim chcących przystąpić partnerów NACC i KBWE. Poparto koncepcję CJTF oraz inne sposoby wspierania europejskiej tożsamości w zakresie bezpieczeństwa i obrony.

29-30 września

Ministrowie obrony i przedstawiciele 16 państw członkowskich Sojuszu podczas spotkania w Sewilli przedyskutowali koncepcję Połączonych Sił do Zadań Specjalnych, współpracę w dziedzinie obrony z państwami Europy Środkowej i Wschodniej, oraz bezpieczeństwo w regionie śródziemnomorskim.

1996

3 czerwca

W Berlinie spotkali się ministrowie spraw zagranicznych krajów NATO. Postanowiono stworzyć w ramach NATO Europejską Tożsamość Bezpieczeństwa i Obrony, jako element wewnętrznej transformacji Sojuszu.

1997

16-27 czerwca

W ramach „Partnerstwa dla Pokoju” na wodach Polski i Niemiec odbyły się morskie ćwiczenia „Baltic Operations 1997” (BALTOPS).

08 lipca

W Madrycie odbyło się spotkanie na szczycie Rady Północnoatlantyckiej, na którym zaproszono Czechy, Polskę i Węgry do rozmów na temat przystąpienia do Sojuszu w kwietniu 1999 roku.

15 września *W ramach „Partnerstwa dla Pokoju” na Ukrainie rozpoczęła się operacja „Kozacki Step 97”. Wzięły niej udział m.in. jednostki z Polski.*

16-17 grudnia *W obecności ministrów spraw zagranicznych Czech, Polski i Węgier, ministrowie spraw zagranicznych krajów NATO podpisali protokoły przystąpienia tych krajów do Sojuszu.*

1999

9 lutego *Parlament Węgierski przytłaczającą większością przegłosował przystąpienie do NATO.*

17 lutego *Obie izby polskiego parlamentu przytłaczającą większością głosów zadecydowały o przystąpieniu do NATO.*

1 marca *Rada Północnoatlantycka zatwierdziła wniosek o zatwierdzeniu nowej struktury dowodzenia NATO.*

12 marca *Ministrowie spraw zagranicznych Czech, Polski i Węgier złożyli podpisy pod wnioskiem akcesyjnym o przystąpieniu do NATO. Zgodnie z punktem 14 Traktatu Waszyngtońskiego państwa te stały się jednocześnie nowymi członkami Sojuszu.*

16 marca *Uroczystość podniesienia flag państwowych nowych członków NATO przed siedzibą Kwatery Głównej.*

23-25 kwietnia *Szczyt Sojuszu Północnoatlantyckiego z okazji 50-rocznicy istnienia.*

2000

3 marca *Wszystkie dowództwa nowej struktury dowodzenia NATO przejęły obowiązki operacyjne starych dowództw i przystąpiły do funkcjonowania.*

2 maj *gen. Joseph Ralston zastępuje gen. Wesleya Clarka na stanowisku Dowódcy Sojuszniczych Sił Zbrojnych NATO w Europie.*



PUBLIKACJE AKADEMII OBRONY NARODOWEJ

do nabycia w Wydziale Wydawniczym AON
al. gen. A. Chruściela 103, bl. 2
00-910 Warszawa, tel./faks 681 37 52

- H. Binkowski, A. Ciupiński – **Polityka obronna i siły zbrojne państwa Polski z Grupy Wyszehradzkiej**
- R. Bojarski – **Operacja obronna**
- R. Bojarski – **Główne problemy działań operacyjnych**
- J. Brzozowski – **Metodyka zajęć grupowych**
- A. Bujak – **Praca w terenie na szczeblach taktycznych według standardów NATO**
- M. Cieślarczyk, P. Krawczyk, Z. Korulczyk – **Poradnik metodyczny autorów prac kwalifikacyjnych**
- A. Ciupiński, R. Białoskórski – **Wczesne ostuzeganie i zapoleganie współczesnym konfliktem zbrojnym w strategii Sojuszu Północnoatlantyckiego**
- J. Czaja – **Stolica apostołska wobec integracji europejskiej**
- A. Dawidczyk – **Nowe wyzwania, zagrożenia i szanse dla bezpieczeństwa państwa w progu XXI w.**
- W. Drażczyk – **Logistyka sił powietrznych w działaniach wielonarodowych**
- **Działania (operacje) połączone**. Materiały z konferencji naukowej
- M. Gąska – **Kompetencje organów władzy wykonawczej w dziedzinie obronności państwa i sił zbrojnych**
- M. Gąska, A. Ciupiński – **Międzynarodowe prawo humanitarne**
- M. Gąska – **Obronność w aktach prawnych RP**
- J. Gołowała – **Lotnictwo XXI wieku**
- J. Grodzki – **Antropologiczne i aksjologiczne aspekty edukacji oficerów**
- J. Groskrejc – **Nauczyciel w edukacji. Funkcje – kompetencje – koncepcje kształcenia**
- J. Haik – **Metodyka opracowania pracy magisterskiej i studyjnej**
- H. Herman – **Działania specjalne w wojnach i konfliktach zbrojnych po II wojnie światowej**
- M. Huzarski (red.) – **Taktyka ogólna wojsk lądowych**
- K. Jałoszyński – **Terroryzm antyizraelski**
- K. Jałoszyński – **Terroryzm czy terror kryminalny w Polsce?**
- K. Jałoszyński – **Zagrożenie terroryzmem w wybranych krajach Europy Zachodniej oraz w Stanach Zjednoczonych**
- J. Janczak – **Zakłócanie informacyjne**
- T. Jemiolo – **Globalizacja. Szanse i zagrożenia**
- T. Jemiolo, K. Malak (red.) – **Bezpieczeństwo zewnętrzne Rzeczypospolitej Polskiej**
- A. Józwiak, Cz. Marcinkowski – **Wybrane problemy współczesnych operacji pokojowych**
- L. Kanarski, P. Gawliczek – **Przywództwo w armiach NATO**
- L. Kanarski, B. Rokicki (red.) – **Teoria i praktyka przywództwa wobec wyzwań edukacyjnych**
- J. Kardas, K. Loranty – **Wybrane problemy bezpieczeństwa i obronności państwa w opiniach pracowników administracji publicznej**
- J. Kardas – **Edukacja kadr administracji publicznej na Wyższych Kursach Obronnych**
- Cz. Kącki – **Izrael. Jego wpływ na rozwój sytuacji w regionie Bliskiego Wschodu**
- W. Kitler (red.) – **Obrona cywilna (niemilitarna) w obronie narodowej III RP**
- W. Kitler – **Obrona narodowa III RP. Pojęcie. Organizacja. System (rozprawa habilitacyjna)**
- Z. Klawitter – **Wybrane aspekty systemu dowodzenia brygady zmechanizowanej (pancernej) w działaniach taktycznych**
- T. Kochański – **Logistyka międzynarodowa**
- S. Korzeniowski – **Żandarmeria wojskowa**
- M. Kosiński – **Umowa offsetowa i inne formy udziału państwa w międzynarodowym obrocie gospodarczym**
- M. Kozub – **Lotnictwo w operacjach połączonych**
- M. Kozub – **Lotnictwo w bojowym poszukiwaniu i ratownictwie**
- J. Kręciwij – **Metodyka pracy sekcji dowodzenia stanowiska dowodzenia oddziału i związku taktycznego**
- R. Kwečka – **Informacja w walce zbrojnej**

- L. Łukaszuk – Europejskie prawo pokoju i bezpieczeństwa
- T. Majewski – Ankieta i wywiad w badaniach wojskowych
- J. Marczak (red.) – Samoorganizacja społeczeństwa na rzecz bezpieczeństwa powszechnego. Samoobrona powszechna III RP
- Z. Maślak, K. Kozłowski, P. Krawczyk – Podstawy użycia lotnictwa myśliwskiego
- Z. Maślak (oprac.) – Informacje w obronie powietrznej – potrzeby, wymagania, zagrożenia. Materiały z sympozjum naukowego
- W. Michalak – Dominacja z powietrza
- J. Michniak (red.) – Projektowanie struktury organizacyjnej dowództwa brygady zmechanizowanej (pancernej)
- G. Nowacki – Informacja w walce zbrojnej. Materiały z sympozjum naukowego
- G. Nowacki – Strategiczne siły jądrowe wybranych państw
- G. Nowacki – Rozpoznanie satelitarne USA i Federacji Rosyjskiej
- E. Nowak – Gospodarowanie zasobami majątkowymi
- I. Nowak – Wybrane problemy historii polskiej techniki wojskowej XX wieku. Sprzęt i środki wojsk chemicznych
- M. Obrusiewicz – Wielonarodowe połączone siły zadaniowe CJTF
- J. Pawłowski, A. Ciupiński (red.) – Umieźdymiarodowiony konflikt wewnętrzny
- J. Placzek – Ewolucja polskiej myśli obronno-ekonomicznej w latach 1976–2000
- J. Placzek (red.) – Gospodarka obronna Polski w końcu lat dziewięćdziesiątych. Szanse i zagrożenia
- A. Polak – Wybrane zagadnienia obrony wybrzeża w Polsce (1920–2002)
- Prawo w stosunkach międzynarodowych. Wybór dokumentów (praca zbiorowa)
- K. Przeworski – Ewakuacja jako sposób ochrony ludności
- A. Radomyski – Zagrożenie śmigłowcowe dywizji zmechanizowanej
- S. Sadowski – Podstawowe zagadnienia teorii walki zbrojnej
- P. Sienkiewicz – 5 wykładów
- A. Skrabacz – Kobiety w obronie narodowej Polski u progu XXI w.
- Z. Skwarek – Powietrzne systemy wczesnego wykrywania i powiadamiania
- K. Słaboń – Sytuacja jeńców wojennych w konflikcie iracko-irańskim (1980–1988)
- J. Słowik – Dowodzenie brygadą zmechanizowaną (pancerną) w natarciu
- Słownik terminów z zakresu bezpieczeństwa narodowego (praca zbiorowa)
- Słownik terminów z zakresu psychologii (praca zbiorowa)
- M. Sołoduha, P. Malinowski – Użycie artylerii w szczególnych rodzajach działań bojowych
- H. Spustek – Wybrane zagadnienia badań operacyjnych i modelowania liniowego
- Z. Stachowiak – Metodyka i metodologia pisania prac kwalifikacyjnych (licencjackich, magisterskich i podyplomowych)
- R. Stępień (red.) – Edukacja w wyższych szkołach wojskowych
- M. Strzoda, N. Prusiński – System dowodzenia. Terminologia. Część I
- R. Szpyra – Powietrzna sztuka operacyjna wybranych państw
- B. Szulc, T. Majewski (red.) – Rozwój kompetencji kierowniczych. Pomiar motywacji studentów i absolwentów AON do rozwoju kompetencji kierowniczych
- E.A. Wesółowska, A. Szerauc (red.) – Patriotyzm – Obronność – Bezpieczeństwo
- J. Wolejszo, Z. Fiolna – Dowodzenie brygadą zmechanizowaną (pancerną) w obronie
- J. Wolejszo – Wybrane aspekty projektowania struktury organizacyjnej zespołu dowodzenia stanowiska dowodzenia brygady zmechanizowanej
- Wojsko wobec polskiego października '56. Rezolucje, uchwały, listy (wybór, wstęp i opracowanie: E. J. Nalepa)
- J. Wojtasik (red.) – Studia z dziejów polskiej techniki wojskowej od XVI do XX wieku
- E. Zabłocki – Współczesne siły powietrzne
- S. Zalewski – Służby specjalne w państwie demokratycznym
- W. Zawadzki, T. Majewski, N. Prusiński – Informacyjne uwarunkowania procesu decyzyjnego
- B. Zdrodowski, M. Marszałek – Operacje pozawojenne sił powietrznych
- J. Zieliński (red.) – Podstawowe założenia dydaktyki sztuki operacyjnej
- J. Zuziak – Dzieje Instytutu Józefa Piłsudskiego w Londynie 1947–1997

Zamówienia przyjmujemy telefonicznie lub pisemnie
