

A 1 2 3 4 5 6 M 8 9 10 11 12 13 14 15 B 17 18 19

Bu

AKADEMIA OBRONY NARODOWEJ

WYDZIAŁ WOJSK LĄDOWYCH

ZADANIA I TAKTYKA WOJSK LĄDOWYCH W DZIAŁANIACH STABILIZACYJNYCH

Praca naukowo-badawcza
Kryptonim: „STABILIZACJA”
Kod pracy: III.27.2.0

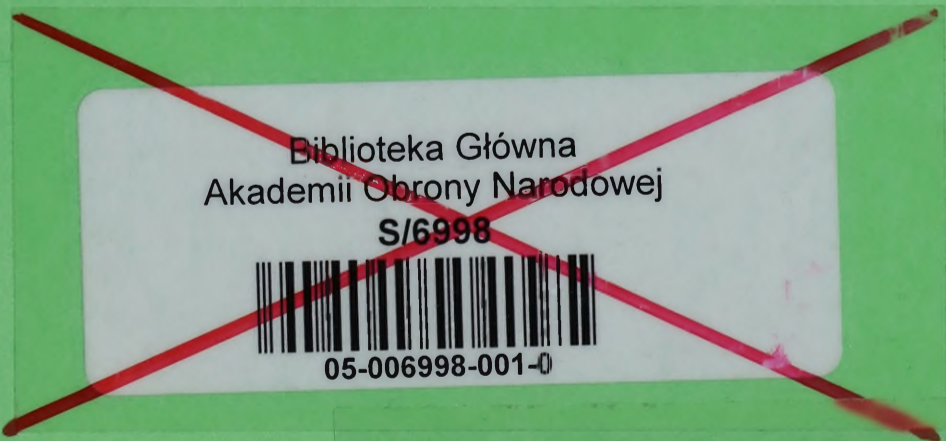

PMB

WARSZAWA

73796



AKADEMIA OBRONY NARODOWEJ

WYDZIAŁ WOJSK LĄDOWYCH

ZADANIA I TAKTYKA WOJSK LĄDOWYCH W DZIAŁANIACH STABILIZACYJNYCH

Praca naukowo - badawcza

Kryptonim „STABILIZACJA”

Kod pracy: III.27.2.0



Recenzent pracy: dr hab. Witold LIDWA

ZESPÓŁ AUTORSKI:

1. **Prof. dr hab. Michał HUZARSKI** – kierownik zespołu: *wstęp, rozdział pierwszy oraz zakończenie;*
2. **Pplk dr inż. Marek KUBIŃSKI:** *rozdział 3 oraz załączniki nr 2-7;*
3. **Pplk dr inż. Andrzej NOWAK:** *rozdział 2 oraz załącznik nr 1;*
4. **Pplk dr inż. Grzegorz SOBOLEWSKI:** *rozdział 4 oraz załączniki nr 8-12.*

SPIS TREŚCI

Wstęp.....	5
1. PODSTAWY NORMATYWNO – TEORETYCZNE OPERACJI STABILIZACYJNYCH	9
1.1. Kwestie etymologiczne i terminologiczne.....	9
1.2. Umieszczenie typologiczne.....	11
1.3. Cele i uwarunkowania.....	14
Wnioski.....	16
2. SPECYFIKA ROZPOZNANIA W DZIAŁANIACH STABILIZACYJNYCH NA POZIOMIE OPERACYJNO – TAKTYCZNYM.....	18
2.1. Prowadzenie rozpoznania w działaniach stabilizacyjnych.....	19
2.1.1. Rola rozpoznania w działaniach stabilizacyjnych.....	20
2.1.2. Sposoby prowadzenia działań rozpoznawczych.....	29
2.2. Koncepcja systemu rozpoznania w działaniach stabilizacyjnych..	37
2.2.1. Organizacja systemu rozpoznania w działaniach stabilizacyjnych.....	38
2.2.2. Skład i wyposażenie pododdziałów rozpoznawczych.....	45
Wnioski.....	51
3. CHARAKTERYSTYKA ZADAŃ I SPOSOBÓW ICH WYKONYWANIA W TAKTYCZNYCH DZIAŁANIACH STABILIZACYJNYCH.....	54
3.1. Przeznaczenie i zakres zadań wojsk w działaniach stabilizacyjnych.....	55
3.2. Warianty strukturalne zgrupowań stabilizacyjnych.....	64
3.3. Sposoby wykonywania zadań przez zgrupowania taktyczne.....	74
Wnioski.....	84
4. DZIAŁANIA STABILIZACYJNE W SPECYFICZNYCH ŚRODOWISKACH GEOGRAFICZNO-KLIMATYCZNYCH....	85
4.1. Warunki geograficzno-klimatyczne i ich wpływ na działania stabilizacyjne.....	88
4.1.1. Irak jako środowisko działań stabilizacyjnych.....	89

4.1.2. <i>Afganistan jako środowisko działań stabilizacyjnych.....</i>	95
4.2. Zadania mandatowe w ramach działań stabilizacyjnych.....	100
4.3. Uwarunkowania skutecznych działań stabilizacyjnych.....	108
4.4. Sposoby realizacji zadań w ramach działań stabilizacyjnych.....	116
Wnioski.....	122
Zakończenie (wnioski).....	124
Bibliografia.....	126
Załączniki.....	129

WSTĘP

W niniejszej, zespołowej pracy naukowo – badawczej przedstawiamy rezultaty badań przeprowadzonych z zamiarem wzbogacenia teorii taktyki o kwestie związane z działaniami stabilizacyjnymi wojsk lądowych.

Praca została wykonana w ramach realizacji Planu badań naukowych AON, w części III zawierającej wykaz tematów badawczych finansowanych z dotacji na badania własne AON w 2007 roku. Temat pracy został umiejscowiony w zadaniu badawczym p.t.: „Kierunki rozwoju taktyki wojsk lądowych”. Zadanie to zaliczone zostało do nowych, bowiem badana problematyka, mieszcząca się działaniach stabilizacyjnych, nie została jeszcze całościowo opracowana. Ze względu na rosnącą wagę aktualności badanych działań, stały się one obecnie przedmiotem zainteresowania specjalistów wojskowych. W jego wyniku zaczęły się pojawiać opracowania i publikacje na przedmiotowy temat. Ważną pozycją jest zwarte opracowanie A. Tyszkiewicza p.t. „Operacje stabilizacyjne” wyd. w 2005 roku. Zawarte w nim treści merytoryczne mają dużą wartość poznawczą, bowiem wynikają one z doświadczeń i prowadzonych badań empirycznych. Oparto się jednak, w znacznej mierze o doświadczenia i opracowania amerykańskie. Wśród autorów publikujących na ten temat wymienić m.in. można P. Paździorka i J. Trembeckiego.

Działania i operacje stabilizacyjne są często wymieniane i omawiane w różnych kontekstach i przez wielu specjalistów różnych dziedzin, nie tylko zajmujących się bezpieczeństwem i polityką. Często zamiennie używa się terminów takich jak „operacje reagowania kryzysowego”, „operacje stabilizacyjne”, „działania stabilizacyjne”, czy też

„operacje wsparcia pokoju”. Nie można też znaleźć w sojuszniczych dokumentach normatywnych i opracowaniach jednolitej wykładni operacji stabilizacyjnych i ich miejsca w typologii działań innych niż wojna. Jako podstawę normatywną tych operacji, wskazywane są narodowe poglądy amerykańskie, które nie zawsze korespondują z sojuszniczymi. Więcej uwagi poświęca się kwestiom natury ogólnej i operacyjnej, natomiast mniejszym zainteresowaniem traktuje się poziom taktyczny. Ocenia się przy tym, iż to właśnie na poziomie taktycznym osiągnane są zasadnicze cele operacji stabilizacyjnych.

Autorzy pracy ocenili, iż wymienione wyżej przesłanki stwarzają sytuację problemową, która potwierdza zasadność podjęcia trudu podjęcia tematu i przeprowadzenia badań. Jako ich przedmiot określono, szeroko rozumiane działania stabilizacyjne, a w nich – taktykę wojsk lądowych.

Główny problem badawczy wyrażony został pytaniem:

Jaki może być charakter zadań i jaka specyfika taktyki wojsk lądowych w działaniach stabilizacyjnych?

Uznano, iż jego rozwiązanie wymaga uzyskania odpowiedzi na następujące pytania:

Jakie są podstawy normatywno – teoretyczne operacji stabilizacyjnych?

Jaka jest specyfika rozpoznania w działaniach stabilizacyjnych na poziomie operacyjno – taktycznym?

Jaki jest charakter zadań i sposobów ich wykonywania w taktycznych działaniach stabilizacyjnych?

Co wyróżnia działania stabilizacyjne w specyficznych środowiskach, z wyróżnieniem terenu zabudowanego?

Powyższe problemy generują następujące cele pracy:

Cel poznawczy: wzbogacić teorię taktyki wojsk lądowych o treści traktujące o podstawach normatywnych, przygotowaniu i prowadzeniu działań stabilizacyjnych.

Cel pragmatyczny: uzyskane rezultaty badań mogą być wykorzystane w szkoleniu dowództw i sztabów operacyjno – taktycznych przygotowujących się do operacji stabilizacyjnych oraz podczas ich prowadzenia, a także w procesie dydaktycznym uczelni wojskowych.

W przewidywaniach hipotetycznych wskazano na brak jednolitej interpretacji terminologicznej i przejrzystego umiejscowienia operacji i działań stabilizacyjnych w ujęciu sojuszniczym. Stąd potrzeba identyfikacji problemu i wskazania kierunków spójnych rozwiązań w tym zakresie.

Teoretyczne opracowanie taktyki działań wojsk lądowych w operacjach stabilizacyjnych wymaga uwzględnienia specjalistycznego rozpoznania, odpowiedniego przygotowania i wykonywania zadań o specyficznym charakterze. Oprócz staranności w profesjonalnym przygotowaniu zgrupowań wojsk lądowych do udziału w operacjach stabilizacyjnych, jako szczególnie ważne w osiągnięciu celów staje się każdorazowe dokonywanie oceny specyficznych uwarunkowań środowiskowych i geograficzno – klimatycznych. Przedmiotem szczególnego zainteresowania powinny być różne odmiany architektoniczne terenu zabudowanego, bowiem w większości tam prowadzone są działania taktyczne.

Do rozwiązywania wyartykułowanych problemów stosowano dostępne, w większości klasyczne metody badawcze, z przewagą teoretycznych. Ważnym źródłem wiedzy empirycznej były wyniki z badań opinii prowadzonych ekspertami – uczestnikami badanych operacji.

Ze względu na obiektywne zależności między ustaleniami sojuszniczymi a potrzebami ich uwzględniania w rozwiązaniach

narodowych, wskazana jest kontynuacja badań celem wnoszenia stosownych zmian w taktyce działań stabilizacyjnych wojsk lądowych.

1. PODSTAWY NORMATYWNO – TEORETYCZNE OPERACJI STABILIZACYJNYCH

1.1. KWESTIE ETYMOLOGICZNE I TERMINOLOGICZNE

W publikowanych obecnie materiałach traktujących o współczesnych operacjach spotykamy często termin „operacje stabilizacyjne” lub „działania stabilizacyjne”. Na ogół interpretowane są one jako zamierzenia o charakterze militarno – policyjnym, których celem jest przywrócenie stabilizacji, czyli cywilizowanego funkcjonowania organów polityczno – administracyjnych w państwie. Historia dostarcza nam wielu przykładów prowadzenia operacji o charakterze stabilizacyjnym. Powołując się na poglądy amerykańskie, A. Tyszkiewicz wskazuje na pierwsze operacje stabilizacyjne, które były przeprowadzone na Filipinach (1899 – 1904) i na Haiti (1915 – 1934)¹. Przywołać tu można pomoc wojskowa aliantów w przywracaniu normalnego funkcjonowania państw po drugiej wojnie światowej. Obecnie mamy możliwość obserwować rozwój wydarzeń w prowadzonych operacjach o charakterze stabilizacyjnym w Kosowie, Iraku, czy też w Afganistanie.

W związku z różnymi określeniami operacji stabilizacyjnych, wskazane jest jej zdefiniowanie zgodnie z obecnymi poglądami. Zgodzić się należy z J. Trembeckim, iż rozpocząć należy od przywołania postanowień dokumentów normatywnych, takich jak: „Koncepcja strategiczna NATO” z 1999 roku i „Sojusznicza połączona doktryna AJP – 01 (B)” z 2002 roku. W tych dokumentach zostały zdefiniowane operacje

¹ A. Tyszkiewicz, *Operacje stabilizacyjne*, Bellona, Warszawa 2005, s. 15.

reagowania kryzysowego, które w swym znaczeniu są bliskie operacjom stabilizacyjnym.

*Operacje reagowania kryzysowego to wielopłaszczyznowe działania obejmujące przedsięwzięcia polityczne, wojskowe i cywilne, inicjowane i realizowane zgodnie prawem międzynarodowym, zmierzające do zapobiegania i rozwiązywania konfliktów, a także zarządzania kryzysowego, służące wypełnianiu zadeklarowanych przez sojusz celów.*²

W tym miejscu wskazane jest przedstawić definicję operacji stabilizacyjnych autorstwa A. Tyszkiewicza sformułowaną na podstawie analizy amerykańskich dokumentów doktrynalnych.

*Operacje stabilizacyjne to całokształt wspólnie uzgodnionych między państwami uczestniczącymi w koalicji i wzajemnie powiązanych co do celu, misji, zasadniczych zadań, sposobu ich wykonywania i stanu końcowego działań wojsk, a także organizacji pozamilitarnych i innych służb w wyznaczonym obszarze (strefie), prowadzonych według jednolitego planu przez dowództwo wielonarodowe sił koalicji we współdziałaniu z tymczasowymi władzami administracyjnymi, organizacjami międzynarodowymi i pozarządowymi oraz samorządowymi miejscowej ludności.*³

Porównując powyższe definicje można dostrzec, iż operacje stabilizacyjne są pewną odmianą operacji reagowania kryzysowego definiowanych w dokumentach normatywnych oraz materiałach obrazujących poglądy NATO. Natomiast operacje stabilizacyjne nie są wyraźnie określane w typologiach operacji NATO, ONZ i UE. Mieszczą się one natomiast w **operacjach wojskowych** według poglądów Stanów Zjednoczonych. W oparciu o te poglądy została sformułowana delicja

² J. Trembecki, Operacje stabilizacyjne, [w: J. Kręcikij, J. Wolejszo (red.), Podstawy dowodzenia, AON, Warszawa 2007, s. 421.

operacji stabilizacyjnych przez w/w autora. Jej wartość merytoryczną podwyższają osobiste jego doświadczenia zdobyte podczas dowodzenia Wielonarodową Dywizją Centrum – Południe podczas pierwszej operacji tego typu w Iraku od połowy 2003 roku. Wymienione wyżej i inne przesłanki wskazują aby obecnie przyjąć do dalszych ocen i analiz treść powyższej definicji operacji stabilizacyjnych. Obejmuje ona szerokie spektrum możliwych działań, w przedziale od pomocy humanitarnej, do operacji o charakterze bojowym w sytuacjach wymuszonych.

1.2. UMIEJSCOWIENIE TYPOLOGICZNE

Przed przedstawieniem typologii operacji stabilizacyjnych wskazane jest przywołanie podziału operacji reagowania kryzysowego, którym dostrzegamy wiele elementów spójnych z przedmiotowymi operacjami. Stanowią więc one wartościowy materiał porównawczy między poglądami sojuszniczymi, a narodowymi poglądami amerykańskimi.

Operacje reagowania kryzysowego NATO obejmują:

- operacje wsparcia pokoju;
- operacje ewakuacyjne;
- operacje wsparcia w klęskach żywiołowych i pomocy humanitarnej;
- operacje ratowniczo-poszukiwawcze;
- operacje ewakuacyjne;
- operacje z użyciem siły militarnej lub demonstracja jej użycia.

Z wymienionych wyżej kategorii operacji, szczególnie interesują nas operacje wsparcia pokoju i operacje z użyciem siły militarnej.

³ A. Tyszkiewicz, Operacje Stabilizacyjne, wyd. cyt. s. 18, 19.

Operacje wsparcia pokoju (OWP) są operacjami wielofunkcyjnymi prowadzonymi bezstronnie dla wsparcia mandatu ONZ/OBWE, które obejmują użycie siły wojskowej, środków dyplomatycznych oraz działania agencji humanitarnych na rzecz rozwiązania konfliktu.⁴

Zdefiniowanym wyżej operacjom poświęca się obecnie najwięcej uwagi, bowiem mają one na celu, przede wszystkim prewencyjne niedopuszczenie do użycia siły militarnej.

Według poglądów NATO, istnieją następujące kategorie **operacji wspierania pokoju**:

- zapobieganie konfliktom;
- tworzenie pokoju;
- utrzymanie pokoju;
- wymuszanie pokoju;
- budowanie pokoju;
- operacje humanitarne.

Warto mieć także na uwadze kategorie operacji (misji) pokojowych według ONZ. Zaliczamy do nich:

- dyplomacie prewencyjna;
- tworzenie pokoju;
- utrzymanie pokoju;
- budowanie pokoju.

Ponadto należy do wymienionych kategorii dodać prewencyjne rozmieszczenie sił i wymuszanie pokoju.⁵

Interesujące nas operacje stabilizacyjne wyodrębniane są przez specjalistów amerykańskich w grupie operacji wojskowych

⁴ A. Józwiak, Materiał teoretyczny traktujący o operacjach reagowania kryzysowego (niepublikowany), oparty na źródłach ONZ, NATO, UE, Warszawa 2006, s. 12.

⁵ B. Balcerowicz, Siły zbrojne... wyd. cyt. s. 159.

Operacje wojskowe (wg USA) obejmują następujące rodzaje operacji:

- ofensywne;
- defensywne;
- **stabilizacyjne**;
- wspierające⁶.

W innym ujęciu, w Strategii obrony narodowej USA przewiduje się trzy opcje wariantów działania:

- działania prewencyjne;
- operacje bojowe;
- **operacje stabilizacyjne**, które mogą się rozciągać od operacji utrzymywania pokoju, po operacje w swej istocie bojowe (z użyciem siły militarnej)⁷.

Wśród **kategorii operacji stabilizacyjnych** wymieniane są min.:

- operacje pokojowe;
- pomoc na rzecz utrzymania bezpieczeństwa;
- zwalczanie terroryzmu;
- demonstracje siły.

Do wymienionych **operacji pokojowych** Amerykanie zaliczają:

- utrzymanie pokoju;
- wymuszanie pokoju;
- wspieranie działań dyplomatycznych.

Przedstawiona typologia pozwala sądzić, iż **operacje stabilizacyjne** określane przez Stany Zjednoczone obejmują szeroki zakres działań. Wymienić tu można zaangażowanie wojska w czasie pokoju, działania w operacjach utrzymania i wymuszania pokoju, a także operacje z użyciem siły militarnej. Istnieją zatem pewne podobieństwa

⁶ A. Józwiak, *Materiał teoretyczny...* wyd. cyt. s. 26.

⁷ S. Koziej, *Między piekłem...* wyd. cyt. s. 63.

w odniesieniu do istoty działań w operacjach reagowania kryzysowego zgodnie z poglądami NATO. Przy takiej interpretacji operacji (działań) stabilizacyjnych można się tym terminem posługiwać, jednak każdorazowo wskazane jest dokonanie pewnej wykładni szczegółowej określającej ich miejsce w przyjmowanej typologii i przewidywany charakter operacji.

1.3. CELE I UWARUNKOWANIA

Przedstawione wyżej wyjaśnienia terminologiczne, wraz z zaproponowaną do przyjęcia definicją operacji stabilizacyjnych oraz ich typologią wskazują na możliwe cele do osiągnięcia.

Według A. Tyszkiewicza, ogólnym celem analizowanych operacji będzie umacnianie bezpieczeństwa i stabilności w wyznaczonym obszarze. Osiągnięcie tego celu możliwe jest przez wykonywanie następujących zadań:

- zapewnienie bezpieczeństwa i porządku publicznego;
- wspieranie miejscowych władz;
- odbudowa obiektów infrastruktury;
- udzielanie pomocy humanitarnej.⁸

Podkreśla się przy tym, że skuteczne wykonywanie tych zadań osiąganie zamierzonych celów zależy w zasadniczej mierze od poprawnego przygotowania i sprawnego prowadzenia tych operacji. Całość operacji dzielona jest na osiem etapów. W pierwszej grupie obejmującej przygotowanie wojsk, wymienia się:

- planowanie operacyjne;
- przygotowanie wojsk;
- rozwinięcie zabezpieczenia logistycznego;
- przemieszczenie.

⁸ A. Tyszkiewicz, Operacje ..., wyd. cyt. s. 19.

Druga grupa to prowadzenie operacji, która obejmuje:

- wykonanie operacji;
- działanie po jej zakończeniu;
- powrót wojsk do garnizonów.

Ważnym etapem jest dokonanie oceny i analizy prowadzonych działań, które służą doskonaleniu przygotowania i prowadzenia przyszłych operacji stabilizacyjnych.⁹

Interesujące nas wojska lądowe mogą, według P. Paździorka, w oparciu o źródła amerykańskie realizować w działaniach stabilizacyjnych następujące cele:

- ochrona narodowych interesów;
- zapobieganie agresji;
- wspieranie sojuszników lub rządów;
- odtwarzanie i utrzymanie porządku publicznego;
- ochrona życia i własności,
- prowadzenie działań antyterrorystycznych;
- obrona przed bronią masowego rażenia;
- promowanie pokoju i wolności.¹⁰

Podkreśla się przy tym, że operacja stabilizacyjna osiągnie swój cel, gdy proces planowania operacji będzie zespolony z procesem rozwiązywania konfliktu. Same działania o charakterze militarnym nie gwarantują osiągnięcia celu podstawowego jakim jest doprowadzenie do cywilizacyjnego funkcjonowania państwa, w którym wystąpił kryzys. Równie ważne są działania prewencyjne, polityczne, ekonomiczne i wielopłaszczyznowej pomocy. Na te kwestie zwracali uwagę uczestnicy dwóch konferencji na temat operacji stabilizacyjnej prowadzonej obecnie w Afganistanie, które odbyły się w 2007 roku w AON. Podkreślano, że cel

⁹ Tamże, s. 19.

¹⁰ Paździorek P., Operacje (działania) stabilizacyjne według poglądów USA, Wykład, AON, 2005, s. 21.

tej operacji może być osiągnięty wówczas, kiedy społeczność międzynarodowa udzieli rzeczywistej pomocy w przywróceniu normalnego funkcjonowania państwa.

Zebrane doświadczenia z prowadzonych operacji stabilizacyjnych (np. w Kosowie, Bośni i Hercegowinie, Iraku, czy też wymienionym Afganistanie) wskazują na potrzebę przywiązywania uwagi do problemów środowiska przyszłych operacji. Doświadczenia z Iraku wykazały, że efektywne osiągnięcie celów militarnych nie przełożyło się na osiągnięcie celu głównego, jakim jest przywrócenie stabilizacji politycznej, administracyjnej, gospodarczej i społecznej państwa.

Oprócz kwestii związanych z położeniem geograficznym, przynależnością narodową i religijną, ważne stają się obecnie wszelkie uwarunkowania związane z zapewnieniem minimum normalnego funkcjonowania grup społecznych państwa, w którym prowadzona jest operacja stabilizacyjna. Dotyczy to dystrybucji energii, żywności i innych dóbr zapewniających egzystencję ludzi. Równoległe muszą być rozwiązywane kwestie bezpieczeństwa wewnętrznego w połączeniu z przywracaniem normalnego funkcjonowania administracji policji i sądownictwa. Największym wyzwaniem staje się obecnie walka z terroryzmem, która nabrała już globalnego charakteru.

WNIOSKI

Z przedstawionych ocen i analiz wnioskować można, że operacje stabilizacyjne są trudne do jednoznacznego zdefiniowania w ramach Sojuszu. Można i trzeba wykorzystać tu doświadczenia i opracowania amerykańskie. Wymagają one jednak określonej interpretacji do wymagań normatywnych NATO. Zauważamy pewne podobieństwa w definicjach operacji reagowania kryzysowego i operacjach stabilizacyjnych. Można je

nadal używać oddzielnie mając na uwadze akceptowane treści tych definicji. W przyszłości powinny być opracowane dokumenty normatywne NATO, w których operacje stabilizacyjne winne być zdefiniowane i umiejscowiono w typologii podejmowanych działań. Zarówno w operacjach stabilizacyjnych, według poglądów amerykańskich, jak i w operacjach reagowania kryzysowego NATO, przewidywane są operacje pokojowe, jak i działania z użyciem siły militarnej. Możliwy jest zatem konsensus zmierzający do jednej nazwy tych działań i jednej ich definicji. Podobne oczekiwania są adresowane do uporządkowania kwestii typologicznych, bowiem różne ich ujęcia wprowadzają niepotrzebne trudności w precyzyjnym artykułowaniu ocen i wyrażanych poglądów na temat przedmiotowych operacji.

Jako ważne i obecnie aktualne uznać należy cele stawiane przed operacjami stabilizacyjnymi. Oprócz przywracania bezpieczeństwa i normalności w funkcjonowaniu państw zagrożonych nieprzewidywalnymi działaniami, najwięcej uwagi przywiązuje się do podwyższania skuteczności walki z terroryzmem. Ta plaga współczesnego świata używana jest do osiągnięcia różnych celów, zarówno politycznych i ekonomicznych, jak i wojskowych. Stad operacje stabilizacyjne muszą być elementem skoordynowanych działań globalnych w różnych obszarach zwalczających to niebezpieczne zjawisko XXI wieku.

2. SPECYFIKA ROZPOZNANIA W DZIAŁANIACH STABILIZACYJNYCH NA POZIOMIE OPERACYNO – TAKTYCZNYM

Działania stabilizacyjne są specyficzną, i dominującą formą działań, z jakimi mają i najprawdopodobniej będą miały, do czynienia wojska na współczesnym polu walki. Działania te ze wszech miar wymuszają na siłach biorących udział w tego typu działaniach, zastosowania nowego podejścia do metod i sposobów realizacji zadań rozpoznawczych.

W związku z powyższym, aby możliwe było odniesienie sukcesu w tego typu działaniach dowództwa wszystkich szczebli, muszą mieć zapewniony nieprzerwany napływ informacji z obszaru, w którym przyszło im prowadzić działania. Doświadczenia ostatnich lat wykazują, że zagrożenia związane z możliwością powstania sytuacji kryzysowej jest możliwe niemal w każdym zakątku świata, więc zabezpieczenie informacyjne oraz wszechstronne wsparcie prowadzenia działań stabilizacyjnych staje się jednym z największych wyzwań stojących przed rozpoznaniem. Takie nowe realia współczesnych zagrożeń stawiają problemy tego rodzaju działalności w zupełnie nowym świetle.

Celem rozdziału jest zaprezentowanie wyników badań z zakresu specyfiki rozpoznania w działaniach stabilizacyjnych na poziomie operacyjno - taktycznym.

Wysiłek zespołu badawczego ukierunkowany został na zidentyfikowanie specyfiki środowiska, w jakim przyjdzie prowadzić działania rozpoznawcze, określono rolę, jaką odgrywa rozpoznanie w działaniach stabilizacyjnych, wskazano główne zadania rozpoznania w działaniach stabilizacyjnych i czynniki je warunkujące, oraz

przedstawiono sposoby ich realizacji ponadto zaproponowano koncepcję organizacji i wykorzystania posiadanego potencjału rozpoznawczego w działaniach stabilizacyjnych i kierunki rozwoju wyposażenia pododdziałów rozpoznawczych.

2.1. PROWADZENIE ROZPOZNANIA W DZIAŁANIACH STABILIZACYJNYCH

Rozpoznanie wojskowe jako integralna część komponentu lądowego ponosi odpowiedzialność za analizę i ocenę sytuacji oraz prognozę zagrożeń podczas działania każdego kontyngentu. Aby sprostać wymaganiom, musi uwzględniać m.in. potrzeby informacyjne kontyngentów dotyczące zagadnień: politycznych, socjologicznych, etnicznych, religijnych, gospodarczych, medycznych (sanitarnych), logistycznych i infrastruktury. Konieczne jest przy tym uwzględnianie również nowej problematyki w operacjach stabilizacyjnych dotyczącej między innymi:

- rozprzestrzeniania broni masowego rażenia (BMR)¹¹;
- przestępczości zorganizowanej w rejonie kryzysu¹²;
- przemytu broni i narkotyków¹³;
- ruchów migracyjnych ludności¹⁴.

Jak wskazują uzyskane wyniki badań, zebranie informacji na wyszczególnione powyżej tematy wchodzi w zakres kompetencji wywiadu. Zatem efektywna współpraca z wywiadem wojskowym ma dla rozpoznania szczególne znaczenie. Różne zadania, środki oraz metody działania wyraźnie rozgraniczają oba komponenty pozyskujące różne zasoby informacyjne. Decydujące znaczenie ma jednak to, że napływ informacji ze

¹¹ Np.: Irak, Iran, Korea.

¹² Bośnia, Chorwacja, Słowenia po rozpadzie Jugosławii.

¹³ Kosowo – Polsko-Ukraiński Batalion pilnuje granicy i likwiduje przemyt między innymi broni i amunicji.

¹⁴ Powrót uchodźców do kraju, ewakuacja ludności z zagrożonych terenów w operacjach na terenie byłej Jugosławii.

wszystkich źródeł służy ocenie tej samej sytuacji w regionie kryzysowym. Dane uzyskane przez różne zespoły analityczne, za pomocą odmiennych środków i metod uzupełniają się, dzięki czemu uzyskiwany jest efekt synergiczny działalności rozpoznawczej – prawdziwy obraz aktualnej sytuacji w rejonie kryzysu. Wynika z tego, że w przypadku sytuacji kryzysowej wywiad i rozpoznanie wojskowe, działając w ramach swoich kompetencji, uzupełniają się, przyczyniając się w ten sposób do zdobywania informacji niezbędnych dla właściwej oceny sytuacji.

Doświadczenia państw zachodnich wskazują, że w realizacji zadań stojących przed rozpoznaniem wojskowym w zakresie pozyskiwania informacji współuczestniczą attachaty wojskowe. Bowiem reprezentują one polityczno-militarne, militarne i obronne interesy państwa¹⁵. W opinii zespołu autorskiego, ze względu na ciągle zmieniającą się sytuację międzynarodową oraz zwiększający się zakres zadań rozpoznawczych nie można pominąć roli tych źródeł informacji.

2.1.1. ROLA ROZPOZNANIA W DZIAŁANIACH STABILIZACYJNYCH

Rozpoznanie, walka elektroniczna, działania psychologiczne i specjalne to niektóre komponenty walki informacyjnej realizowanej w procesie dowodzenia¹⁶. Rozpoznanie to obszar wiedzy dotyczący terenu, warunków atmosferycznych, działalności i możliwości prowadzenia walki przez aktualnego i potencjalnego przeciwnika ale także - to zespół sił i środków przeznaczonych do zdobywania i gromadzenia oraz przetwarzania informacji¹⁷. Do podstawowych wymagań stawianych przed rozpoznaniem należą: wysoki stopień gotowości bojowej, celowość,

¹⁵ Zob. Miłosz S., Rola ataszatu wojskowego w procesie integracji Rzeczypospolitej Polskiej z państwami Sojuszu Północnoatlantyckiego. AON, Warszawa, 2001, s.67.

¹⁶ Regulamin działań Wojsk Lądowych, Warszawa 1999, s. 62.

¹⁷ Rozpoznanie wojskowe, Doktryna połączona, Szt. Gen. 1531/2001, Warszawa 2001, s. 7.

ciągłość, aktywność, terminowość, wiarygodność, dokładność, skrytość, integralność i zdolność przewidywania¹⁸.

Zadania, jakie realizowane są przez rozpoznawanie wojskowe, ściśle związane są z celem prowadzenia działań określonym przez dowódcę odpowiedzialnego za planowanie i realizację zadania. Ich realizacja również związana jest z rodzajem rozpoznania, okresem, w którym jest prowadzona działalność rozpoznawcza, sytuacją taktyczną lub operacyjną, stanem wiedzy o przeciwniku w interesującym obszarze, potrzebami rozpoznawczymi wynikającymi z realizowanego zadania.

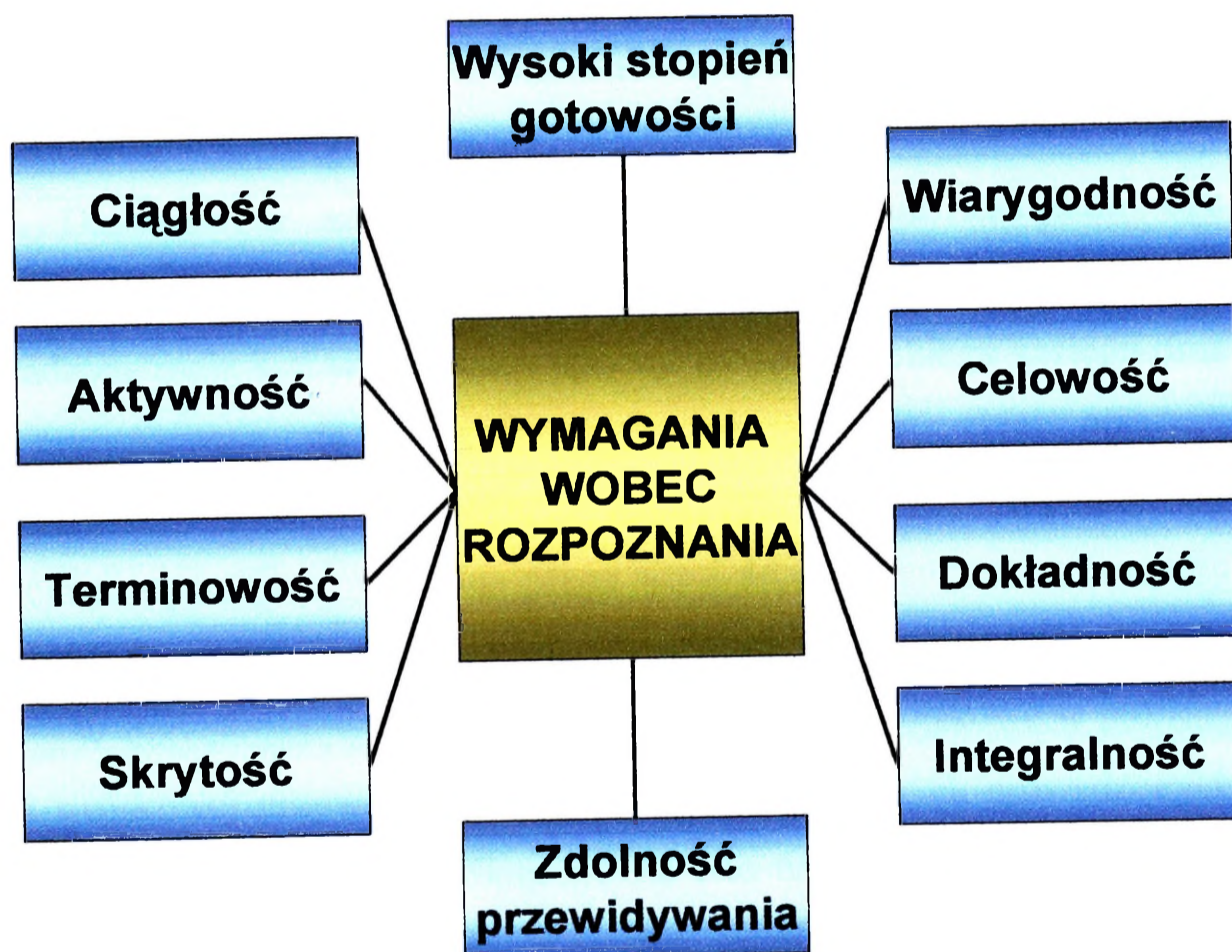

Rys. 2.1. Wymagania rozpoznania

Źródło: Łokociejewski M. i inni, *Rozpoznanie wojskowe cz.I*, AON, Warszawa 2003, s. 29.

¹⁸ Łokociejewski M. i inni, *Rozpoznanie wojskowe cz. I*, AON, Warszawa 2003, s. 29.

Ze względu na poziom prowadzonych działań (szczebel dowodzenia) rozpoznanie realizowane może być na szczeblu strategicznym, operacyjnym i taktycznym, zarówno w okresie pokoju, kryzysu jak i wojny. Rozpoznanie jednak zawsze, będzie miało na celu zgromadzenie informacji niezbędnych dowódcy do podjęcia decyzji, kierowania walką oraz prowadzenia działań przeciwrozpoznawczych¹⁹.

Wpływ takich czynników jak rozwój nowoczesnych środków walki, pogłębienie i rozszerzenie zasięgu prowadzonych działań, wzrost tempa prowadzonych operacji oraz ich odmienny charakter powodują, że pogląd na ten tradycyjny podział ulega również pewnej ewolucji. Zespół autorski proponuje inny podział rozpoznania wyszczególniając w nim: działania o zasięgu globalnym, dalekie działania rozpoznawcze oraz działania rozpoznawcze w rejonach operacji²⁰.

Działania o zasięgu globalnym mają ściśle związane być z satelitarnym rozpoznaniem radarowym. Dalekie działania rozpoznawcze prowadzone mają być w oparciu o aparaty latające dalekiego zasięgu oraz siły przeznaczone do prowadzenia rozpoznania w głębi operacji. Uzupełnieniem dwóch poprzednich mają być działania rozpoznawcze w rejonach operacji prowadzone przez siły i środki systemu tworzonemu na bazie jednostek uczestników koalicji.

W dotychczasowych działaniach rozpoznania wojskowe w polskiej myśli wojskowej przywiązane było do działań wojennych prowadzonych na obszarze własnego kraju. Skupiało się ono na działaniach militarnych prowadzonych w realiach jednoznacznie zdefiniowanego przeciwnika, którego postępowanie można było w pewien sposób określić konstruując wzorce doktrynalne jego działania w określonych warunkach. Operacje

¹⁹ Tamże, s. 36.

²⁰ Nowak A., Teoretyczne podstawy działań rozpoznawczych w operacjach, w: J. Kręcikij, Kierunki rozwoju systemów rozpoznania wojsk lądowych. Praca naukowo-badawcza. Kryptonim „Rozpoznanie”, Warszawa 2005, s. 55.

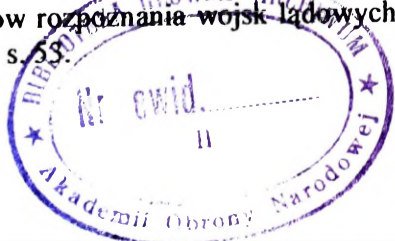

w Iraku czy Afganistanie pokazały, że granice pomiędzy prowadzeniem działań w czasie bezpośredniego konfliktu, a działalnością po konflikcie ulegają zatarciu. Zupełnie inny charakter działań na siłach zbrojnych wymusza działalność mająca na celu niedopuszczenie do powstania oraz rozprzestrzenienia się kryzysu. Te same siły prowadzą działalność operacyjną oraz zajmują się zapewnieniem bezpieczeństwa i pomocą humanitarną, zwalczają zwolenników byłego reżimu lub likwidują nowopowstające frakcje zbrojne. Przyglądając się strukturze obecnych konfliktów, oraz warunkom, w jakich prowadzone są operacje stabilizacyjne można pokusić się o stwierdzenie, że oczekiwania dowódców prowadzących działania i odpowiedzialnych za ich przebieg w stosunku do informacji rozpoznawczej będą inne niż w warunkach typowych działań militarnych.

Wspomniane powyżej oczekiwania dowódców będą dotyczyły:

- sytuacji politycznej w rejonie kryzysu;
- sytuacji militarnej w rejonie;
- postawy, oraz zaangażowania państw sąsiednich w przebieg konfliktu;
- wpływu warunków historycznych, etnicznych i kulturowych na rozwój wydarzeń;
- sytuacji cywilnej w rejonie podjęcia działań, w ramach możliwości utrzymania bezpieczeństwa, poziomie przestępczości, sytuacji chorych i rannych itp.;
- określenia aktywności i wiarygodności informacji przekazywanych przez zaangażowane w to środki masowego przekazu²¹.

²¹ Wrzosek M., Uwarunkowania działalności rozpoznawczej w operacjach wsparcia pokoju i stabilizacyjnych, „Przegląd Wojsk Lądowych” 2005, nr 7, s. 38.

Z przedstawionych warunków wnioskować należy, że prowadzenie działań rozpoznawczych w okresie przygotowania i prowadzenia działań stabilizacyjnych może mieć charakter nieszablonowy, wybiegający często poza regulaminowe postanowienia. Nie mogą to jednak być działania przypadkowe, przygotowywane i prowadzone bez przewidywania ich ewentualnych skutków i możliwości wykorzystania uzyskanych efektów. Realizacja zadań rozpoznawczych, wykonywanych w rejonach prowadzenia działań, uwarunkowane jest przez wiele czynników. Do najważniejszych z nich zaliczyć należy:

- rejon prowadzenia działań;
- mandat, jaki został danej operacji przydzielony;
- rodzaj prowadzonej operacji;
- struktura jednostek przewidzianych, bądź biorących udział w działaniach;
- poziom wyszkolenia i wyposażenia tych jednostek²².

Wymienione czynniki będą miały duży wpływ na zakres i sposoby prowadzenia działań przez elementy rozpoznawcze.

Podsumowując zatem, autorzy uważają, że podstawowym zadaniem, jakie realizują elementy rozpoznania w działaniach stabilizacyjnych, jest wykrywanie nowych rejonów i środowisk zapalnych, możliwie dokładne i wiarygodne prowadzenie ich obserwacji oraz wsparcia informacyjnego jednostek działających w zagrożonych rejonach i strefach. Ma to na celu nie tylko sprostanie zadaniom pod względem informowania, monitorowania, ale także ostrzegania, co ma ścisły związek z zapewnianiem bezpieczeństwa środkom własnym oraz jednostkom realizującym zadania w rejonie działań.

²² Rosner R., Funkcjonowanie posterunku obserwacyjnego i patrolu w operacjach pokojowych, „Przegląd Wojsk Lądowych” 2005, nr 5, s. 31.

Rola, jaką odgrywa rozpoznanie w działaniach stabilizacyjnych, w znacznej mierze przejawia się w charakterze zadań realizowanych przez elementy systemu rozpoznania. Do typowych zadań w tym względzie zaliczyć można:

- ocena zagrożenia;
- rozpoznawcze przygotowanie pola walki;
- działalność operacyjna (w tym obserwacja, patrołowanie, zasadzki i inne.)
- nawiązywanie i utrzymywanie kontaktów z miejscowymi władzami i ludnością;
- utrzymywanie kontaktów z miejscowymi organami bezpieczeństwa;
- werbowanie informatorów z pośród ludności cywilnej;
- weryfikowanie miejscowych współpracowników;
- prowadzenie rozpoznania osobowego;
- monitorowanie miejsc pobytu i zachowania osób podejrzanych.

Realizacja tych zadań narzuca konieczność tworzenia w strukturach brygad, batalionów czy organizowanych grup zadaniowych, odpowiednich komórek, które zajmują się planowaniem i koordynacją działalności wszystkich elementów rozpoznania biorących udział w misji w jeden sprawny i niezawodny system.

Do podstawowych rodzajów działalności rozpoznawczej w uwarunkowaniach narodowych i sojuszniczych na wszystkich szczeblach dowodzenia należą:

- rozpoznanie akustyczne / dźwiękowe (ACINT²³);
- rozpoznanie osobowe (HUMINT²⁴);
- rozpoznanie obrazowe (IMINT²⁵);

²³ ACINT – Acoustic Intelligence.

²⁴ HUMINT – Human Intelligence.

- rozpoznanie pomiarowo-badawcze (MASINT²⁶);
- rozpoznanie z dostępnych źródeł (OSINT²⁷);
- rozpoznanie radiotechniczne (RADINT²⁸);
- rozpoznanie radioelektroniczne (SIGINT²⁹);
- rozpoznanie radiowe (COMINT³⁰);
- rozpoznanie radiolokacyjne (ELINT³¹)³².

Rozpoznanie Akustyczne (ACINT) - to siły i środki rozpoznawcze, które pozyskują informacje wykorzystując zjawisko fali dźwiękowej.

Rozpoznanie Osobowe (HUMINT) – przedstawiane jest jako rodzaj rozpoznania (zbiór sił i środków), w którym dane pozyskiwane są od źródeł osobowych. Źródłem takim może być każda osoba zarówno sił własnych jak i przeciwnika. Zasadniczo rozpoznanie osobowe realizowane jest przez:

- patrole rozpoznawcze;
- posterunki obserwacyjne i podsłuchiwanie;
- patrolowanie powietrzne i morskie;
- meldunki składane od wojsk w styczności i patrole;
- badanie elementów wyposażenia przeciwnika oraz przesłuchiwanie jeńców;
- wypytywanie osób cywilnych;
- współpracę z innymi elementami ugrupowania bojowego;
- odprawy z załogami samolotów;
- jawne działania łącznikowe;

²⁵ IMINT – Imagery Intelligence.

²⁶ MASINT - Measurement and Signiture Intelligence.

²⁷ OSINT - Open Source Intelligence.

²⁸ RADINT – Radar Intelligence.

²⁹ SIGINT – Signal Intelligence.

³⁰ COMINT – Communication Intelligence.

³¹ ELINT – Electronic Intelligence.

³² Rozpoznanie wojskowe, Doktryna połączona, Szt. Gen. 1531/2001, Warszawa 2001, s. 12-14.

- działania eskortowe;
- wykorzystanie dostępnych publikacji, audycji, itp.

Rozpoznanie obrazowe (IMINT) - to siły i środki rozpoznawcze, które pozyskują informację ze zdjęć fotograficznych, radarów, przyrządów elektrooptycznych, termalnych, na podczerwień, urządzeń spektralnych, itp..

Rozpoznanie pomiarowo-badawcze (MASINT) - to siły i środki rozpoznawcze, które pozyskują informacje przez ilościowe i jakościowe analizy danych (dane metryczne, kąty, dane przestrzenne, długość fal, pomiar czasu, modulacja, itp.) uzyskiwanych z przyrządów technicznych w celu porównania ich z posiadanymi bazami danych.

Rozpoznanie z dostępnych źródeł (OSINT) - to siły i środki rozpoznawcze, które pozyskują informację z takich źródeł jak prasa, radio, telewizja, internet itp.

Rozpoznanie radiotechniczne (RADINT) - to siły i środki rozpoznawcze, które pozyskują informacje z danych zbieranych przez radary.

Rozpoznanie radioelektroniczne (SIGINT) - to siły i środki rozpoznawcze, które pozyskują informację ze spektrum elektromagnetycznego i dzieli się na:

- rozpoznanie radiowe (COMINT);
- rozpoznanie radiolokacyjne (ELINT).

Rozpoznanie radiowe (COMINT) - to siły i środki rozpoznawcze, które pozyskują informację z elektromagnetycznych transmisji i systemów łączności przechwycone przez innych odbiorców niż ci, do których transmisja jest adresowana;

Rozpoznanie radiolokacyjne (ELINT) - to siły i środki rozpoznawcze, które pozyskują informację z widma promieniowania elektromagnetycznego³³.

Biorąc pod uwagę przedstawiony podział pododdziały rozpoznania ogólnowojskowego ze względu na posiadane siły i środki oraz przeznaczenie będą realizowały zadania w ramach rozpoznania osobowego. Zadania te można podzielić na:

- wojskowe;
- polityczno – cywilne³⁴.

Zasadnicze zadania wojskowe mają swoje odzwierciedlenie głównie w prowadzeniu rozpoznania dostępności i przejezdności sieci dróg, rozpoznaniu zagrożeń ze strony min i pułapek, obserwacji i nadzorowaniu powierzonych stref odpowiedzialności, wykrywaniu zagrożeń chemicznych, monitorowaniu zachowań miejscowej ludności, poszukiwaniu osób ściganych czy też na ochronie VIP-ów przebywających, bądź wizytujących strefę. Do typowych zadań o charakterze polityczno-cywilnym zaliczyć można monitorowanie sytuacji politycznej w rejonie prowadzenia działań, ustalenie nastrojów ludności, monitorowanie masowych wystąpień oraz pomoc i ochrona przy organizacji i realizacji wyborów nowych władz³⁵.

Z charakterem działań stabilizacyjnych ściśle związane są dodatkowe zadania, a mianowicie prowadzenie działań ukierunkowanych na wykrywanie i przeciwdziałanie akcjom zbrojnym podejmowanym przez zbrojne ugrupowania lub osoby i organizacje nie będące pod kontrolą władz lokalnych lub sił stabilizacyjnych³⁶. Przykładem takich organizacji mogą być ugrupowania terrorystyczne prowadzące, oprócz działań

³³ Łokociejewski M., Rozpoznanie wojskowe cz. I, AON, Warszawa 2003, s. 55.

³⁴ Działania rozpoznawcze. Tymczasowa instrukcja, Warszawa 2002, s.160.

³⁵ Tamże, s.161.

³⁶ Wrzosek M., Organizacja i funkcjonowanie systemu rozpoznania w operacjach pokojowych, AON, Warszawa 2006, s. 44.

zbrojnych skierowanych przeciwko stronom przestrzegającym warunki traktatów, działalność kryminalną. Ta ostatnia przede wszystkim przejawia się w porwaniach dla okupu, handlu narkotykami i bronią czy przemycie. Innym zadaniem jest lokalizacja i przechwytywanie osób uznanych za niebezpieczne dla stabilizacji sytuacji lub odpowiedzialnych za zbrodnie na terenie prowadzenia misji.

2.1.2. SPOSOBY PROWADZENIA DZIAŁAŃ ROZPOZNAWCZYCH

Podstawowym zadaniem rozpoznania w działaniach stabilizacyjnych jest realizacja ciągłej obserwacji i określanie zamiaru działań stron konfliktu. Doświadczenia działań polskiego kontyngentu w Iraku wskazują, że obecność w jego strukturze organizacyjnej pododdziałów rozpoznawczych jest niezbędna, aby w sposób ciągły monitorować sytuację. Sposoby zdobywania informacji w trakcie działań stabilizacyjnych nie różnią się zasadniczo od stosowanych w działaniach wojennych. Specyfika środowiska oraz ograniczenia wynikające z charakteru prowadzonych działań będą miały jednak zasadniczy wpływ na zakres przedsięwzięć realizowanych w toku prowadzenia rozpoznania. W toku prowadzenia działań stabilizacyjnych, elementy rozpoznawcze wojsk lądowych zdobywają informacje zgodnie ze znanymi procedurami oraz przy wykorzystaniu sposobów działania poznanych podczas programowego szkolenia i obowiązujących instrukcji. Zdobywanie informacji przez system rozpoznania na poziomie taktycznym odbywa się przez prowadzenie obserwacji, patrolowanie, przesłuchiwanie osób podejrzanych lub schwytanych, wypytywanie ludności miejscowej oraz badanie dokumentów, wyposażenia lub zaistniałych zdarzeń. Ponadto, ze względu na charakter działań, środowisko prowadzenia, postawę miejscowych władz oraz stosunek ludności do sił zaangażowanych

w prowadzenie działań, do zasadniczych sposobów prowadzenia rozpoznania przez elementy rozpoznawcze w wydzielonych strefach, zaliczyć należy patrolowanie, obserwację i monitorowanie³⁷. Powyższe stwierdzenia pozwalają na sformułowanie ogólnej tezy, że do zasadniczych sposobów rozpoznania można zaliczyć: działania obserwacyjne, inspekcyjne i patrolowe, monitoring (elektroniczny i radarowy) oraz działania o charakterze wywiadowczym³⁸.

Mówiąc o działaniach obserwacyjnych, mamy na uwadze sposób prowadzenia działań rozpoznawczych z miejsca, umożliwiający bezpośrednią weryfikację posiadanych informacji i zdobywanie nowych informacji, stwarzający możliwość ciągłego monitorowania obiektów w rejonie misji³⁹.

Wnioski z analizy literatury i konfliktów zbrojnych wskazują, że obserwacja zawsze była, jest i chyba długo jeszcze będzie podstawowym sposobem prowadzenia rozpoznania. Obserwację organizują i prowadzą wyznaczone elementy rozpoznawcze na stałych lub doraźnych posterunkach obserwacyjnych. Zasadniczym jej celem jest prowadzenie rozpoznania wcześniej zdefiniowanych rejonów, obiektów czy osób. Specyficzną formą działań obserwacyjnych jest monitorowanie działań wytypowanych stron konfliktu, lub zdarzeń oraz śledzenie wybranych celów w strefie prowadzenia działań. Obserwację podzielić możemy na wzrokową i prowadzoną z użyciem technicznych środków rozpoznania pola walki⁴⁰. Obserwacja wzrokowa związana jest z wykorzystaniem przyrządów obserwacji dziennej i nocnej będącej etatowo na wyposażeniu pododdziałów rozpoznawczych (lornetki, noktowizory, dalmierze i inne). Obserwacja z użyciem technicznych środków rozpoznania związana jest

³⁷ Działania rozpoznawcze..., s.162.

³⁸ Por. Wrzosek M., Organizacja i funkcjonowanie..., s. 43.

³⁹ Tamże, s.163.

⁴⁰ Działanie elementów rozpoznawczych w terenie pustynnym, „Przegląd Wojsk Lądowych” 2004, nr 5, s. 42.

z wykorzystaniem urządzeń radiolokacyjnych, telewizyjnych, czujników, aparatów fotograficznych i innych. Ten podział odpowiadał wymogom stawianym przed rozpoznaniem lądowym w warunkach prowadzenia klasycznych działań bojowych. W świetle specyficznego charakteru działań we współczesnych konfliktach zasadnym wydaje się wyróżnienie nowego podziału obserwacji a mianowicie na ukrytą i widoczną⁴¹.

Podział ten wydaje się być stosowny w prowadzeniu działań stabilizacyjnych. Prowadzenie obserwacji „widocznej” opiera się na zasadzie „patrz i bądź widoczny”, natomiast obserwacja „ukryta” wiąże się bardziej z prowadzeniem typowych działań wojennych. Z punktu widzenia rozpoznania ogólnowojskowego w działaniach stabilizacyjnych i pokojowych większe zastosowanie w prowadzeniu działalności rozpoznawczej ma obserwacja „widoczna”. Może być ona prowadzona przez zorganizowaną sieć posterunków zarówno stałych jak i ruchomych, rozmieszczonych w określonych rejonach takich jak przydzielona strefa odpowiedzialności, granica państwa czy strefa rozdzielenia. W jej ramach prowadzi się działania samodzielnie, bądź na wspólnych posterunkach z miejscowymi siłami bezpieczeństwa. Przykładem takich działań są posterunki wspólnie wystawiane przez żołnierzy MND oraz gwardii lub policji w Iraku. Metoda prowadzenia obserwacji „ukrytej” będzie bardziej charakteryzowała działania specjalne i wywiadowcze gdzie wyspecjalizowane jednostki wnikają w środowisko miejscowej ludności prowadząc inwigilację wskazanych osób, grup lub prowadzenia obserwacji z ukrycia bez wiedzy i świadomości władz i ludności miejscowej. Przed przystąpieniem do prowadzenia działań obserwacyjnych należy zgromadzić informacje dotyczące dokładnego określenia rejonu czy obiektu, który jest celem obserwacji, określić jego rozmiar i charakter.

⁴¹ Bujak A., Zgrupowania taktyczne wojsk lądowych, AON, Warszawa 2004, s. 69.

Reasumując, należy stwierdzić, że obserwacja w działaniach stabilizacyjnych, podobnie jak i w innych rodzajach działań, prowadzona jest przez każdego żołnierza, może być realizowana w ramach posterunków obserwacyjnych (stałych lub doraźnie przygotowanych) i punktów kontrolnych (stałych i ruchomych). W prowadzeniu obserwacji ważnym zagadnieniem jest również dążenie do zwiększenia jej zasięgu. Realizuje się to poprzez odpowiednie rozmieszczanie w terenie obserwatorów, posterunków i punktów kontrolnych, wykorzystanie nowoczesnych przyrządów optoelektronicznych i źródeł promieni podczerwonych oraz wykorzystanie obserwacji z powietrza (śmigłowce i środki bezzałogowe).

Inny charakter działań obejmuje patrolowanie, jako sposób prowadzenia działań rozpoznawczych w ruchu, umożliwiający zdobywanie i weryfikowanie posiadanych informacji, stwarzających możliwości ciągłego nadzorowania strefy oraz prowadzenia inwigilacji ludności miejscowej⁴².

Patrolowanie uważane jest przez większość specjalistów za jedno z głównych zadań realizowanych przez elementy rozpoznawcze w toku prowadzenia działań stabilizacyjnych. Realizowane jest przede wszystkim w rejonach, gdzie prawdopodobieństwo wystąpienia wrogich działań jest największe. W warunkach prowadzenia działań stabilizacyjnych umożliwia najlepszy napływ wiarygodnych i terminowych informacji o określonych rejonach, grupach czy osobach i warunkach atmosferycznych. Patrolowanie prowadzone jawnie powoduje także wzrost zaufania lokalnego społeczeństwa do żołnierzy koalicji i wytwarza w nim poczucie bezpieczeństwa. Jednocześnie przypomina stronom konfliktu czy ugrupowaniom antykoalicyjnym o stacjonowaniu i gotowości do reagowania sił sprzymierzonych. Analizując przebieg konfliktów w Iraku czy Afganistanie należy stwierdzić, że patrolowanie powinno być

⁴² Działania rozpoznawcze..., s.162.

33

prorowadzone intensywnie i w sposób ciągły przez małe i ruchome pododdziały, które wykorzystują pojazdy kołowe, śmigłowce, kutry patrolowe lub działają pieszo⁴³.

Zdaniem zespołu autorskiego, działania te odniosą zakładany skutek tylko wtedy, gdy prowadzone będą w dzień i w nocy z różnym natężeniem i możliwie różnych godzinach. Doświadczenia z dotychczas prowadzonych misji na Bałkanach, Iraku czy w Afganistanie wskazują, że najczęściej ataki przeprowadzane są na patrole jeżdżące o stałych porach po tych samych trasach. Patrowanie poza rozpoznaniem terenu i demonstracją siły może również dostarczyć informacji o nastrojach i ewentualnych zmianach w poglądach ludzi oraz pozyskać informacje o grupach terrorystycznych, partyzanckich czy działalności przemytniczej. Prowadzone będzie zwykle w rejonach mniej uczęszczanych przez siły koalicyjne gdzie wystawienie posterunku jest niemożliwe lub niecelowe, z zadaniem kontroli rejonu, zdobycia bądź potwierdzenia informacji uzyskanej z innego źródła.

Inną grupę zadań stanowić będzie patrowanie głównych szlaków komunikacyjnych dla utrzymania ich bezpieczeństwa i przejezdności, a także patrowanie rejonów przygranicznych w celu zapobiegania przemytowi broni, narkotyków i nielegalnemu przekraczaniu granicy. W związku ze znacznymi obszarami stref odpowiedzialności przydzielanych zgrupowaniom taktycznym do nadzorowania⁴⁴ powinny one mieć możliwość wykorzystywania środków rozpoznania powietrznego. Rozpoznanie naziemne, ze względu na ograniczone siły i środki, nie są w stanie objąć całego rejonu. Dlatego tylko patrole powietrzne organizowane na śmigłowcach lub bezzałogowych aparatach latających mogą dostarczać informacji z całego obszaru odpowiedzialności.

⁴³ Nowak A., Rozpoznanie w działaniach partyzanckich w: Wrzosek M., Rozpoznanie w działaniach asymetrycznych, Praca naukowo-badawcza, Warszawa 2006, s. 74.

⁴⁴ Np. Grupy Bojowe w Iraku.

Szczególnie te drugie, po zainstalowaniu na ich pokładach różnych wariantów aparatury rozpoznawczej pozwalają na gromadzenie danych z wielu źródeł w rzeczywistym czasie w postaci zdjęć czy materiałów filmowych w warunkach dobrej i ograniczonej widoczności. Dokładne dane z rejonów szczególnego zainteresowania dostarczą patrole piesze lub na pojazdach. Patrole te mogą być również używane w celu sprawdzania grup istniejących posterunków jawnych. Wymienione sposoby prowadzenia patrolowania należą do najczęściej stosowanych w tego typu działaniach przez armie na świecie.

Do realizacji całego spektrum nowych zadań potrzebne są także nowe elementy systemu rozpoznania, które będą w stanie sprostać zmieniającym się potrzebom informacyjnym. Do takich nowych elementów zaliczyć można działania psychologiczne, rozpoznanie osobowe (HUMINT), rozpoznanie obrazowe (IMINT) oraz wymianę informacji w strukturach wielonarodowych.

Z doświadczeń prowadzenia działań stabilizacyjnych przez armie zachodnie wynika, że rozpoznanie osobowe (HUMINT), jest jednym z bardziej wiarygodnych źródeł i zarazem wartościowym dopełnieniem rozpoznania prowadzonego przy wykorzystaniu środków elektronicznych. Amerykanie przydatność i skuteczność jednostek rozpoznania osobowego w praktyce sprawdzili już podczas operacji na Haiti czy w Somalii. Również Brytyjczycy z powodzeniem stosowali podobne metody działania w Irlandii Północnej. Grupy rozpoznania osobowego sprawdziły się następnie podczas działań w byłej Jugosławii, gdzie funkcjonowały w strukturach wielonarodowej dywizji pod amerykańskim dowództwem⁴⁵. Na korzyść batalionów operacyjnych działały tam czteroosobowe grupy HUMINT. O wartości informacji pozyskiwanych przez zespoły HUMINT świadczyć może również fakt funkcjonowania w strukturach

⁴⁵ Wrzosek M., Organizacja i funkcjonowanie..., s. 38.

amerykańskich brygad w operacji IRAQI FREEDOM taktycznych zespołów wywiadu osobowego (TZWO), które zbierały i opracowywały informacje rozpoznawcze zgodnie z potrzebami dowódcy⁴⁶. Posiadanie w strukturach związków taktycznych komórek HUMINT przez armie Stanów Zjednoczonych czy Wielkiej Brytanii oraz plany wprowadzenia ich na stałe w struktury związku taktycznego armii Niemiec czy Holandii potwierdzają znaczenie tego elementu na współczesnym teatrze działań.

Dużą rolę w procesie zbierania informacji podczas prowadzenia działań stabilizacyjnych odgrywają także zespoły współpracy cywilno-wojskowej (CIMIC). Obsady tych elementów, realizując swoje zadania w ramach koordynacji odbudowy infrastruktury cywilnej, pomocy humanitarnej i utrzymywania współpracy z przedstawicielami administracji lokalnej, mają ścisły kontakt z ludnością miejscową, przedstawicielami regionalnych władz czy służb bezpieczeństwa. Informacje pozyskane od tych środowisk są bardzo przydatne do monitorowania sytuacji i nastrojów ludności w strefie. Mogą być cennym źródłem nowych danych, lub być użyte do weryfikacji danych wcześniej pozyskanych z innych źródeł.

Innym sposobem zdobywania informacji w działaniach stabilizacyjnych jest również korzystanie z otwartych źródeł informacji (środki masowego przekazu, publikacje, przewodniki i inne). Wymaga to jednak dobrej znajomości języka i obyczajów, co stanowi istotną przeszkodę oraz powoduje konieczność zatrudniania i włączania do systemu rozpoznania cywilnych tłumaczy. Wiele z informacji pozyskanych w ten sposób wymaga dodatkowych weryfikacji i analiz, co prowadzi do konieczności organizowania w strukturach zespołów rozpoznawczych specjalistów rozpoznania studyjnego.

Zatrudnianie cywilnych pracowników (z reguły miejscowych tłumaczy, przewodników, itp.) wiąże się także z powstawaniem nowych

⁴⁶ Wrzosek M., Uwarunkowania działalności..., „Przegląd Wojsk Lądowych” 2005, nr 7, s. 34.

zagrożeń. Choć ludzie ci deklarują swoją lojalność i poparcie dla sił stabilizacyjnych oraz chęć pomocy to jednak trudno jest określić rzeczywiste motywy jakimi się kierują. Takie czynniki jak łatwy dostęp do różnych danych, uczestniczenie w rozmowach i rokowaniach, tłumaczenie i interpretacja dokumentów powodują, że pracownicy ci sami mogą się stać cennym źródłem informacji dla organizacji antykoalicyjnych oraz groźnym źródłem dezinformacji.

Z powyższych ustaleń wnioskować można, że rola rozpoznania w działaniach stabilizacyjnych na każdym szczeblu dowodzenia skupia się na zapewnieniu dowódcom i sztabom informacji o obszarze działań, warunkach atmosferycznych i klimatycznych oraz aktualnym lub spodziewanym zagrożeniu. Realizowane jest to w celu wykrywania i monitorowania rejonów ognisk zapalnych, oraz informacyjnego wsparcia pododdziałów własnych wykonujących zadania bądź stacjonujących w danej strefie odpowiedzialności. Jak wynika z badanych dokumentów, do głównych sposobów prowadzenia rozpoznania w działaniach stabilizacyjnych na szczeblu batalionu i brygady czy też dywizji, pomimo szybko zmieniającej się techniki i warunków prowadzenia działań, zaliczyć należy patrolowanie i obserwację. Nowym zagadnieniem dla rozpoznania polskich sił zbrojnych jest problem monitorowania przydzielonej strefy (obszaru) oraz wykorzystania w tym celu takich elementów, jak zespoły rozpoznania osobowego (HUMINT), zespoły współpracy cywilno-wojskowej (CIMIC), rozpoznanie obrazowe (IMINT), czy zespoły działań psychologicznych.

2.2. KONCEPCJA SYSTEMU ROZPOZNANIA W DZIAŁANIACH STABILIZACYJNYCH

Struktura systemu rozpoznania to połączenie elementów, gromadzenia informacji, komórek analitycznych przetwarzających informację oraz użytkowników w jedną całość informacyjną⁴⁷.

W skład systemu rozpoznania sił zbrojnych RP wchodzi systemy rozpoznania wojsk lądowych, rozpoznania powietrznego i marynarki wojennej.

Przez otoczenie systemu rozpoznania należy rozumieć zbiór wszystkich leżących poza systemem obiektów, które w bezpośredni sposób oddziałują na system, jak również pozostają pod wpływem działania tego systemu⁴⁸.

System rozpoznania powinien być zorganizowany w taki sposób, aby podczas prowadzenia działań skutecznie monitorować przydzielony obszar i pozyskiwać informacje niezbędne do planowania. System rozpoznania wojsk lądowych na określonym szczeblu dowodzenia organizowany jest na bazie sił i środków pododdziałów i oddziałów rozpoznania występujących etatowo w strukturach wojsk lądowych, sił wyznaczonych do wzmocnienia i wsparcia oraz innych elementów, które czasowo mogą zostać włączone w jego skład (rozpoznanie specjalne, siły OT). Podstawą struktury systemu rozpoznania ogólnowojskowego w wojskach lądowych są siły i środki:

- batalionów (zmechanizowanych, czołgów, desantowych, szturmowych). Tworzą one podstawową jednostkę organizacyjną przygotowaną do realizacji podstawowych zadań rozpoznawczych;

⁴⁷ Rozpoznanie wojskowe, s. 30.

⁴⁸ Nowak A., Teoretyczne podstawy działań rozpoznawczych w operacjach, w: Kręcikij J., Kierunki rozwoju systemów rozpoznania..., s. 54.

- brygad (zmechanizowanych, pancernych). Ich potencjał rozpoznawczy pozwala na prowadzenie działania w przydzielonej strefie odpowiedzialności;
- dywizji (związków taktycznych). Ich specjalistycznych sił i środków.

W działaniach stabilizacyjnych system rozpoznania ma charakter wielonarodowy. Organizuje się go w oparciu o etatowe komórki i elementy pododdziałów kierowanych do rejonu misji w oparciu o przewidywany charakter przyszłych zadań i międzynarodowe ustalenia. System ten jest uzupełniany według potrzeb, co do przewidywanych zagrożeń i zadań rozpoznawczych o elementy wsparcia, wywiadu czy działań psychologicznych.

2.2.1. ORGANIZACJA SYSTEMU ROZPOZNANIA W DZIAŁANIACH STABILIZACYJNYCH

Możliwości elementów rozpoznania muszą zapewnić pododdziałom prowadzącym działania odpowiednią ilość i jakość informacji do realizacji zadań, a dowódcom do podejmowania odpowiednich działań wobec sytuacji, jaką zastali w obszarze działań. Etatowe oraz wydzielone siły i środki przeznaczone do wykonywania zadań rozpoznawczych w wyznaczonej strefie prowadzenia działań powinny być zorganizowane w ramach jednego systemu rozpoznania danego szczebla dowodzenia. Doświadczenia wyniesione z dotychczasowych operacji stabilizacyjnych, szczególnie w byłej Jugosławii i Iraku, wykazały, że budowanie i wysyłanie struktur zadaniowych do realizacji zadań w wyznaczonych rejonach bez elementów rozpoznawczych we współczesnych konfliktach nie ma racji bytu. Brak komórek rozpoznawczych oraz elementów rozpoznawczych na szczeblu batalionu uniemożliwiało odpowiednie wykorzystanie informacji przychodzących od przełożonego, pozyskiwanie

informacji z rejonu działań, a tym samym znacznie obniżał skuteczność działania takiego pododdziału⁴⁹. System rozpoznania na szczeblu strategicznym i operacyjnym w działaniach stabilizacyjnych organizowany jest w oparciu o wielonarodowe elementy rozpoznawcze deklarowane przez państwa koalicyjne i wysyłane w rejon misji. Jego struktura determinowana jest potrzebami informacyjnymi dowódcy sił prowadzących operację i przewidywanymi zadaniami, jakie będzie realizował w ramach otrzymanego mandatu w rejonie planowanych działań. W stosunku do zakładanych celów i zadań system ten uzupełnia się według potrzeb o dodatkowe elementy rozpoznania i wywiadu.

W operacjach pokojowych i stabilizacyjnych zasadniczym zadaniem rozpoznania jest wykrywanie nowych rejonów ognisk zapalnych, ich monitorowanie oraz informacyjne wsparcie wojsk przewidzianych do działania lub już działających w przydzielonych rejonach. Stałą procedurą staje się również wykorzystywanie jednostek rozpoznawczych do prowadzenia działań ratunkowych czy humanitarnych. Biorąc pod uwagę powyższe ustalenia, system rozpoznania powinien informować, monitorować i ostrzegać⁵⁰. Do realizacji związanych z tym zadań potrzebne są takie elementy rozpoznania, które spięte w jeden system, sprostają nowym, różnorodnym potrzebom w zakresie gromadzenia, analizy i dokonywania oceny informacji.

Do właściwego zabezpieczenia funkcjonowania takiego systemu zasadnym jest, aby w jego składzie znalazły się następujące elementy:

- rozpoznania patrolowego (Reconnaissance);
- rozpoznania osobowego (HUMINT);
- rozpoznania obrazowego (IMINT);
- rozpoznania z dostępnych źródeł (OSINT);

⁴⁹ Wrzosek M., Organizacja i funkcjonowanie..., s. 47.

⁵⁰ Wrzosek M., Organizacja i funkcjonowanie..., s. 49.

- 40
- rozpoznania elektronicznego (SIGINT) z elementami: rozpoznania radiowego (COMINT) oraz rozpoznania systemów i stacji radiolokacyjnych (ELINT)⁵¹.

Rozpoznanie patrolowe tworzyć będą siły i środki przygotowane do prowadzenia obserwacji i aktywnego prowadzenia działań rozpoznawczych (patrol, zasadzka, wypad, napad,) na szczeblach najniższych. Pododdziały przeznaczone do takich działań cechuje duża mobilność i zdolność do zdobywania informacji z całego rejonu odpowiedzialności rozpoznawczej brygady oraz przygotowanie do prowadzenia walki.

Rozpoznanie osobowe tworzyć będą grupy i zespoły rozpoznania osobowego przygotowane do prowadzenia działań zarówno w strukturach narodowym, jak i na korzyść sił koalicyjnych. Grupy te przygotowane są do realizacji zadań związanych z:

- wypytywaniem osób cywilnych,
- współdziałaniem z osobowymi źródłami informacji,
- przesłuchiwaniami,
- analizą dokumentów i wyposażenia.

Rozpoznanie obrazowe tworzyć będą siły i środki, pozyskujące i przekazujące informacje w postaci zdjęcia lub obrazu wideo. Należą do nich bezzałogowe środki rozpoznawcze (BSR) i śmigłowce rozpoznawcze oraz elementy rozpoznania innych rodzajów wojsk wyposażone w specjalistyczny sprzęt. Obecnie szczególną rolę przypisuje się BSR, które mogą zapewniać ciągły napływ informacji w zakresie światła widzialnego i w podczerwieni oraz przekazywania danych rozpoznawczych w czasie zbliżonym do rzeczywistego.

Rozpoznanie z dostępnych źródeł pozwala monitorować środki masowego przekazu i gromadzić informacje o sytuacji w całym obszarze odpowiedzialności rozpoznawczej.

⁵¹ Kućmierz A., Dokąd zmierza rozpoznanie, „Przegląd Wojsk Lądowych” 2006, nr 5, s. 5.

Rozpoznanie elektroniczne tworzą będą siły i środki przeznaczone do pozyskiwania informacji ze spektrum elektromagnetycznego⁵².

Przykładem takiego systemu, może być struktura organizacji systemu rozpoznania Międzynarodowej Dywizji pod polskim dowództwem w Iraku (rys. 2.2). W skład tej struktury wchodził element dywizyjny, elementy brygadowe oraz batalionowe. Na szczeblu dywizji utworzono Oddział Rozpoznania G-2. W jego składzie można wyróżnić Wydział Planowania, Wydział Analiz i Prognoz, Wydział Bezpieczeństwa i Rozpoznania Osobowego oraz Grupy Wsparcia Geograficznego. Ponadto Oddział wspierany jest przez rumuńskie Połączone Centrum Rozpoznania (RJIC) oraz współpracuje z Dywizyjnym Elementem Wsparcia Psychologicznego⁵³.

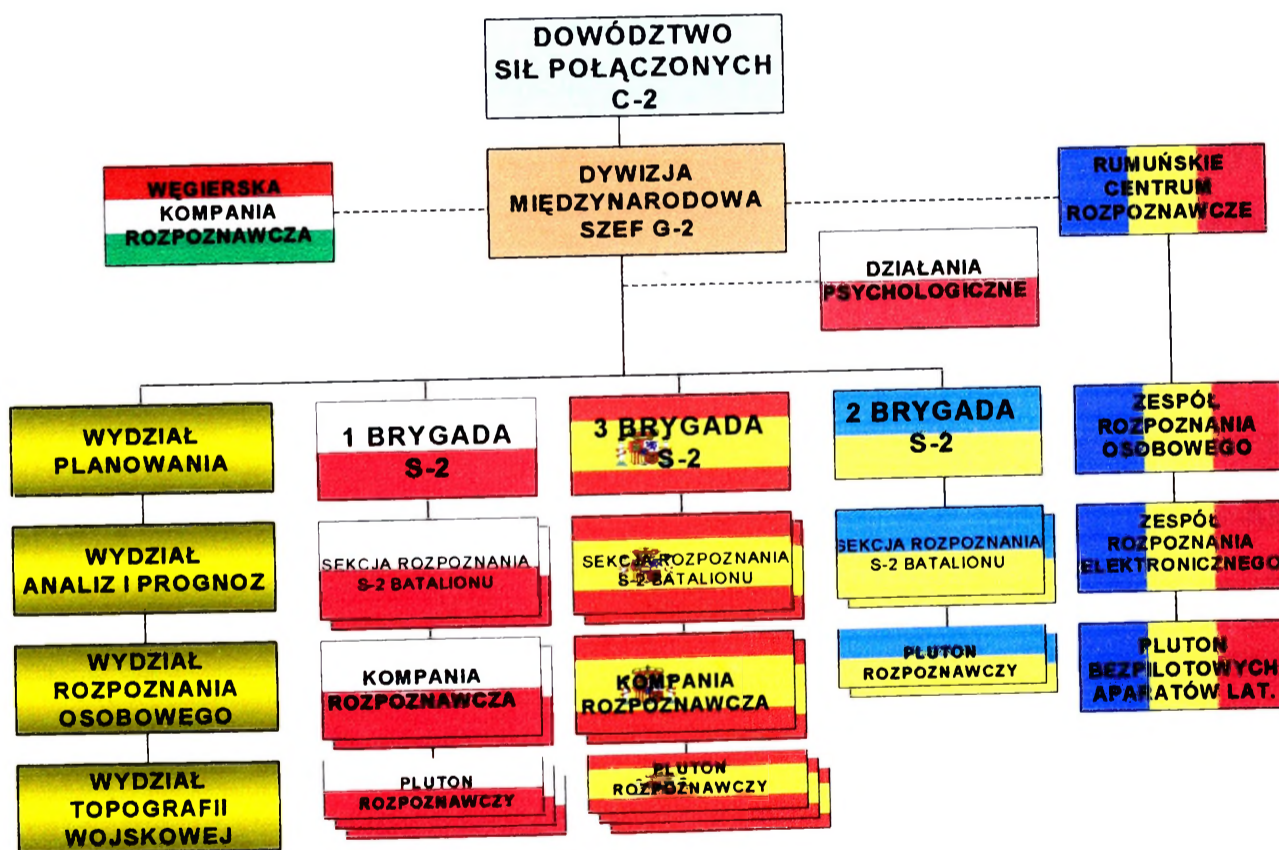

Rys. 2.2. Struktura organizacyjna Oddziału Rozpoznania G-2 oraz podległych elementów rozpoznania

Źródło: *Rozpoznanie w Iraku - wyobrażenia a rzeczywistość*, „Przegląd Wojsk Lądowych” 2003, nr 12, s. 34.

⁵² Działania rozpoznawcze..., s.16.

⁵³ Rozpoznanie w Iraku - wyobrażenia a rzeczywistość, „Przegląd Wojsk Lądowych” 2003, nr 12, s. 34.

Informacje rozpoznawcze pozyskiwane są również z takich źródeł jak Żandarmeria Wojskowa, elementy CIMIC, pododdziały inżynieryjne, pluton likwidacji skażeń oraz sąsiednie jednostki. Taka organizacja struktury rozpoznania pozwalała na realizację szerokiego spektrum zadań rozpoznawczych przez dywizję polską w Iraku.

Osobne zagadnienie stanowi struktura systemu rozpoznania szczebla brygady i batalionu (grupy bojowej). Na tym poziomie system rozpoznania organizowany jest w oparciu o narodowe siły i środki uzupełniane w ograniczonym zakresie przez elementy sojusznicze. Działania prowadzone na terenie misji w byłej Jugosławii, Iraku czy Afganistanie wskazują na fakt, że zasadnicza działalność operacyjna wojsk opiera się na grupach bojowych (batalionach). Każda grupa ma swoją strefę działania wydzieloną z obszaru odpowiedzialności brygady (w warunkach irackich obszar brygady obejmował ok. 28 tys. km², zaś batalionu wynosił ok. 5-6 tys. km²)⁵⁴. Przy ograniczonych siłach i środkach oraz rozległym obszarze zadaniowym prowadzenie działań rozpoznawczych stawia przed komórką S-2 brygady i batalionu nie lada wyzwanie. W tych warunkach prowadzenie rozpoznania przy wykorzystaniu jedynie etatowych narodowych sił i środków okazuje się możliwe tylko w ograniczonym zakresie i tylko w rejonach szczególnie niestabilnych. Nie jest to jednak łatwe zadanie przy prowadzeniu działań patrolowych i obserwacyjnych etatowym sprzętem nawet przy dużym wsparciu informacyjnym ze strony przełożonego. W tej sytuacji i dowódca odpowiedzialny za przydzieloną strefę ma ograniczone możliwości pozyskania oraz wstępnej analizy informacji na interesującym go kierunku (obszarze), a jednocześnie wydłuża się czas obiegu informacji i możliwość szybkiego reagowania na zaistniałe lub planowane incydenty. W celu skrócenia czasu obiegu informacji, wydłużenia zasięgu prowadzenia działań rozpoznawczych, oraz

⁵⁴ Rozpoznanie w Iraku..., „Przegląd Wojsk Lądowych” 2003, nr 12, s. 34.

45

dania większej swobody działania dowódcom na szczeblu brygady i batalionu zasadnym wydaje się uzupełnienie ich struktur o takie elementy, jak:

- sekcja Bezpilotowych Środków Latających;
- sekcja działań psychologicznych;
- sekcja współpracy cywilno-wojskowej (CIMIC);
- zespół rozpoznania osobowego (ZRO).

Wprowadzenie powyższych elementów powinno znacząco wesprzeć działania rozpoznawcze na tych szczeblach oraz zwiększyć możliwości pozyskiwania i analizy informacji, pozwolić na większą niezależność i swobodę w działaniu dowództwa oraz pozwoli na skrócenie drogi przepływu informacji i czasu reakcji na potencjalne zagrożenia.

Analiza literatury wykazała, że tak wzmocnione struktury systemów rozpoznania na szczeblu brygady, batalionu a nawet kompanii, stosowane były z powodzeniem przez armię USA w czasie prowadzenia działań w Iraku⁵⁵. Oto jak mogłaby wyglądać przykładowa struktura systemu rozpoznania brygady lub Batalionowej Grupy Bojowej w czasie prowadzenia działań stabilizacyjnych. Koordynatorem działań systemu rozpoznania na szczeblu batalionu i brygady jest szef S-2. podlega on bezpośrednio szefowi sztabu. W składzie struktury systemu brygady znalazły by się pododdziały rozpoznawcze batalionów (sekcje rozpoznawcze, kompanie rozpoznawcze, sekcja BŚR, zespół działań psychologicznych, zespół rozpoznania osobowego i sekcja CIMIC).

⁵⁵ Wrzosek M., Zintegrowane zespoły rozpoznawcze w wielonarodowych strukturach zadaniowych, AON, Warszawa 2006, s. 61.

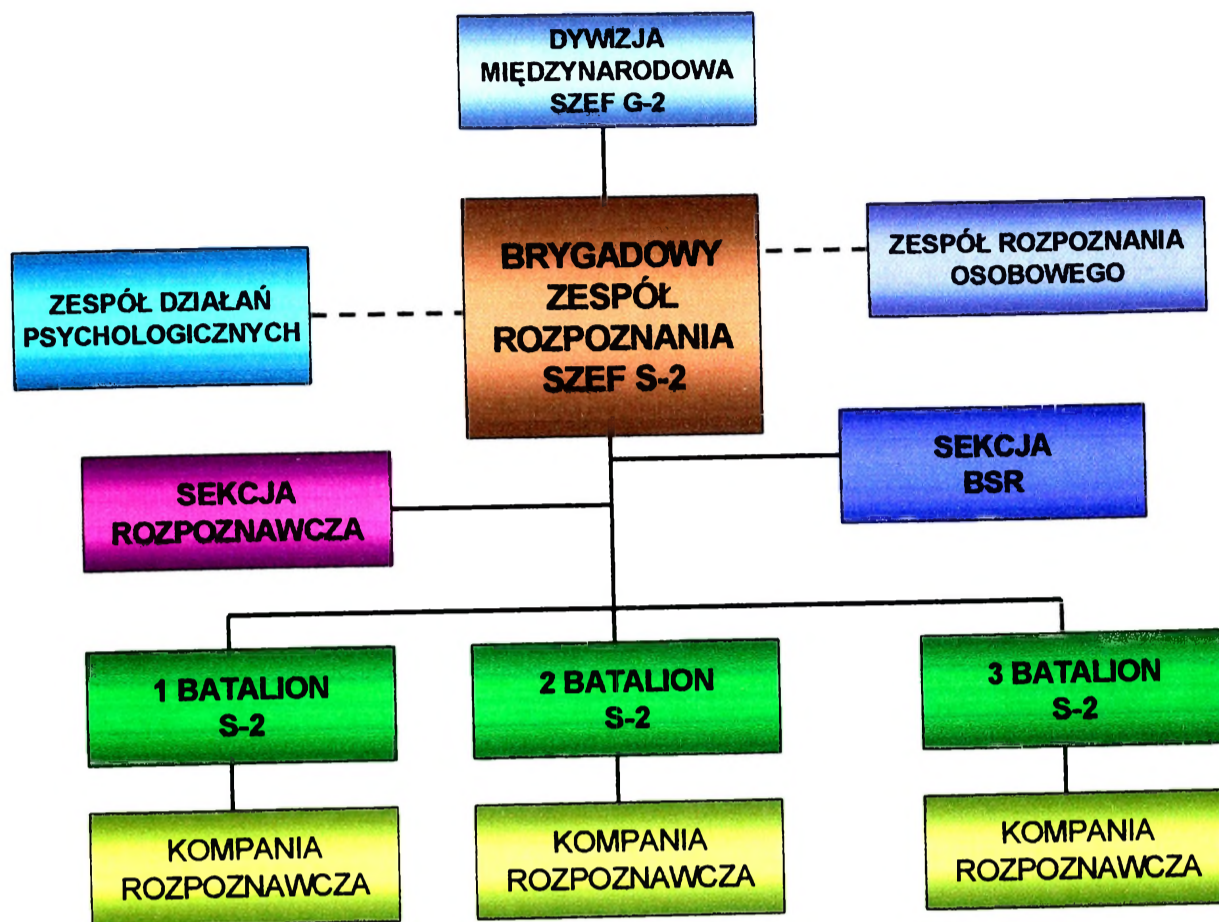

Rys. 2.3. Struktura organizacyjna Zespołu Rozpoznania S-2 oraz podległych elementów rozpoznania

Źródło: Opracowanie własne.

Jak łatwo zauważyć, struktura ta dość znacznie różni się od konwencjonalnego systemu rozpoznania na szczeblu brygady. Istotą tej struktury jest brak samodzielnej kompanii rozpoznawczej oraz wsparcie Zespołu Rozpoznania przez elementy ZRO, CIMIC, ZDP oraz sekcji BŚR. Kompania rozpoznawcza wkomponowana została w struktury batalionu, co w porównaniu z dotychczas występującymi plutonami stanowi znaczące wsparcie sił batalionu pod względem prowadzenia działań na samodzielnych kierunkach (strefach). Ideałem byłoby, gdyby batalion w swoich strukturach również posiadał takie specjalistyczne komórki.

2.2.2. SKŁAD I WYPOSAŻENIA PODODDZIAŁÓW ROZPOZNAWCZYCH

Analizując doświadczenia współczesnych konfliktów można dojść do wniosku, że nowe warunki prowadzenia działań, związane z tym powstawanie nowych obszarów zainteresowania i nowych rodzajów informacji oraz postęp techniczny, który dokonał się w ciągu ostatnich lat w sferze jej zbierania i przetwarzania, wymusza na polskich siłach zbrojnych zmiany w strukturach, wyposażeniu i wyszkoleniu pododdziałów rozpoznawczych. Zmiany te są konieczne w kontekście członkostwa Polski w strukturach NATO oraz prowadzenia wspólnych, wielonarodowych operacji. Posiadanie odpowiednich struktur zadaniowych, nowoczesnego sprzętu oraz wspólnych procedur jest gwarantem szybkiego i sprawnego działania, a tym samym prowadzi do minimalizacji zagrożenia, strat oraz poprawy bezpieczeństwa w strefie prowadzenia działań. Specyfika prowadzenia rozpoznania w działaniach stabilizacyjnych, zadania i sposoby ich realizacji oraz znaczny obszar odpowiedzialności oraz taktyka działania organizacji terrorystycznych wskazuje na potrzebę użycia sił wysoce manewrowych.

W dotychczasowych działaniach prowadzonych na terenie byłej Jugosławii, Afganistanu czy Iraku z powodzeniem były wykorzystywane lekkoopancerzone samochody terenowe typu HMMWV. Pododdziały wyposażone w tego typu pojazdy charakteryzują się bardzo dużą manewrowością i szybkością działania, co powoduje, że w działaniach patrolowych w zróżnicowanych warunkach terenowych i klimatycznych są one niezastąpione. Pojazdy te, z reguły, są lekko opancerzone i wyposażone w karabiny maszynowe i przenośne granatniki. Stanowią doskonałą platformę dla transportu sprzętu i uzbrojenia będącego na wyposażeniu pododdziałów rozpoznawczych. W polskich strukturach takimi pojazdami dysponowały dotychczas bataliony rozpoznawcze.

Zebrane doświadczenia doprowadziły do wyposażenia w te niezwykle przydatne pojazdy pododdziałów rozpoznawczych biorących udział w misji w Iraku oraz Afganistanie. Stanowiły tam podstawę składu patrolu oraz ochrony konwojów. Dla działań stabilizacyjnych charakterystyczne jest prowadzenie działań humanitarnych i pokojowych oraz wojennych w różnych obszarach tej samej strefy i płynne przechodzenie między nimi. Dlatego posiadanie tylko lekkich pojazdów rozpoznawczych wydaje się niewystarczające. Do prowadzenia działań manewrowych w razie ewentualnych działań wojennych bardziej przydatne stają się pojazdy cięższe, dysponujące mocniejszym opancerzeniem i większą siłą ognia. Pojazdy takie powinny być wyposażane w nowoczesne systemy optoelektroniczne, czujniki umożliwiające wykrywanie i definiowanie bezpośredniego zagrożenia na polu walki, przesyłanie danych o sytuacji na stanowisko dowodzenia oraz pancerz odporny na działanie broni przeciwpancernej i uzbrojenie, które umożliwi nawiązanie walki z przeciwnikiem lub pozwoli na oderwanie się od niego. Współczesny charakter prowadzonych działań stawia jeszcze jeden ważny wymóg, a mianowicie pojazd taki powinien być przystosowany wymiarami do transportu drogą powietrzną. W standardzie wyposażenia takiego pojazdu powinno się znaleźć:

- system identyfikacji „swoj-obcy”;
- kamera termowizyjna;
- dalmierz laserowy;
- automatyczny system wykrywania skażeń;
- satelitarny system nawigacji;
- stację teletransmisji obrazu;
- system namierzania kierunku i odległości ostrzału⁵⁶.

⁵⁶ Dokąd zmierza rozpoznanie, „Przegląd Wojsk Lądowych” 2005, nr 5, s. 5.

Urządzenia obserwacyjne pojazdów powinny umożliwić prowadzenie obserwacji o każdej porze doby i w różnych warunkach klimatycznych, a montowane ich na wysuwanych masztach lub podnośnikach zwiększy zasięg prowadzenia obserwacji. Przykładem takiego pojazdu dla rozpoznania może być wprowadzony w armii Niemiec bwr FENEK, czy PIRANIA LAV-25 w Kanadzie. Prace konstrukcyjne zmierzają do tego, aby wozy te posiadały wymienne panele zakładane w zależności od wykonywanego zadania.

Dysponowanie odpowiednim pojazdem ma duże znaczenie dla żołnierzy pododdziałów rozpoznawczych. Nie zawsze jednak wykorzystanie pojazdu będzie możliwe lub celowe do wykonania zadania. Wówczas żołnierze muszą liczyć na to, co mogą zabrać i przemieścić o własnych siłach, czyli na tzw. wyposażenie indywidualne. Podczas wykonywania patrolu czy pracy na posterunku bez pojazdu zwiadowca musi mieć możliwość prowadzenia obserwacji w dzień i w nocy, przekazywania danych, maskowania swojej obecności oraz oddziaływania na przeciwnika silnym ogniem broni osobistej i przenośnych wyrzutni przeciwpancernych.

Opierając się na doświadczeniach kolejnych zmian żołnierzy polskich w Iraku, oraz zapoznając się z wyposażeniem kontyngentu wysłanego do pełnienia misji w Afganistanie, można dojść do wniosku, że część takiego sprzętu już trafiła do pododdziałów. Wprowadzenie do użycia karabinków z celownikiem kolimatorowym, nowych celowników dzienno-nocnych dla uzbrojenia ręcznego, lornetek noktowizyjnych, specjalistycznych gogli namięłowych⁵⁷, wpłynie znacząco na poprawę jakości wykonywanych zadań oraz bezpieczeństwo żołnierzy.

⁵⁷ Celowniki noktowizyjne typu PCS-5, PCS – 6, celownik holograficzny HWS – 552. A65/1AA , gogle noktowizyjne PNL – 2A, lornetka noktowizyjna NPL-1 „BROM”, Kamera termowizyjna „TKR 2”, monookular noktowizyjny MU 3.

Innym ważnym środkiem wspomagającym działania rozpoznawcze, szczególnie w warunkach ograniczonej widoczności, jest taktyczny radar pola walki. Na wyposażeniu pododdziałów rozpoznawczych w Polsce, choć w małych ilościach, znajduje się przenośny radar pola walki typu M-STAR. Z powodzeniem wykorzystywany w warunkach pustynnych w Iraku do ochrony baz i wysuniętych posterunków pozwala na wykrycie poruszających się celów pojedynczych i grupowych, na pojazdach lub pieszo, wskazywanie miejsc pojedynczych wybuchów, podsłuchiwanie rozmów lub przekazów radiowych.

Wysokie tempo prowadzenia działań, a wraz z tym ciągła i szybka zmiana sytuacji, wymusza szybkie i w miarę bezpośrednie przesyłanie informacji. Ideałem byłaby możliwość transmisji obrazu i danych w czasie rzeczywistym od każdego żołnierza. Wprowadzenie na stałe do struktur brygady i batalionu Bezpilotowych Środków Rozpoznania (BŚR) o zasięgu ok. 80 km i mini BŚR (ok. 10 km) może znacznie poprawić zdolność pozyskiwania informacji z przydzielonego rejonu odpowiedzialności tych pododdziałów. Środki te powinny zapewnić prowadzenie stałego monitorowania obrazowego w zakresie światła widzialnego, noktowizji i podczerwieni, wskazywania celów do rażenia oraz przekazywania obrazu i danych z terenu w czasie rzeczywistym.

Łączność i środki przekazywania danych to kolejny element niezbędny do prowadzenia działań oraz obszar, którego nie można lekceważyć ani zaniedbywać. Rozwój techniki wojskowej sprawia, że zwiększają się możliwości wykonywania zadań oraz skraca czas potrzebny do pozyskania żądanej informacji. Bez środka mogącego szybko przekazać zebrane informacje do odpowiedniego odbiorcy cała technika i wyszkolenie okazują się nieprzydatne. Radiostacje nowych generacji przewidziane na wyposażenie elementów rozpoznawczych, powinny charakteryzować się możliwościami przekazywania danych tekstowych,

fonicznych i obrazowych w czasie zbliżonym do rzeczywistego na duże odległości. Jednocześnie powinna je charakteryzować łatwość obsługi, nieduża waga, wytrzymałe źródła zasilania oraz odporność na niekorzystne warunki atmosferyczne i klimatyczne. Ważna jest również ilość środków radiowych do łączności wewnętrznej na najniższych szczeblach. Nasycenie takimi środkami łączności znacznie skraca czas obiegu informacji, ułatwia kierowanie elementami oraz pozwala na większą niezależność w działaniu.

Bardzo ważnym elementem w działaniach rozpoznawczych jest również możliwość maskowania swoich działań. Stosowanie odpowiedniego wzoru kamuflażu na umundurowaniu i sprzęcie oraz umiejętność wykorzystania właściwości terenu w znacznym stopniu zwiększa możliwości wykonania zadania. Oprócz barwy ważny jest również materiał, z którego wykonywane są mundury, siatki maskujące czy sprzęt. Materiał ten charakteryzować się musi małym współczynnikiem przepuszczania promieniowania cieplnego oraz elektromagnetycznego. W działaniach stabilizacyjnych, gdzie preferowane jest prowadzenie rozpoznania „jawnego”, trudno ukryć sam fakt obecności i zamiaru działania wojsk, skutecznym sposobem maskowania jest prowadzenie działań pozornych oraz stosowania szeroko rozumianej dezinformacji.

Nowoczesny sprzęt to jednak tylko połowa sukcesu. Bez odpowiednio wykształconych i przygotowanych specjalistycznych kadr nie można oczekiwać, że posiadany potencjał zostanie w pełni wykorzystany. Na podstawie analizy dotychczasowych działań można pokusić się o stwierdzenie, że nowy charakter działań, brak odpowiedniej wiedzy o możliwościach wykorzystania sprzętu, praktyki w działaniu, znajomości procedur sojuszniczych a przede wszystkim różny stopień znajomości języka było powodem powstawania szeregu nieporozumień i błędów. W praktyce tylko dobrze przygotowany oficer będzie w stanie sprostać problemom, jakie niesie ze sobą proces zdobywania informacji. Tak

postawiona teza powinna mieć w praktyce swoje odzwierciedlenie w systemie szkolenia kadry rozpoznawczej, który powinien obejmować:

- kształcenie systemem kursowym w kraju i za granicą doprowadzi do pełnego poznania i zrozumienia problemów rozpoznania i procedur postępowania, co powinno doprowadzić do zwiększenia skuteczności pracy;
- szkolenie w zakresie współpracy z elementami rozpoznania rodzajów wojsk i sił zbrojnych różnych państw;
- szkolenie w zakresie długotrwałego przebywania w obszarze będącym pod kontrolą przeciwnika;
- szkolenie językowe.

Taki zakres szkolenia i doskonalenia pozwoli na przygotowanie kadry rozpoznania do planowania, organizowania i prowadzenia działań rozpoznawczych w strukturach wielonarodowych.

Z dotychczasowych ustaleń wynika, że rozpoznanie w działaniach stabilizacyjnych w Wojsku Polskim, aby nadążyć za wprowadzanymi zmianami i pozostać kompatybilne z warunkami sojuszniczymi, stało przed faktem rozwiązania kilku problemów. Pierwszym problemem jest reorganizacja systemu rozpoznania oraz sprostanie wyzwaniom proceduralnym, technologicznym i operacyjnym. Szczególnie dotyczy to działań w warunkach niesprzyjających, przeciwko nie zawsze precyzyjnie określonemu przeciwnikowi, który w swych działaniach postępuje nieszablonowo. Elementy systemu rozpoznania muszą również w swych działaniach brać pod uwagę fakt, że nie są ograniczane tylko przez obszar, kulturę, posiadaną technologię, ale również przez narodowe procedury uczestników oraz umowy i obostrzenia polityczne ograniczające wielkość i rodzaj sił stabilizacyjnych. Nie bez znaczenia pozostają również głosy opinii publicznej oraz poziomem strat własnych, jakie jest w stanie tolerować społeczeństwo. Sprostanie tym wyzwaniom wymaga, aby system

rozpoznania był bardziej skuteczny w dostarczaniu informacji oraz możliwie uniwersalny, przygotowany na prowadzenie działań na progu wojny i pokoju. Drugi problem stanowi przystosowanie elementów rozpoznawczych do wykonywania zadań w nowych warunkach. Szczególną rolę w tym procesie odgrywają rozpoznawcze elementy brygadowe i batalionowe organizujące i prowadzące działania bezpośrednio w terenie. Ich wyszkolenie i wyposażenie musi być na takim poziomie, aby możliwe było prowadzenie działań nie tylko w czasie stabilizacji, ale i podczas działań wojennych.

WNIOSKI

Z tak dużym zaangażowaniem sił i środków Polska dopiero od niedawna bierze udział w realizacji takich zadań jak prowadzenie działań stabilizacyjnych w strukturach sił wielonarodowych. Nabyta wiedza pod tym względem jest dopiero na etapie weryfikacji doświadczeń zgromadzonych i udostępnionych nam przez zachodnich sojuszników w zderzeniu z możliwościami polskiej armii.

Zespół autorski podjął próbę przedstawienia problemów związanych z prowadzeniem rozpoznania w działaniach stabilizacyjnych, skupiając się głównie na rozpoznaniu ogólnowojskowym wojsk lądowych szczebla batalionu (batalionowej grupy bojowej), brygady i dywizji. Wskazano rolę i zasadnicze zadania rozpoznania w działaniach stabilizacyjnych oraz sposoby ich realizacji w toku prowadzenia działań. W oparciu o literaturę przedmiotu scharakteryzowano podstawowe sposoby prowadzenia działań rozpoznawczych w procesie stabilizowania sytuacji na obszarze objętym kryzysem. Dokonując analizy dostępnej literatury oraz w oparciu o doświadczenia uczestników misji stabilizacyjnych, podjęto próbę przedstawienia organizacji systemu rozpoznania oraz propozycję

składu i kierunku rozwoju wyposażenia pododdziałów rozpoznawczych, uwzględniając specyficzny charakter działań.

Zdobyte doświadczenia z udziału w prowadzonych dotychczas działaniach na terenie byłej Jugosławii oraz obecnie realizowane zadania w strukturach Międzynarodowej Dywizji pod polskim przywództwem, pozwoliły wysunąć następujące wnioski:

- odpowiednio wczesne ustalenie charakteru planowanych działań oraz dokładne określenie zakresu wykonywanych zadań umożliwi dobór odpowiednich sił i środków do ich realizacji;
- wprowadzenie zmian w strukturach organizacyjnych jednostek rozpoznawczych realizujących działania bezpośrednie i ich modelowanie w stosunku do wykonywanych zadań pozwoli na bardziej efektywne wykorzystanie potencjału rozpoznawczego oraz zgromadzonych informacji;
- wprowadzenie zmian w wyposażeniu jednostek zapewni zwiększenie mobilności jednostek, przyspieszenie przepływu danych oraz poprawi bezpieczeństwo żołnierzy;
- wprowadzenie do systemu elementów rozpoznania obrazowego (BŚR) oraz wyposażenie w nie brygad i batalionów pozwoli na uzupełnienie systemu patrolowania, zwiększenie zasięgu oraz częstotliwości monitorowania powierzonego obszaru. Jednocześnie pozwoli na przekaz danych i obrazu oraz monitorowanie w czasie rzeczywistym;
- wprowadzenie komórek rozpoznania osobowego (HUMINT) pozwoli na skuteczne pozyskiwanie informacji od źródeł osobowych, wstępną analizę danych z możliwością bezpośredniego potwierdzenia lub uzupełnienia informacji oraz skrócenie czasu oczekiwania na wyniki;

- wprowadzenie komórki współpracy cywilno wojskowej (CIMIC) pomoże w identyfikacji i ocenie potencjalnych zagrożeń ze środowiska cywilnego oraz w kreowaniu pozytywnego wizerunku sił sprzymierzonych;
- istotnym zagadnieniem jest ustalenie zasad prowadzenia wymiany informacji rozpoznawczej pomiędzy narodowymi podsystemami rozpoznania.

Działania prowadzone na Bałkanach, w Iraku, czy Afganistanie ukazały rolę i zadania działań rozpoznawczych w zupełnie nowym świetle. Zdolność prowadzenia działań w różnym środowisku, warunkach klimatycznych, przy szybko rozwijającej się technice i różnorodnym zagrożeniu powoduje, że w najbliższej przyszłości rola jednostek rozpoznawczych w tego typu działaniach jeszcze wzrośnie. Wydaje się więc rzeczą oczywistą, że aby być traktowanym jako partner dla sił koalicyjnych w przyszłych działaniach wojennych, należy inwestować w nowoczesne środki rozpoznania, kształcenie kadr oraz doskonalenie i budowę nowych funkcjonalnych systemów rozpoznania.

3. CHARAKTER ZADAŃ I SPOSOBÓW ICH WYKONYWANIA W TAKTYCZNYCH DZIAŁANIACH STABILIZACYJNYCH

Stabilizacja i budowanie pokoju obejmuje bardzo szeroki zakres działań organizacji pokojowych wspieranych przez siły zbrojne. Zalicza się do nich: demilitaryzację wojsk i ludności, pomoc w przeprowadzaniu demokratycznych wyborów, wspieranie sił policyjnych, pomoc w operacjach przemieszczania lub ewakuacji ludności, odbudowywanie urzędów i instytucji państwowych oraz zabezpieczanie dostaw pomocy humanitarnej⁵⁸. Powyższe przedsięwzięcia realizowane są w wyznaczonych strefach (rejonach) odpowiedzialności przydzielanych samodzielnym zgrupowaniom taktycznym (taktycznym grupom bojowym).

Zgodnie z dyrektywą BiMNC, kształcenie i szkolenie sztabów i wojsk w NATO obowiązków powyższym zakresie należy do obowiązków państwa delegującego zgrupowanie taktyczne /kontyngent/⁵⁹. Stąd też istotne w aspekcie szkolenia wojsk staje się dokonanie analizy wniosków z dotychczasowych działań w celu prognozy kierunków i sposobów przygotowania naszych jednostek do przyszłych operacji pokojowych, zwłaszcza tych o charakterze stabilizacyjnym.

Bazując na powyższym stwierdzeniu, w prezentowanym rozdziale, dokonano analiz w zakresie działania naszych kontyngentów w byłej Jugosławii, Iraku oraz ćwiczeń prowadzonych w wojskach lądowych w zakresie zadań i wariantów użycia w czasie działań stabilizacyjnych.

Zakres badań w prezentowanym rozdziale został ukierunkowany na próbę odpowiedzi na następujące pytanie problemowe: *Jaki jest charakter*

⁵⁸ Por. Zieliński J. (kier. zesp.), *Formy i metody prowadzenia działań przez zgrupowania taktyczne wojsk lądowych w operacjach pokojowych*, pk. „MISJE”, AON, Warszawa 2002, s. 38.

⁵⁹ Bi-MNC Directive for Peace Support Operations, 1998 r.

zadań i sposobów ich wykonywania w taktycznych działaniach stabilizacyjnych?

Udzielenie odpowiedzi na powyższe pytanie możliwe było między innymi dzięki **wywiadom z ekspertami** z Akademii Obrony Narodowej, Dowództwa Wojsk Lądowych oraz jednostek wojskowych. Wiele cennych doświadczeń zebrano na podstawie **obserwacji uczestniczącej w ćwiczeniu taktycznym z wojskami pk. *Dragon 07*** przeprowadzonym we wrześniu 2007, którego tematem było: „*Planowanie, organizowanie i prowadzenie działań stabilizacyjnych w warunkach wygaszania konfliktu o wysokiej intensywności*”. Syntezę wyników badań zawiera załącznik 2.

Rozdział składa się z trzech podrozdziałów.

W podrozdziale pierwszym, zaprezentowano przeznaczenie i zakres zadań zgrupowań taktycznych w działaniach stabilizacyjnych. Podrozdział drugi zawiera wyniki badań w obszarze wariantów strukturalnych zgrupowań zadaniowych wojsk lądowych. W podrozdziale trzecim przedstawiono sposoby wykonywania zadań przez zgrupowania taktyczne.

3.1. PRZEZNACZENIE I ZAKRES ZADAŃ WOJSK W DZIAŁANIACH STABILIZACYJNYCH

Działania stabilizacyjne podejmowane są po doprowadzeniu do rozejmu i przejściu konfliktu w fazę wygaszania (fazę pokonfliktową) i wówczas, gdy angażowanie sił międzynarodowych jest niezbędne do trwałego ustabilizowania sytuacji i odbudowania pokoju na terytorium objętym kryzysem.

Celem działań stabilizacyjnych jest⁶⁰:

- łagodzenie skutków konfliktu;
- pomoc w odbudowie struktur państwowych;

⁶⁰Banasik M., Strategiczna koncepcja rozwoju i operacyjnego wykorzystania sił NATO w perspektywie najbliższych 15 lat, Polskie Narodowe Przedstawicielstwo Wojskowe przy SHAPE, materiały z wykładu wygłoszonego w SG WP, Warszawa luty 2005 r.

- umacnianie współpracy cywilno – wojskowej.

Rola sił wojskowych sprowadza się wówczas do nadzorowania przestrzegania porozumienia pokojowego (rozejmu), utrzymywania niezbędnych sankcji lub ograniczeń w celu uniemożliwienia wznowienia walk, jeśli porozumienie jest przez strony konfliktu (lub ich odłamy) naruszane.

W opinii specjalistów z Dowództwa Wojsk Lądowych, zgrupowanie wojsk lądowych w działaniach stabilizacyjnych powinno:

- być komponowane jako zespół bojowy (ZB) zależnie od przewidywanego zadania;
- mieć możliwość obrony punktu kluczowego i możliwości prowadzenia działań manewrowych na przedpolu;
- w razie konieczności przejścia do działań bojowych bezpośrednio ze stabilizacyjnych powinno zrealizować je bez zmiany struktur zabezpieczając głównie rozwinięcie sił przełożonego;
- w razie konieczności przejścia do działań stabilizacyjnych bezpośrednio z bojowych powinno swobodnie zrealizować to zadanie zapewniając głównie nadzór nad powierzonym obszarem bez reorganizacji struktur.

Analiza powyższych założeń skłania do wniosku, że zgrupowanie w działaniach stabilizacyjnych powinno mieć zdolność do prowadzenia działań zarówno pokojowych, jak i bojowych, jeżeli zaistnieje ku temu potrzeba.

Z doświadczeń wynika, że w rejonie prowadzenia działań stabilizacyjnych, należy zorganizować trzy zasadnicze strefy działania (por. rys. 3.1.):

- obronną;
- ubezpieczenia;
- dozorowania.

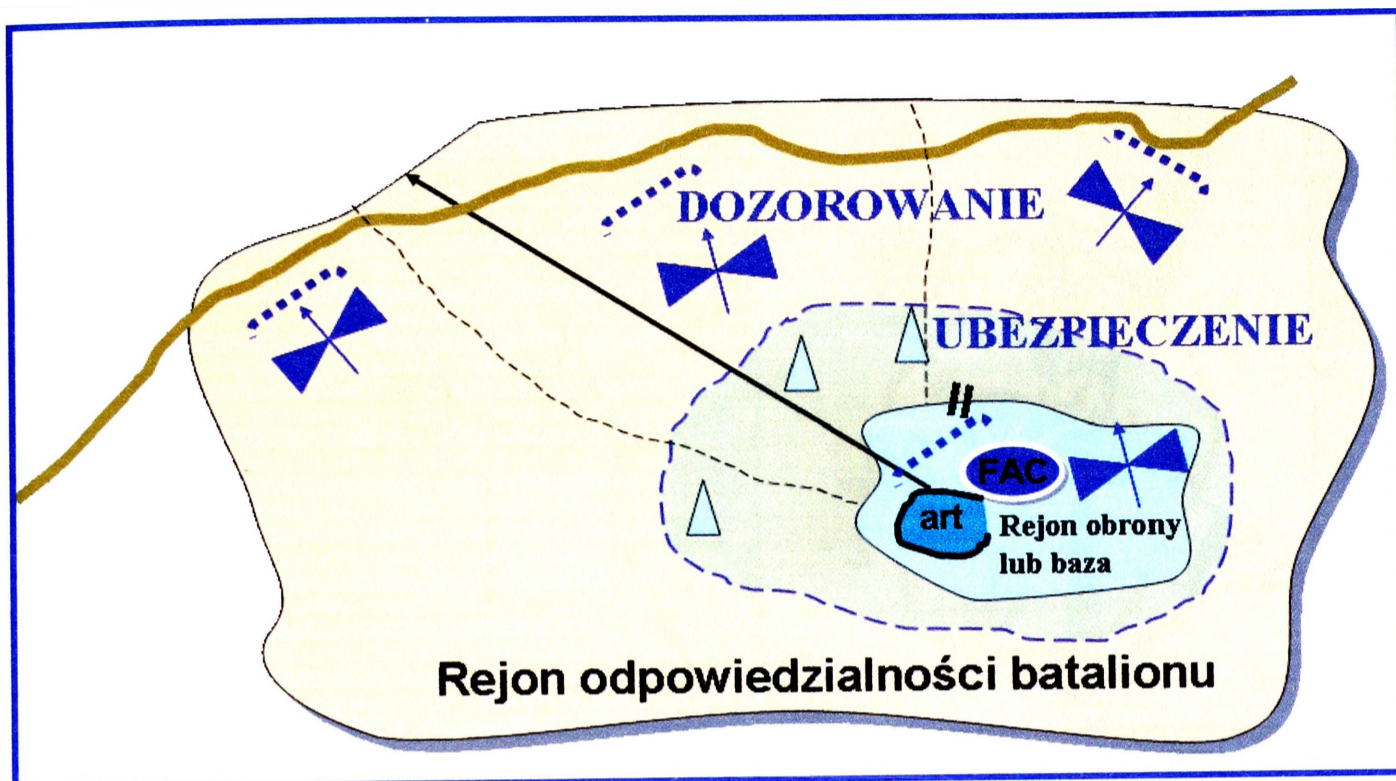

Rys. 3.1. Prawdopodobne zadania zgrupowania w działaniach stabilizacyjnych.

Źródło: opracowanie własne

Wnioski z obserwacji ćwiczenia *Dragon 07* poszerzają nakreśloną rolę o: osiągnięcie swobody działania wszystkimi elementami ugrupowania bojowego, konieczność zwalczania zbrojnego podziemia, przeciwdziałania aktom terroru i utrzymanie porządku publicznego (położenie wyjściowe w ćwiczeni *Dragon 07* zawiera zał. 3.).

Newralgicznym etapem w tego rodzaju działaniach jest wygaszanie konfliktu (rys. 3.2.). **Celem działania** w tym etapie było przejęcie odpowiedzialności za prowadzenie działań od zgrupowań prowadzących działania bojowe, a w razie potrzeby osiągnięcie gotowości do neutralizacji sił przeciwnika w obszarze odpowiedzialności. Izolując okrążone pozostałości sił przeciwnika i zniszczenie istniejących struktur bojówek.

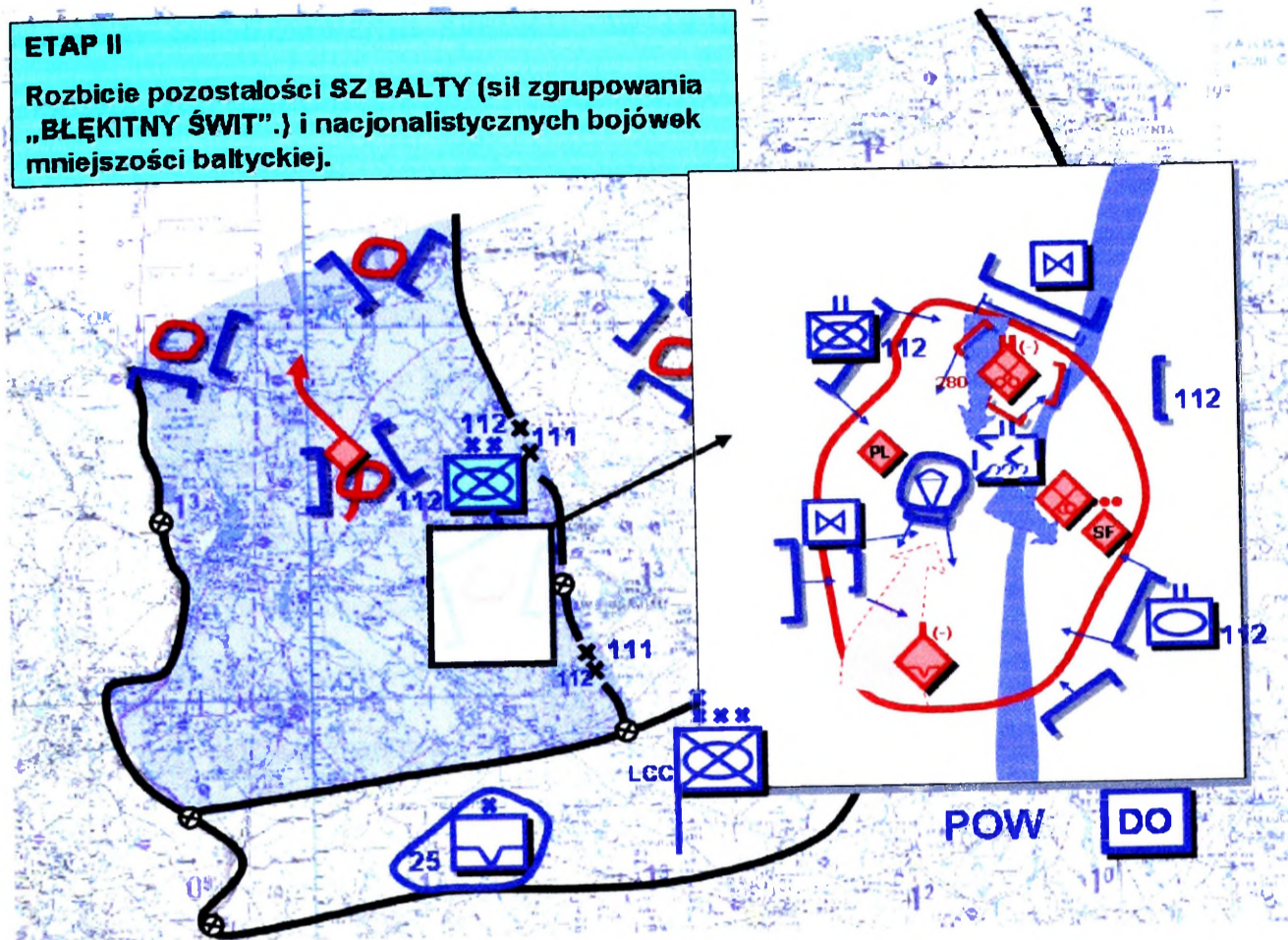

Rys. 3.2. Działanie sił stabilizacyjnych w etapie wygaszania konfliktu
Źródło: opracowanie własne

Szczególne znaczenie w stabilizowaniu sytuacji nabiera **kontrola zbrojeń**, której zasadniczym celem jest osiągnięcie lub utrzymanie stabilizacji na określonym obszarze, stanowiące zasadniczy warunek budowania wzajemnego zaufania. Chociaż kontrola zbrojeń obejmuje głównie przedsięwzięcia o charakterze dyplomatycznym, jednak siły zbrojne stanowią nieodzowny element systemu kontroli obejmującego: inspekcje, kontrolowanie demobilizacji i niszczenia systemów uzbrojenia.

Kolejną grupę zadań stanowią przedsięwzięcia o charakterze **ochronnym**. Działania te polegają głównie na osłanianie i ochronie grup etnicznych, ludności poszkodowanej w rezultacie działań wojennych oraz ochronie dóbr materialnych i konwojów przed grabieżą. W **ćwiczeniu Dragon 07** akcentowano dodatkowo innych aspekt przedsięwzięć ochronnych, a mianowicie ochronę baz wojskowych i wojsk biorących

udział w stabilizowaniu sytuacji. W tym celu ćwiczące sztaby zostały zobowiązane do opracowania *Planu ochrony wojsk*.

Z punktu widzenia budowania przychylności ludności cywilnej niezwykle ważna jest **pomoc sił pokojowych** w odbudowie struktur państwa. Może przyjmować ona różne formy działań wspierających, takie jak: ochrona obiektów administracji państwowej, pomoc w organizacji i przeprowadzeniu demokratycznych wyborów, zapewnianie warunków do przyjęcia i dystrybucji środków pomocy⁶¹.

Dla przykładu, Siłom Implementacyjnym (IFOR) powierzono między innymi zadanie zabezpieczenia warunków dla funkcjonowania organizacji humanitarnych i realizacji pozamilitarnych aspektów Układu Pokojowego, a w tym:

- zapewnić bezpieczeństwo w celu realizacji nie-wojskowych aspektów Układu Pokojowego - w tym przeprowadzenia wolnych i demokratycznych wyborów w BiH;
- wspierać Wysokiego Komisarza ds. Uchodźców ONZ (UNHCR) i inne instytucje międzynarodowe w wypełnianiu ich misji humanitarnych poprzez zapewnienie im swobody poruszania się;
- udzielać pomocy w nadzorowaniu i egzekwowania prawa do swobodnego poruszania się ludności cywilnej, uchodźców i przesiedleńców;
- nadzorować rozminowanie terenu w BiH.

Ciekawe doświadczenia wynikają z przygotowania i działań polskich jednostek w ramach Dywizji Wielonarodowej w siłach stabilizacyjnych w **Iraku**. Jednym z najistotniejszych elementów podczas realizacji zadań było zorganizowanie odpowiedniej współpracy z władzami lokalnymi oraz pomoc w odbudowie lokalnej infrastruktury w pełnym tego słowa znaczeniu.

⁶¹ Zieliński J., (kier. zesp.), *Formy i metody prowadzenia ...* wyd. cyt., s. 44.

Główne zadania realizowane przez Dywizję Wielonarodową w Iraku to⁶²:

- nadzorowanie procesu przywracania bezpieczeństwa i porządku publicznego;
- ochrona instytucji rządowych;
- ochrona integralności terytorium Iraku;
- wspieranie władz państwowych w odbudowie infrastruktury;
- ochrona miejsc kultu religijnego i dóbr kultury;
- przeciwdziałanie konfliktom etnicznym i religijnym;
- zapobieganie aktom terroru i wrogiej działalności w rejonie operacji;
- transformacja irackiej armii i policji.

Wskazane zadania wykonywane są przez taktyczne grupy bojowe szczebla brygady i batalionu. W odwodzie dowódca dywizji posiada między innymi Samodzielną Grupę Powietrzno-Szturmową (SGPSz). Jej głównym przeznaczeniem jest wsparcie działań oddziałów dywizji w razie nagłego zaostżenia sytuacji, zwłaszcza w przypadku ataku na polskich żołnierzy.

Wnioski z ćwiczenia **Dragon 07** potwierdzają złożony charakter i szeroki zakres zadań, jakie stawiane są jednostkom wojsk lądowych w działaniach stabilizacyjnych. Ćwicząca 112 BZ otrzymała następujące zadanie:

- przygotować wojska do prowadzenia działań stabilizacyjnych w swoim pasie odpowiedzialności;
- w nakazanym czasie przejść do działań stabilizacyjnych w nakazanym pasie;
- prowadząc działania stabilizacyjne zneutralizować zagrożenia wynikające z działalności grup terrorystycznych;

⁶² Tamże s. 76.

- we współdziałaniu z siłami układy pozamilitarnego zapewnić bezpieczeństwo ludności cywilnej oraz wspierać działalność organizacji humanitarnych w pasie odpowiedzialności;
- we współdziałaniu ze Strażą Graniczną uszczelnić granicę państwa i wybrzeże morskie w celu niedopuszczenia do przerzutu ludzi i uzbrojenia w swoim pasie odpowiedzialności;
- utrzymywać odwód nie mniej niż TGB do działania w obszarze tyłowym ZO „POMORZE”;
- stworzyć warunki do przywrócenia sprawnego funkcjonowania administracji cywilnej w swoim pasie odpowiedzialności;
- być w gotowości do przekazania władzy Terenowym Organom Administracji Państwowej po ustabilizowaniu sytuacji w obszarze odpowiedzialności.

Przy tak sformułowanym zadaniu, myślą przewodnią dcy 112 BZ było: *Zapewnienie bezpieczeństwa ludności cywilnej i wojskom po zakończonym konflikcie. Działaniami pododdziałów w rejonie odpowiedzialności, ostateczne zlikwidowanie pozostałych sił przeciwnika i nie dopuszczenie do ewakuacji. Przy ścisłym współdziałaniu z policją i TOAP, neutralizowanie zagrożenia, wynikającego z działalności grup terrorystycznych. Działaniami sił reagowania z rejonów baz zapewnienie bezpiecznych warunków do przejęcia władzy przez administrację cywilną w rejonie odpowiedzialności. Po stworzeniu warunków do przejęcia władzy zorganizowanie wyjścia sił głównych do MSD, pozostawiając część sił w rejonie odpowiedzialności do wsparcia sił układu pozamilitarnego.*

Oczekiwanym stanem końcowym było ustabilizowanie sytuacji oraz stworzenie warunków do przejęcia władzy przez TOAP i samorządowej w rejonie odpowiedzialności.

Odmienną grupę zadań w działaniach stabilizacyjnych wykonują jednostki aeromobilne.

Jak wskazują dotychczasowe nasze doświadczenia z działań w Iraku oraz z ćwiczeń prowadzonych w kraju, najczęściej pododdziały 25 BKPow oraz 6 BDSz wyznaczane są do odwodu przełożonego.

W ćwiczeniu **Dragon 07**, 125 BKPow otrzymała zadanie:

- być w gotowości jednym Aeromobilnym Zgrupowaniem Bojowym (AZB) do realizacji zadań ramach wsparcia działań stabilizacyjnych w całym obszarze odpowiedzialności ZO „POMORZE”;
- utrzymać w gotowości jedno AZB jako odwód aeromobilny w obszarze ZO „POMORZE”;
- utrzymywać klucz śmigłowców Mi-8 do wsparcia działań 16BDSz;
- we współdziałaniu z 112DZ i 111DKPanc zorganizować system MEDEVAC w obszarze ZO POMORZE;
- utrzymywać Szwadronową Grupę Bojową (SzGB) wraz z zabezpieczeniem lotniczym do zabezpieczenia działań QRF.

Zaś ćwicząca 16BDSz otrzymała zadanie:

- być w gotowości 1xGDSz do działania jako odwód zgrupowania w obszarze ZO „POMORZE”;
- utrzymywać 1 x Grupę Powietrznodesantową (GPD) w gotowości do wsparcia działań antyterrorystycznych w obszarze odpowiedzialności ZO „POMORZE”.

W kolejnym dokumencie rozkazodawczym uszczegółowiono, że GPD ma być przygotowane do: monitorowania sytuacji na kierunku działania 112DZ ze szczególnym uwzględnieniem rejonu działania zgrupowania „BŁĘKITNY ŚWIT” (Kohorta DRAWSKO POMORSKIE), odbijania i uwalniania zakładników z obiektów państwowych i wojskowych, chwytania i unieszkodliwiania terrorystów oraz

poszukiwania i chwytnia przestępców i zbrodniarzy wojennych (por. rys. 3.3.).

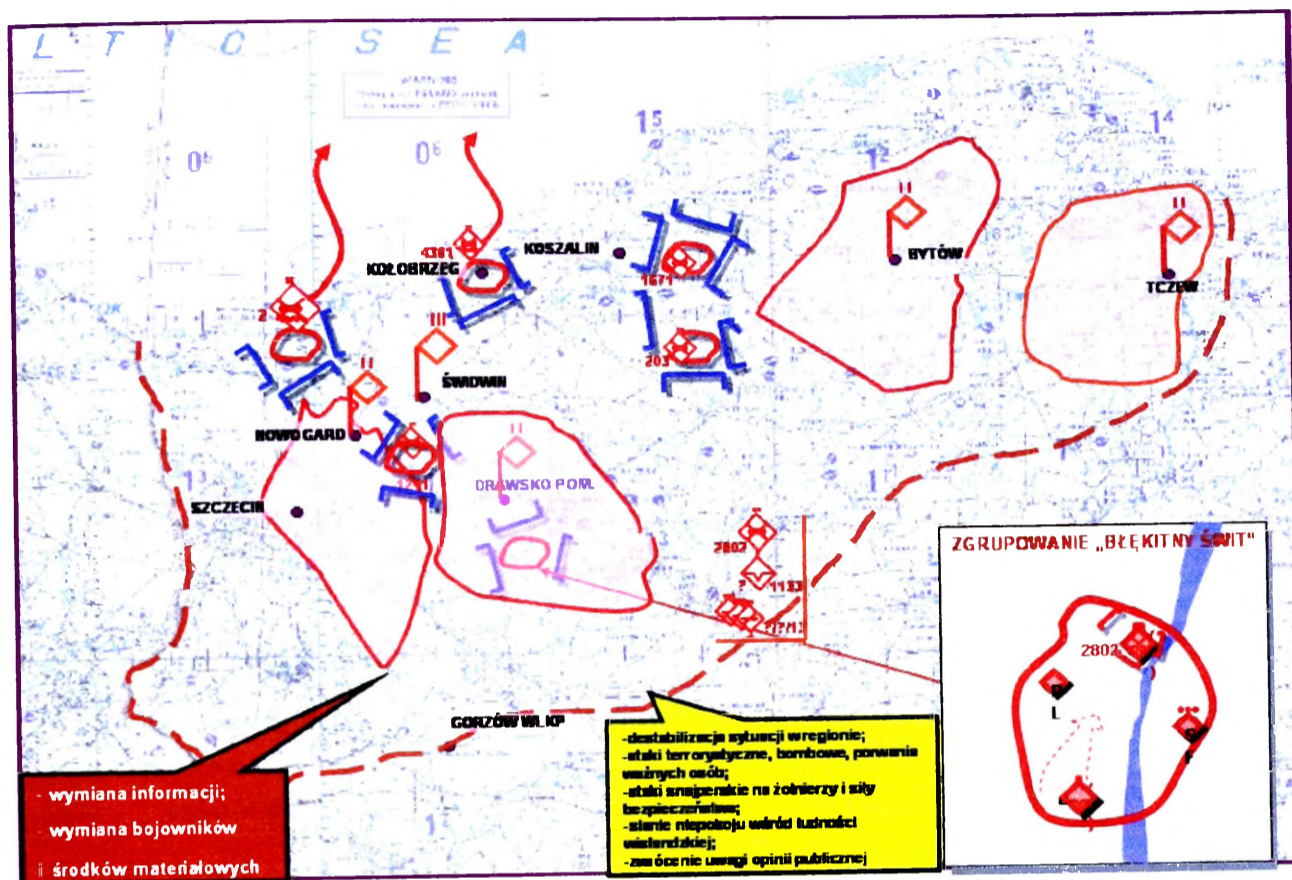

Rys. 3.3. Położenie sił przeciwnika w ćwiczeniu Dragon 07

Źródło: opracowanie własne

W opinii ekspertów treść postawionych zadań dla jednostek aeromobilnych może budzić pewne kontrowersje, gdyż mnogość zadań, jakie otrzymała 125 BKPow oraz ich duża szczegółowość powodowała sytuację, w której rola dowódcy 125 BKPow ograniczała się jedynie do odpowiedniego podziału swoich sił i zapewnieniu im rotacji i w znacznym zakresie ograniczała jakiegokolwiek wariantowanie sposobu wykonania zadań.

Z kolei, w zadaniu postawionym dla 16 BDSz, pewne kontrowersje budzić może część dotycząca wsparcia działań antyterrorystycznych, gdyż pododdziały wojsk aeromobilnych nie są przygotowywane do prowadzenia działań antyterrorystycznych, antyterrorystycznych jedynie mogą wspierać w tym zakresie inne, wyspecjalizowane formacje.

3.2. WARIANTY STRUKTURALNE ZGRUPOWAŃ STABILIZACYJNYCH

Rezultaty prognoz w zakresie charakteru przewidywanych zagrożeń militarnych wskazują na konieczność tworzenia elastycznych struktur pozwalających na szybkie zorganizowanie i użycie sił w zależności od wymagań sytuacji⁶³. Dotyczy to zwłaszcza działań wymuszających pokój i stabilizujących sytuację w fazie wygaszania konfliktu prowadzonych przez siły NATO, gdzie na bazie rdzennych struktur jednostek wojskowych tworzone są, w zależności od sytuacji i zadań – zgrupowania taktyczne.

Jak już wspomniano, zasadniczym celem interwencji sił pokojowych w etapie wygaszania konfliktu jest doprowadzenie wszelkimi dostępnymi sposobami do ostatecznego zawieszenia broni i rozejmu.

Przeprowadzone analizy wskazują, że z reguły w rejon konfliktu wprowadzany jest komponent wojskowy składający się z kontyngentów wielu państw, którym przydzielane są samodzielne rejony odpowiedzialności w ustanowionej strefie odpowiedzialności.

Sprawne funkcjonowanie takiego komponentu wielonarodowego wymaga stworzenia elastycznych struktur pozwalających na szybkie zorganizowanie i użycie sił w zależności od wymogów sytuacji⁶⁴

Według opinii ekspertów, struktura komponentu sił w działach stabilizacyjnych powinna bazować na elemencie lądowym wielkości brygady uwzględniającym również elementy innych rodzajów sił zbrojnych. Ponadto, niezależnie od wielkości, komponent lądowy, ze względu na specyfikę działań, powinien dysponować elementami wsparcia bojowego i zabezpieczenia logistycznego. Wymagane jest, by wspomniane wsparcie zawierało elementy wsparcia lotniczego.

Dla przykładu, idea tworzenia zgrupowań taktycznych na przykładzie działań 16 bpd w siłach SFOR wynikała w dużej mierze

⁶³ Zieliński J., (red.) Podstawowe założenia operacji połączonych, AON, Warszawa 2000, s. 8.

⁶⁴ Zieliński J., (red.) Podstawowe ..., wyd. cyt., s. 8.

z przyjętych dla potrzeb misji zasad użycia siły (*ROE*). Wynikało z nich między innymi, iż podczas wykonywania zadań mandatowych, NPB w tym polski batalion miał zapewnione wsparcie ogniowe, w razie zaistnienia takiej konieczności.

Realizowane ono było przez: 4 eskadrę 2 Pułku Kawalerii⁶⁵, stacjonującego w Commanche Base w miejscowości TUZLA oraz przez lotnictwo Sił Powietrznych USA rozlokowane w bazach we Włoszech. W przypadku konieczności wsparcia batalionu przez lotnictwo Sił Powietrznych realizowane ono było by między innymi przez samoloty F-16 C Falcon i F-18 Hornet.

Zadaniami wsparcia lotniczego było:

- wsparcie ogniowe;
- symulowany atak;
- obecność w powietrzu.

Do kierowania wsparciem lotniczym z ziemi przeznaczone były Zespoły Kierowania Uderzeniami Lotnictwem (TACP) w DOBOJU.

Na szczeblu brygady NBP były trzy takie zespoły, które współpracowały z batalionami brygady, a w razie potrzeby przydzielane do batalionów.

Wsparcie lotnicze mogło realizowane dwoma sposobami:

- na wezwanie;
- planowo.

Wsparcie na wezwanie dotyczyło sytuacji zagrożenia życia żołnierzy SFOR, a cały proces decyzyjny wsparcia lotniczego trwał od 30 do 120 minut (por. rys. 3.4.).

⁶⁵ 4 el składała się z: 31 śmigłowców OH-58 Kiowa Warrior i 15 śmigłowców UH-60 Black Hawk.

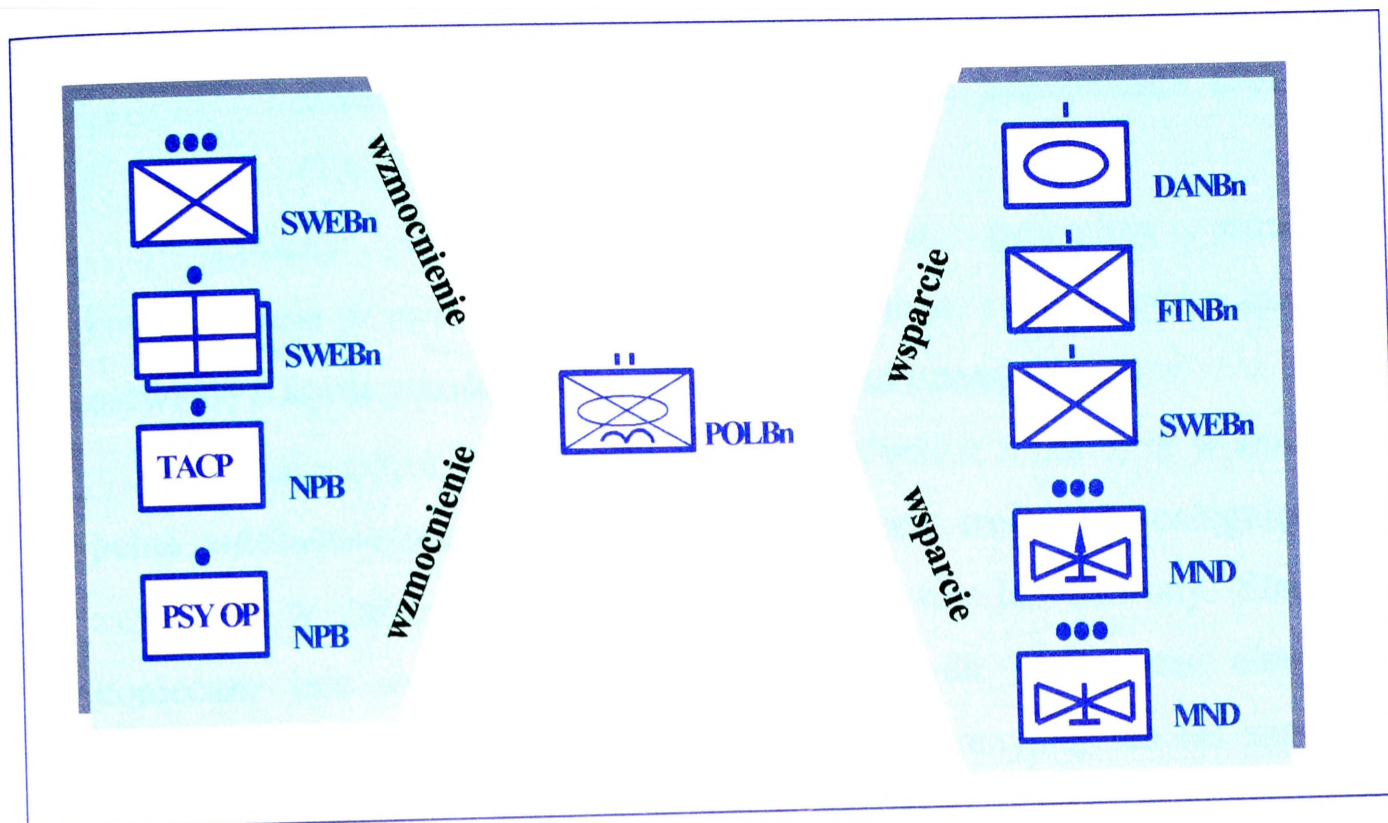

Rys. 3.4. Przykład zgrupowania taktycznego w działaniach stabilizacyjnych
 Źródło: opracowanie własne

W planowym wsparciu lotniczym zapotrzebowanie należało składać z 48 godzinnym wyprzedzeniem.

Wskazana możliwość wsparcia działań polskiego batalionu była tym bardziej istotna, iż w ramach działalności operacyjnej 16 bpd w siłach SFOR, wykonywał on szereg przedsięwzięć wynikających z obowiązków mandatowych. Należało do nich między innymi zapobieganie i przeciwdziałanie wszelkim próbom naruszania pokoju.

Działalność polskiego batalionu w siłach SFOR wskazuje, iż:

1. Po pierwsze, koniecznym jest, aby zgrupowanie tworzone na szczeblu batalionu było na tyle elastyczne, aby mogło zmieniać swój kształt w zależności od potrzeb.
2. Po drugie, istnieje realna możliwość budowania samodzielnych zgrupowań taktycznych na bazie rdzennych kompanii.

3. Po trzecie, istnieje konieczność wprowadzenia do struktury sztabu batalionu, zespołu kierowania uderzeniami lotnictwa (TACP).

Zmiany w organizacji batalionów powodują stosowne konsekwencje w strukturze szczebla nadrzędnego, stąd też coraz częściej mówi się o konieczności tworzenia tzw. brygad operacyjnych.

Konieczność ich tworzenia wynika również z faktu, iż w zasadzie pełna autonomiczność batalionowych TGB jest trudna do osiągnięcia⁶⁶, zwłaszcza w zakresie dowodzenia, łączności czy też ochrony. Stąd też konieczne jest wspieranie działań batalionowych TGB przez elementy pozostające w dyspozycji dowódcy brygady operacyjnej lub też szczebla nadrzędnego.

Za docelowy model struktury takiej brygady uważa się rozwiązanie przyjęte w **wojskach lądowych Stanów Zjednoczonych**⁶⁷. Podstawowymi dokumentami normującymi powyższą problematykę są: *FM 3-21.31, The Stryker Brigade Combat Team*, oraz *The tank and mechanized infantry battalion task force, Field manual *NO. 3-90.2*.

Jako jeden z etapów przemian związanych z nowymi wyzwaniami było utworzenie między innymi sześciu **brygadowych grup bojowych (BGB)** (ang. The Stryker Brigade Combat Team). Dotychczas w armii amerykańskiej istniały dwa rodzaje brygad ogólnowojskowych: ciężkie i lekkie. Doświadczenia z ostatnich konfliktów zbrojnych, zwłaszcza w rejonie Bałkanów wskazywały jednoznacznie na konieczność posiadania formacji, która charakteryzowałaby się jednocześnie znaczną siłą ognia i dużą mobilnością. Przykładem takiego właśnie rozwiązania jest brygadowa grupa bojowa.

⁶⁶ Potwierdzają to również nasze, polskie doświadczenia. [przyp. aut.].

⁶⁷ Według opinii ekspertów, najbardziej optymalną strukturę i wyposażenie posiadają amerykańskie brygadowe grupy bojowe typu Stryker. [przyp. aut.].

Według opinii ekspertów (zał. 2.), koncepcja organizacji brygady powinna bazować na dwóch założeniach. Po pierwsze musi posiadać zdolność do prowadzenia działań bojowych oraz do reagowania w sytuacjach kryzysowych, w tym zwłaszcza reagowania wobec zagrożeń asymetrycznych.

Po drugie przyjęta struktura organizacyjna powinna charakteryzować się modułowością do najniższych szczebli tj. zwłaszcza batalionu i kompanii, co ma pozwolić na odpowiedni dobór sił (modułów) do pojawiających się zagrożeń: działania bojowe, wsparcie działań sił pokojowych czy też działania stabilizacyjne. Poprzez przyjęcie odpowiedniej struktury organizacyjnej oraz wyposażenia, uzyskano zdolność do przelotu brygady drogą powietrzną (samolotami C 130) wszędzie tam, gdzie zaistnieje taka potrzeba, w każdy rejon świata. Zakłada się przy tym, że brygada może prowadzić działania samodzielnie lub też w składzie dywizji lub jako element korpuśny. Jest ponadto przygotowana do prowadzenia zarówno działań obronnych, zaczepnych oraz stabilizacyjnych.

Każda brygada składa się z (zał. 4.):

- trzech batalionów zmechanizowanych na transporterach kołowych;
- jednego dywizjonu artylerii;
- batalionu rozpoznawczego.

Te pięć batalionów tworzy rdzeń brygadowej grupy bojowej⁶⁸. Dodatkowo w skład wchodzi kompania rozpoznania wojskowego, kompania saperów i kompania łączności. W tematyce szkoleniowej BGB akcentowane jest działanie w terenie zurbanizowanym, stąd też w skład każdej kompanii zmechanizowanej wchodzi zespół strzelców wyborowych

⁶⁸ FM 3-21.31 The Stryker Brigade Combat Team, Headquarters Department Of The Army, march 2003, rozdział 1-12.

(trzech strzelców). Trzy inne zespoły podporządkowane są dowódcy batalionu. Prowadzenie działań stabilizacyjnych poza obszarem kraju wymusiło potrzebę włączenia w skład BGB grupy przygotowawczej (ang. Early Entry Module – EEM). Liczy ona około czternastu specjalistów reprezentujących: prawo, logistykę, łączność, oficerów operacyjnych oraz współpracy wojskowo-cywilnej. Jej głównym przeznaczeniem jest przygotowanie wprowadzenia zasadniczych sił BGB w rejon. Jednak jest ona wprowadzana poza sporny obszar z zadaniem zorganizowania bazy tranzytowej i udokładnienia szczegółowych warunków wprowadzenia BGB.

Ponadto, struktura amerykańskiej brygadowej grupy bojowej oparta jest na założeniu, że zarówno szczebel batalionu, jak i kompanii powinny być zdolne do prowadzenia autonomicznych działań. Stąd też w ich strukturach występują różne rodzaje broni, elementy wsparcia i zabezpieczenia. Na poziomie BGB występuje brygadowy batalion zaopatrzenia (ang. BSB), który zapewnia autonomiczność BGB pod względem logistycznym na okres 72 godzin.

Wskazane rozwiązania potwierdzają również nasze doświadczenia z Iraku. Dla przykładu, jedna z polskich brygad zmechanizowanych otrzymała zadanie utworzenia części komponentu wojskowego – brygadowej grupy bojowej (ang. Brigade Combat Troops) w sile batalionu zmechanizowanego. Jednak pokojowa struktura batalionu (batalion w kraju funkcjonował w siłach szybkiego rozwinięcia) różniła się od tej, jaka była wymagana w działaniach w Iraku. Stąd też na czas działań został wzmocniony jednostkami żandarmerii wojskowej i taktycznym zespołem działań psychologicznych. Weszły one w struktury sztabu batalionu. Ponadto, kompanię dowodzenia wzmocniono plutonem saperów oraz drużyną ochrony i regulacji ruchu. Kompania zmechanizowana natomiast składała się z dwóch plutonów. Kompania rozpoznawcza również ma

w swoim składzie dwa plutony, natomiast kompania logistyczna – pluton zaopatrzenia, pluton remontowy i pluton medyczny.

W strukturę batalionu włączono również łotewską kompanię zmotoryzowaną i litewski pluton zmotoryzowany⁶⁹.

Jak wskazuje zaprezentowany przykład, specyfiki zadań przewidywanych do wykonania w działaniach stabilizacyjnych spowodowała znaczne zmiany strukturalne batalionu. Powstała w ten sposób taktyczna grupa bojowa stała się jednym z elementów brygadowej grupy bojowej.

Kolejny przykład dotyczy również szczebla brygady tj. Brygady Międzynarodowej BCT (Brigade Combat Troops), która weszła w skład Dywizji Międzynarodowej. Brygadowa grupa bojowa składała się z:

- dowództwa;
- sztabu, w skład którego wchodzi przedstawiciele Danii, Fidżi i Mongolii;
- dwóch polskich batalionów zmechanizowanych w tym jeden wzmocniony łotewską kompanią i plutonem zmotoryzowanym z Litwy;
- bułgarskiego batalionu zmechanizowanego;
- batalionu dowodzenia;
- grupy zabezpieczenia medycznego.

Do zasadniczych zadań stojących przed BCT należało:

- pomoc w ustanowieniu nowych władz;
- wojskowe wsparcie administracji cywilnej;
- pomoc w odbudowie infrastruktury;
- wsparcie akcji humanitarnych i ochrony konwojów;
- zapewnienie porządku publicznego;

⁶⁹ Szczybyło Z., Przygotowania batalionu do wyjazdu do Iraku, PWL – wydanie specjalne, sierpień 2003, s. 34.

- ochrona ważnych obiektów użyteczności publicznej, infrastruktury, zabytków i miejsc kultu religijnego.

Ważnym elementem ugrupowania dywizji była **Samodzielna Grupa Powietrzno-Szturmowa (SGPSz)**. Jako odwód dowódcy dywizji przeznaczona była do wsparcia działań oddziałów dywizji w razie nagłego zaostrzenia sytuacji, zwłaszcza w przypadku ataku na polskich żołnierzy. Doświadczenia wskazują, że struktura i wyposażenie tak zorganizowanej SGPSz zapewnia:

- błyskawiczną reakcję i wsparcie wszystkich oddziałów dywizji w razie wystąpienia sytuacji kryzysowych w strefie odpowiedzialności;
- demonstrację siły;
- transport lotniczy, rozpoznanie z powietrza rejonów szczególnego zainteresowania oraz ewakuację rannych z rejonów porażenia;
- eskortę, ochronę VIP, konwojów oraz patrolowanie;
- realizację zadań specjalnych.

Samodzielna Grupa Powietrzno – Szturmowa liczy ok. 340 żołnierzy, a jej głównym wyposażeniem są 4 śmigłowce Mi – 8 i 6 śmigłowców W – 3W oraz indywidualna i zespołowa broń strzelecka.

Głównymi pododdziałami SGPSz są: eskadra śmigłowców, szwadron kawalerii powietrznej oraz kompania specjalna (por. rys. 3.5.).

W celu sprawnej realizacji zadań w całym sektorze odpowiedzialności MND CS, SGPSz została podzielona na dwie grupy bojowe rozlokowane w Babilonie i Al Kut. Z uwagi na potrzebę wykonywania zadań operacyjnych przez grupę bojową (AACT) jako odwód dowódcy MND SC do realizacji zadań specjalnych rozmieszczono ją w Camp Alfa /Babilon/ w miejscu rozlokowania Dowództwa MND CS.

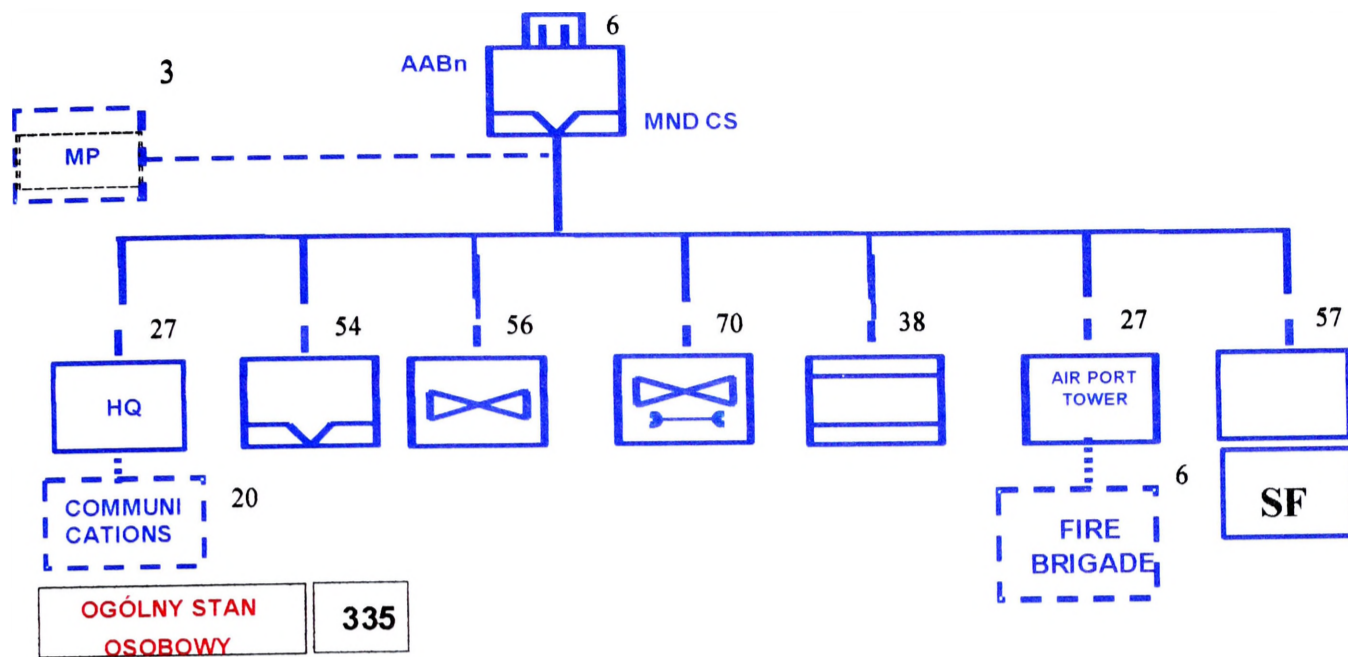

Rys. 3.5. Struktura SGPSz pododdziałami II zmianie.

Źródło: opracowanie własne

Pozostałe komponenty ugrupowania SGPSz rozmieszczono w Camp Delta /Al Kut/ (rys. 3.6.)

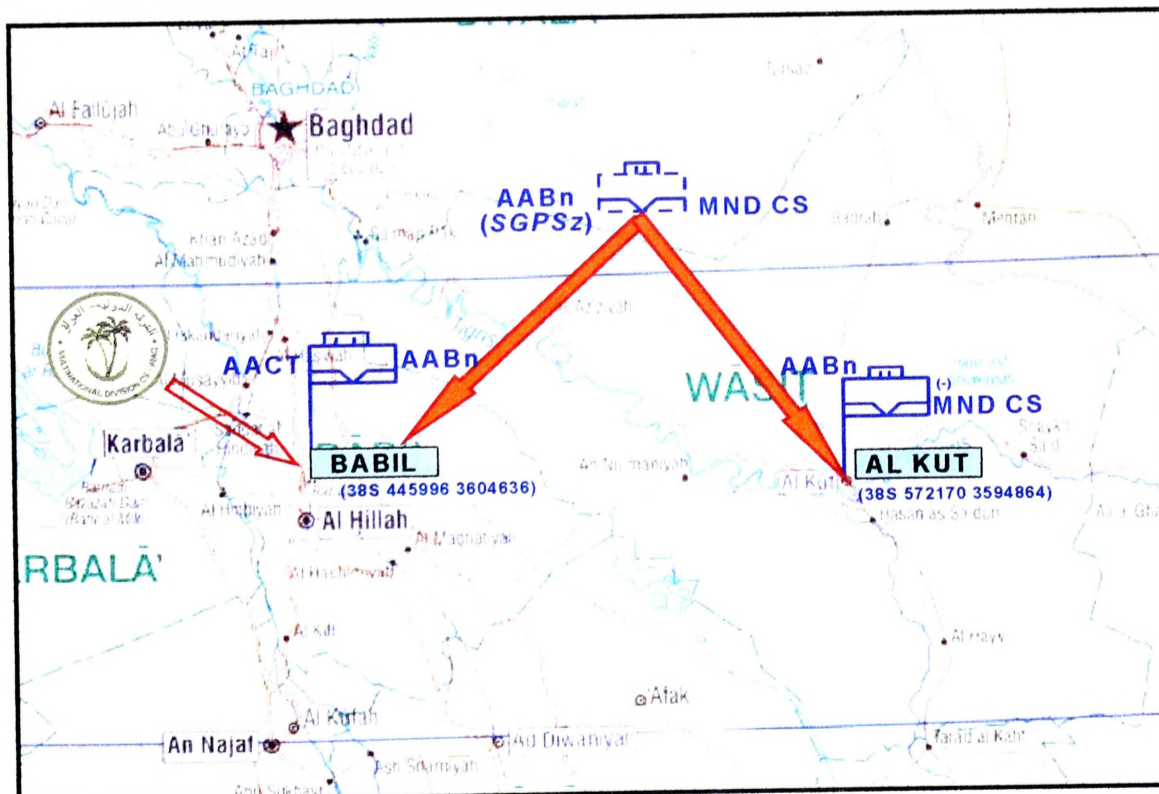

Rys. 3.6. Rozmieszczenie SGPSz

Źródło: opracowanie własne

Całością SGPSz dowodzi dowódca z SD w Al Kut. W Camp Babilon dowodzenie Grupą Bojową powierzono szefowi sztabu wraz z grupą operacyjną.

Skład grup jest zmienny i zależny od zmian w sytuacji w rejonie odpowiedzialności (por. rys. 3.7.).

W Camp Alfa rozmieszczona była Grupa Bojowa, którą dowodził szef sztabu SGPSz.

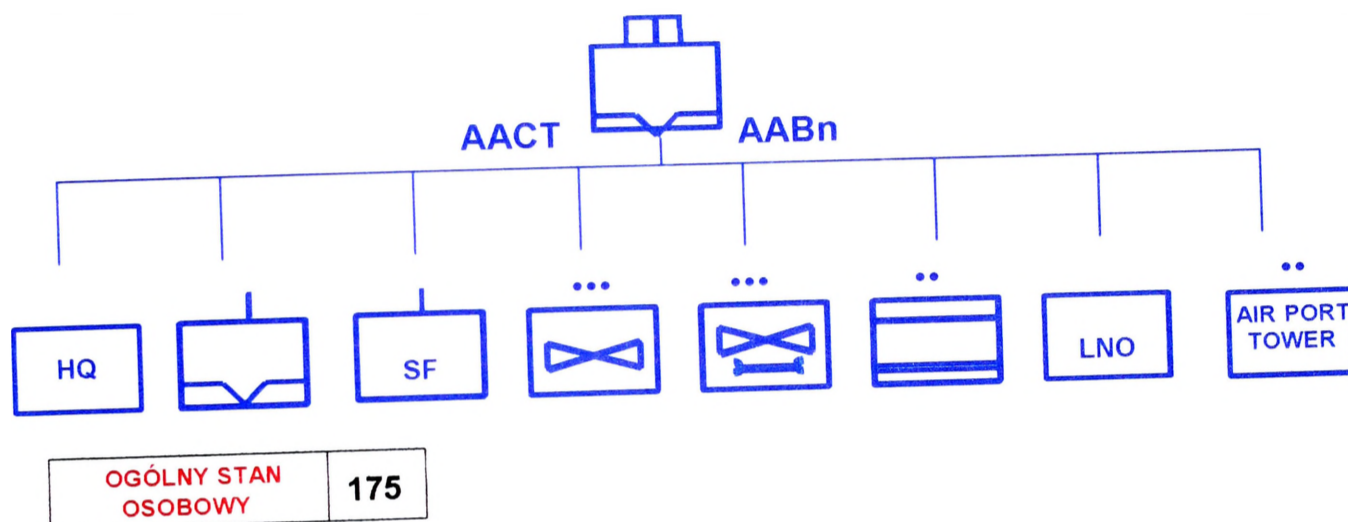

Rys. 3.7. Struktura SGPSz w Camp Alfa

Źródło: opracowanie własne

Stany osobowe Grupy Bojowej w Camp Alfa liczył razem 175 żołnierzy. Grupa posiadała na wyposażeniu dwa śmigłowce W - 3W i dwa Mi - 8.

W Camp Delta rozmieszczone były pozostałe komponenty ugrupowania SGPSz po wydzieleniu Grupy Bojowej. Dowodził nimi osobiście dowódca SGPSz, który obowiązki szefa sztabu powierzył zastępcy. W podporządkowaniu dowódcy były między innymi eskadra śmigłowców bez klucza śmigłowców z sekcją wysokościowo - ratowniczą i kompania dowodzenia i zabezpieczenia bez grupy dowodzenia. Grupa była wyposażona w cztery śmigłowce W - 3W i dwa Mi - 8.

Samodzielna Grupa Powietrzno Szturmowa z racji swojego przeznaczenia, zadań i wyposażenia zapewniała dowódcy dywizji wysoce

manewrowy odwód oraz możliwość natychmiastowej reakcji na zagrożenia w całym obszarze odpowiedzialności MND CS.

Podczas realizacji zadań stabilizacyjnych w rejonie misji jednym z najistotniejszych elementów staje się zorganizowanie odpowiedniej współpracy z władzami lokalnymi oraz pomoc w odbudowie całej lokalnej infrastruktury w pełnym tego słowa znaczeniu.

W pinii ekspertów, do realizacji tych zadań w skład zgrupowań wojsk operacyjnych należy włączać zespoły składające się ze specjalistów (wojskowych lub cywilnych) od: zagrożenia minowego, bezpieczeństwa publicznego, ochrony środowiska, infrastruktury i gospodarki, energetyki i zasobów naturalnych, spraw ekonomiczno-finansowych, publicznej służby zdrowia i mediów oraz tłumaczy i innych, w zależności od potrzeb. Głównym zadaniem tych zespołów jest monitorowanie i ocena sytuacji w środowisku cywilnym, wsparcie tworzenia struktur lokalnej administracji i odbudowy infrastruktury gospodarczej, a także udzielanie pomocy humanitarnej oraz kreowanie pozytywnego wizerunku wojsk stabilizacyjnych.

3.3. SPOSOBY WYKONYWANIA ZADAŃ PRZEZ ZGRUPOWANIA TAKTYCZNE

Jak wskazują doświadczenia z udziału naszych komponentów w misjach bałkańskich podstawowym sposobem działania zarówno podczas wymuszania, jak i stabilizowania sytuacji jest podział przydzielonego rejonu odpowiedzialności na kilka sektorów, które przydzielano samodzielny zgrupowaniom (por. rys. 3.8.).

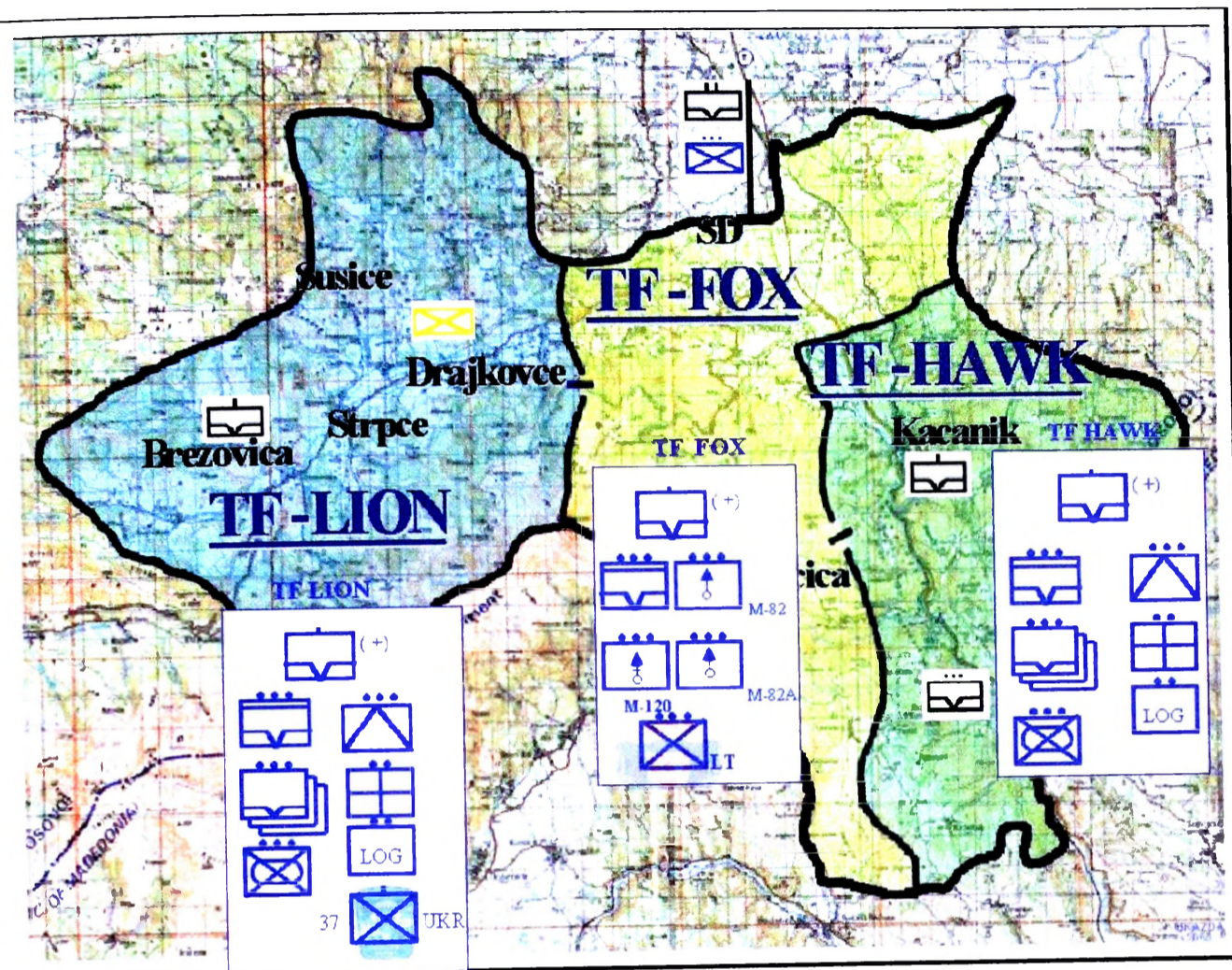

Rys. 3.8. Zgrupowania taktyczne utworzone na bazie 18 bdsz w siłach KFOR

Prewencyjne rozmieszczenie sił jest najczęstszym sposobem zapobiegania konfliktom, które definiuje się jako użycie cywilnych i (lub) wojskowych sił w celu oddalenia niebezpieczeństwa przerodzenia się sporu w konflikt zbrojny⁷⁰. Polega ono na rozmieszczaniu sił posiadających dostateczne zdolności odstraszenia w celu zapobiegnięcia ponownemu wybuchowi działań wojennych. Warunkiem niezbędnym do wykonania tego typu zadań jest precyzyjnie określony mandat.⁷¹ Stąd też zapobieganie konfliktom jest działaniem, zmierzającym do powstrzymania rozwoju zaistniałego konfliktu i niedopuszczenia do jego przerodzenia się w formę niosącą zagrożenie wewnętrzne lub międzynarodowe. Celem tego działania

⁷⁰Bi – MNC Directive..., wyd. cyt., s. 14.

⁷¹ Mandat – określenie podstaw prawnych operacji (legalizacja), jej charakter, ograniczenia i zastrzeżenia, cele strategiczne oraz pożądany stan po zakończeniu operacji.

jest stworzenie warunków do dialogu i porozumienia poprzez różne formy pomocy i nacisku na forum politycznym, wprowadzanie ograniczeń i zakazów, do odstraszenia militarne włącznie⁷².

Do podstawowych sposobów wykonywania zadań zaliczyć można (por. zał. 5. i 6. – warianty działania batalionu w ćwiczeniu pk. Mazowsze06):

- patrolowanie;
- eskortowanie (konwojowanie);
- organizacja tymczasowych punktów kontrolnych;
- przeszukiwanie;
- likwidacja blokad dróg.

Każda z tych działalności prowadzona była według schematu uwzględniającego:

- przygotowanie do wykonania zadania – instruktaż (omówienie warunków bezpieczeństwa, przygotowanie i sprawdzenie wyposażenia, postawienie zadań),
- realizacja zadania (sposób jego realizacji),
- omówienie zrealizowanego zadania (wyciągnięcie wniosków, analiza pozyskanych informacji).

Dla celów poznawczych i szkoleniowych na uwagę zasługuje również zwięzły tryb postępowania, jaki przyjęto zgodnie ze schematem podstawowych działań operacyjnych oraz istotne uwagi, o jakich należy pamiętać podczas realizacji zadań patrolowych, konwojowania i organizacji punktów kontrolnych.

Dotychczasowe działanie polskiego kontyngentu w **Iraku** również dostarczają szeregu wniosków w zakresie sposobów wykonywania zadań w ramach działań stabilizacyjnych. działania punktów kontrolnych przy wjazdach do baz (w sile plutonu);

⁷² Szot W., Operacje pokojowe. Zadania realizowane przez wojska lądowe, AON, Warszawa 2002, s. 18.

- przeszukiwanie obiektów;
- kontrole tłumów;
- patrolowanie piesze i na pojazdach;
- monitorowanie sytuacji (obserwację wyznaczonych obiektów).

Wyniki badań⁷³ wskazują, że punkty kontrolne i posterunki obserwacyjne powinny być tak zorganizowane i usytuowane, aby pokazywały obecność wojsk NATO wszystkim stronom konfliktu. Ponadto mają one zapobiegać przemytowi broni, kontrolować ruch pojazdów i ludzi w rejonie odpowiedzialności. Powyższe zabiegi powinny zapewnić właściwe nadzorowanie rejonu odpowiedzialności batalionu, w tym zwłaszcza uniemożliwienie poruszania się osób uzbrojonych.

Jednym ze sposobów **monitorowania sytuacji** jest nadzór, obserwacja, dozorowanie (Surveillance, Observation, Supervision). Monitorowanie polega na zbieraniu i ocenie informacji o stanie sytuacji w spornym rejonie. Świadomość prowadzenia przez siły NATO działań obserwacyjnych może być czynnikiem odstrasającym, wpływającym zapobiegawczo na rozwój sytuacji kryzysowych, szczególnie, kiedy informacje dotyczące tych działań przekazywane są w środkach masowego przekazu. Zainteresowane strony w rejonie konfliktu powinny być informowane o działaniach obserwacyjnych oraz o ich rezultatach. Zdobyte w ten sposób informacje należy udostępniać wszystkim zainteresowanym stronom oraz organizacjom działającym na rzecz utrzymania bezpieczeństwa⁷⁴.

Dotychczasowe wnioski i doświadczenia wskazały między innymi na to, że w dalszej działalności naszego kontyngentu trzeba wypośredkować metody stosowane przez Brytyjczyków i Amerykanów. Brytyjczycy są mniej widoczni na ulicach. Na ogół przebywają w bazach,

⁷³Na podstawie wywiadów z oficerami polskimi uczestniczącymi w misji SFOR z dowództwa 6 BDSz.

⁷⁴Bi – MNC Directive..., wyd. cyt., s. 12.

dokładnie monitorując sytuację. Jeśli gdzieś zachodzi potrzeba interwencji, zjawiają się natychmiast, dużą siłą, działając zdecydowanie. Czasem taka metoda jest lepsza od stałego widoku żołnierzy. Ale niekiedy trwałej obecności nie da się uniknąć. Nasze jednostki stosują kombinację: punkty kontrolne, patrole, pokaz siły i niesienie pomocy, jeśli będzie potrzeba.

Wnioski z ćwiczenia Dragon 07 wskazują, że złożoność zadań w działaniach stabilizacyjnych wymaga wieloetapowego podejścia do sposobu ich wykonania oraz umiejscowienia ich na osi czasu (rys. 3.9.)

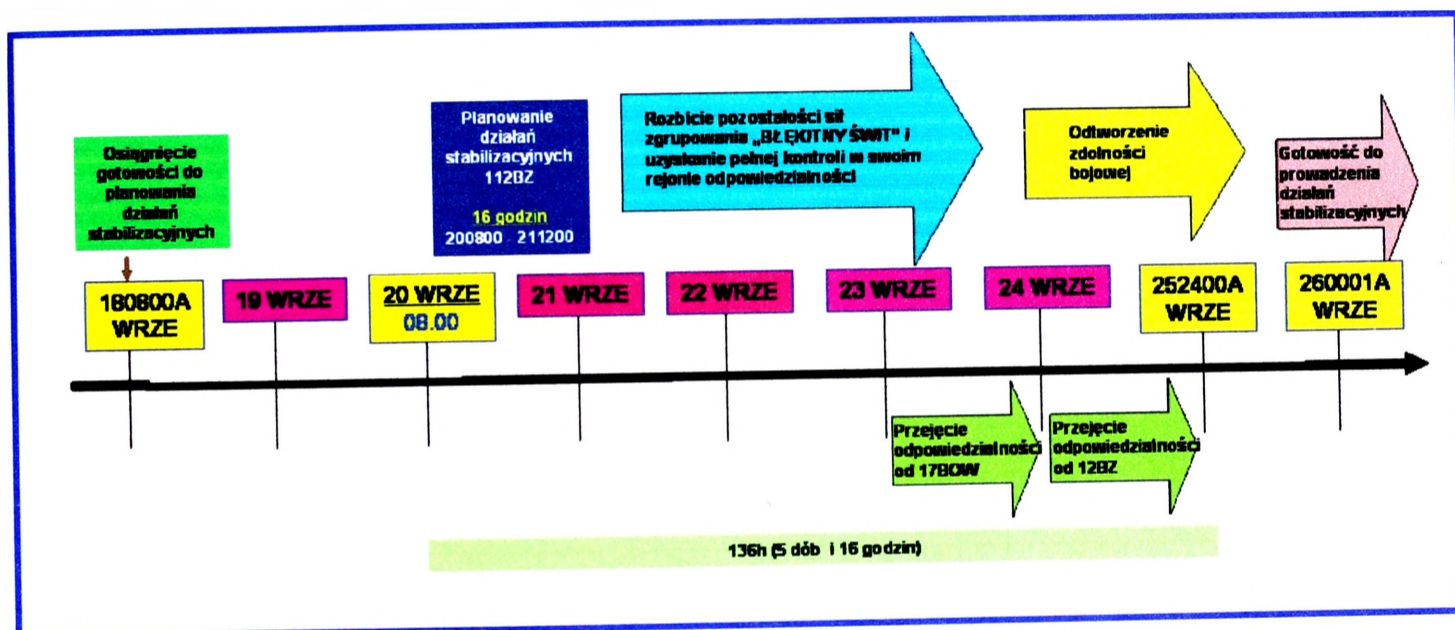

Rys. 3.9. Harmonogram realizacji zadań stabilizacyjnych w ćwiczeniu Dragon 07.

Źródło: opracowanie własne

W opinii ekspertów, jednym z najważniejszych przedsięwzięć we wstępnym etapie działań stabilizacyjnych jest zorganizowanie bazy, jej ochrony i obrony, a następnie stopniowe przejmowanie kontroli w newralgicznych rejonach obszaru odpowiedzialności.

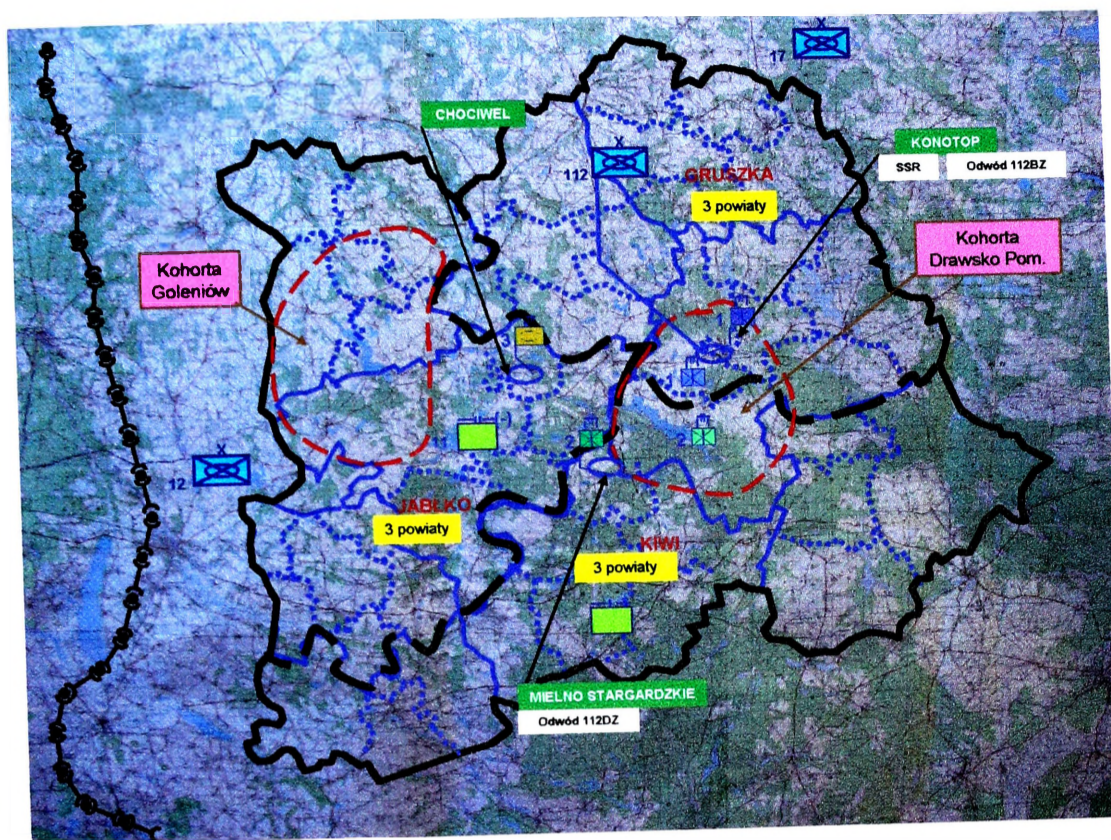

Rys. 3.10. Rozmieszczenie sił w działaniach stabilizacyjnych w ćwiczeniu Dragon 07

Źródło: opracowanie własne

W ćwiczeniu **Dragon 07**, dowódca 112 BZ zdecydował wykonać otrzymane zadanie w trzech etapach (por. rys. 3.10.):

- przyjęcie ugrupowania do działań stabilizacyjnych;
- prowadzenie działań stabilizacyjnych;
- przekazanie władzy terenowym organizacjom administracji państwowej (TOAP).

W etapie pierwszym, po likwidacji pozostałości sił przeciwnika i zbrojnego podziemia w dotychczasowym rejonie odpowiedzialności, pododdziały brygady trzema TGB zajęły trzy rejon odpowiedzialności (rys. 3.11.).

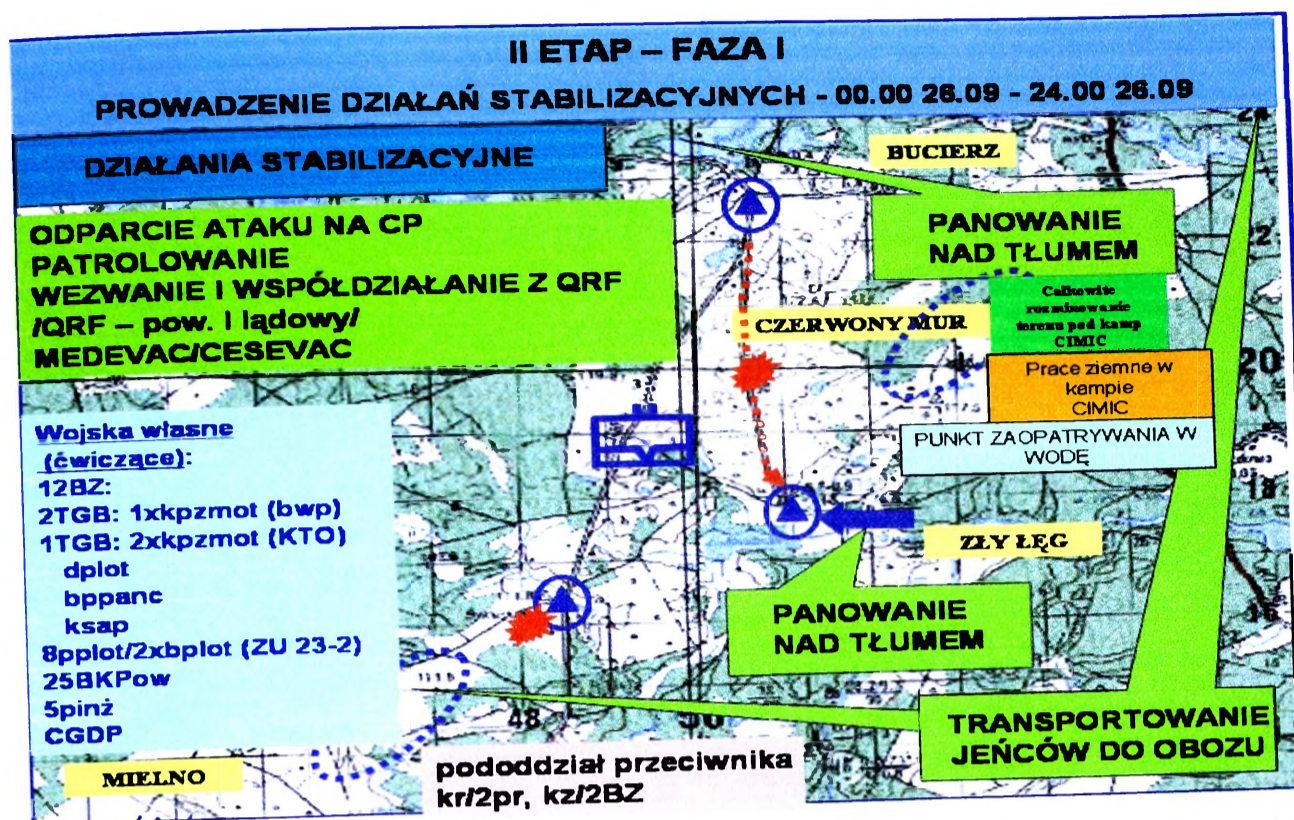

Rys. 3.11. Etap pierwszy działań stabilizacyjnych 112 BZ

Źródło: opracowanie własne

Po zajęciu wyznaczonych rejonów i nawiązaniu współdziałania z TOAP, TGB przystąpiły do organizacji baz i wraz z przydzielonymi siłami wzmocnienia i wsparcia, osiągnęły gotowość do prowadzenia działań stabilizacyjnych.

W etapie drugim, TGB rozpoczęły działania stabilizacyjne w celu przywrócenia właściwego funkcjonowania i wsparcia lokalnych władz poprzez monitorowanie i działania demonstracyjne, prewencyjne utrzymanie ładu i porządku oraz bezpieczeństwa w rejonie odpowiedzialności (rys. 3.12.).

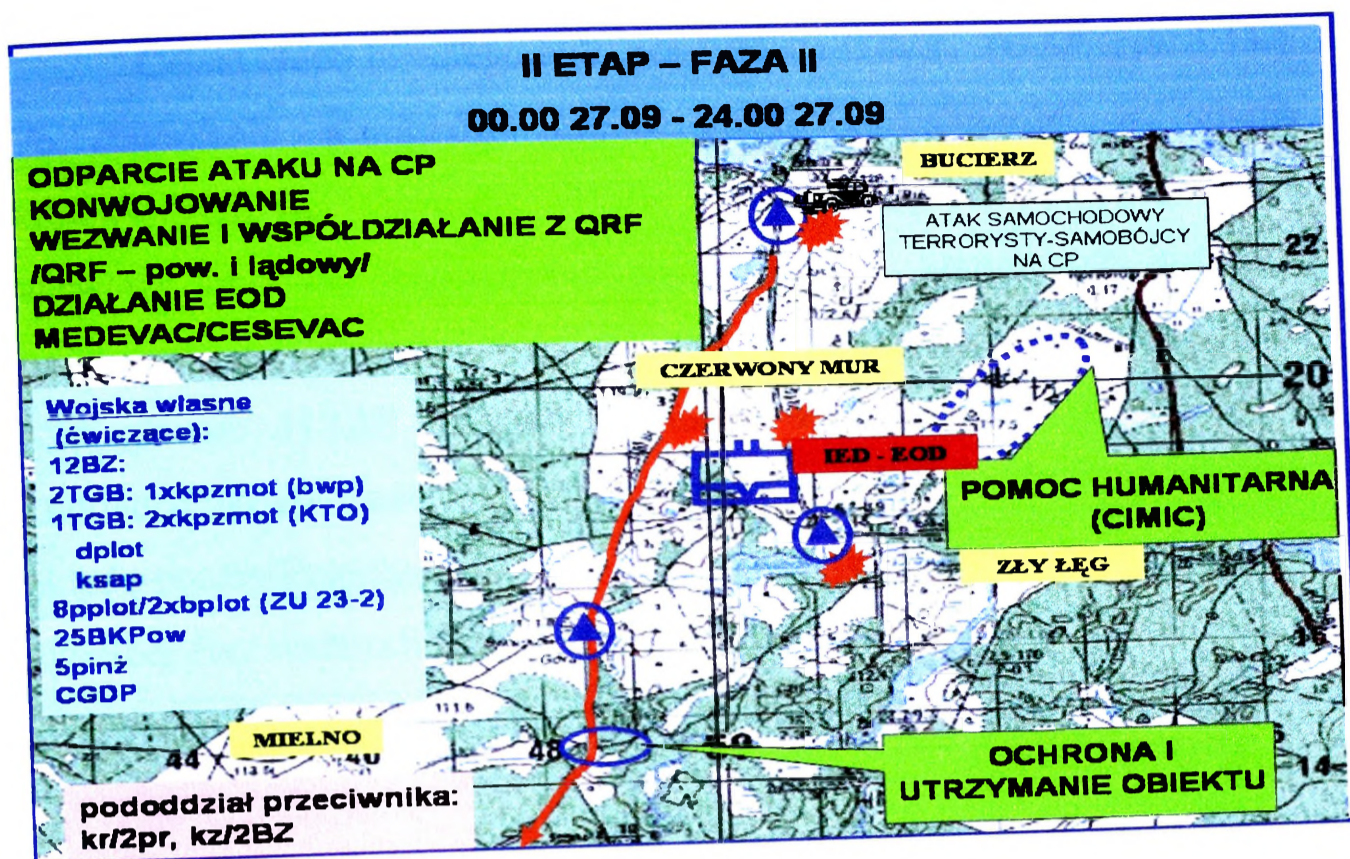

Rys. 3.12. Etap drugi działań stabilizacyjnych 112 BZ

Źródło: opracowanie własne

Ponadto przystąpiono do udzielania pomocy medycznej, wsparcia przy budowie obiektów użyteczności publicznej, rozminowania pól minowych i likwidacji niewybuchów oraz przywrócenia normalnego funkcjonowania ludności niewalczącej w rejonie odpowiedzialności. Wykorzystując wsparcie 156pśb i 125BKPow oraz urządzenia zakłócające działanie improwizowanych ładunków wybuchowych, poprzez rozwinięty system posterunków i patroli oraz działania grup zadaniowych, zwalczano grupy terrorystyczne, zapewnienia bezpieczeństwa konwojom, obiektom użyteczności publicznej i przedstawicielom władz i ludności cywilnej. Działaniami psychologicznymi Brygadowego Elementu Wsparcia Psychologicznego sukcesywnie oddziaływano na bojówki zbrojnego podziemia, tworząc klimat poparcia wśród społeczności lokalnej, co do słuszności prowadzonych działań w zajmowanym rejonie odpowiedzialności.

Celem etapu trzeciego było przekazanie władzy TOAP (rys. 3.13.). Po stworzeniu warunków bezpieczeństwa i stabilności w rejonie odpowiedzialności brygady, TGB stopniowo przekazywały władzę w swoich rejonach, zapewniając ciągłą ochronę kluczowych instytucji państwowych i samorządowych oraz przedstawicielom władz lokalnych. Siły główne 112BZ osiągały zdolność do wycofania się do MSD i odtworzenia zdolności bojowej. Część sił wydzielono do wspierania sił układu pozamilitarnego w zapewnieniu bezpieczeństwa i ochrony ludności cywilnej oraz ważnych obiektów infrastruktury terenowej.

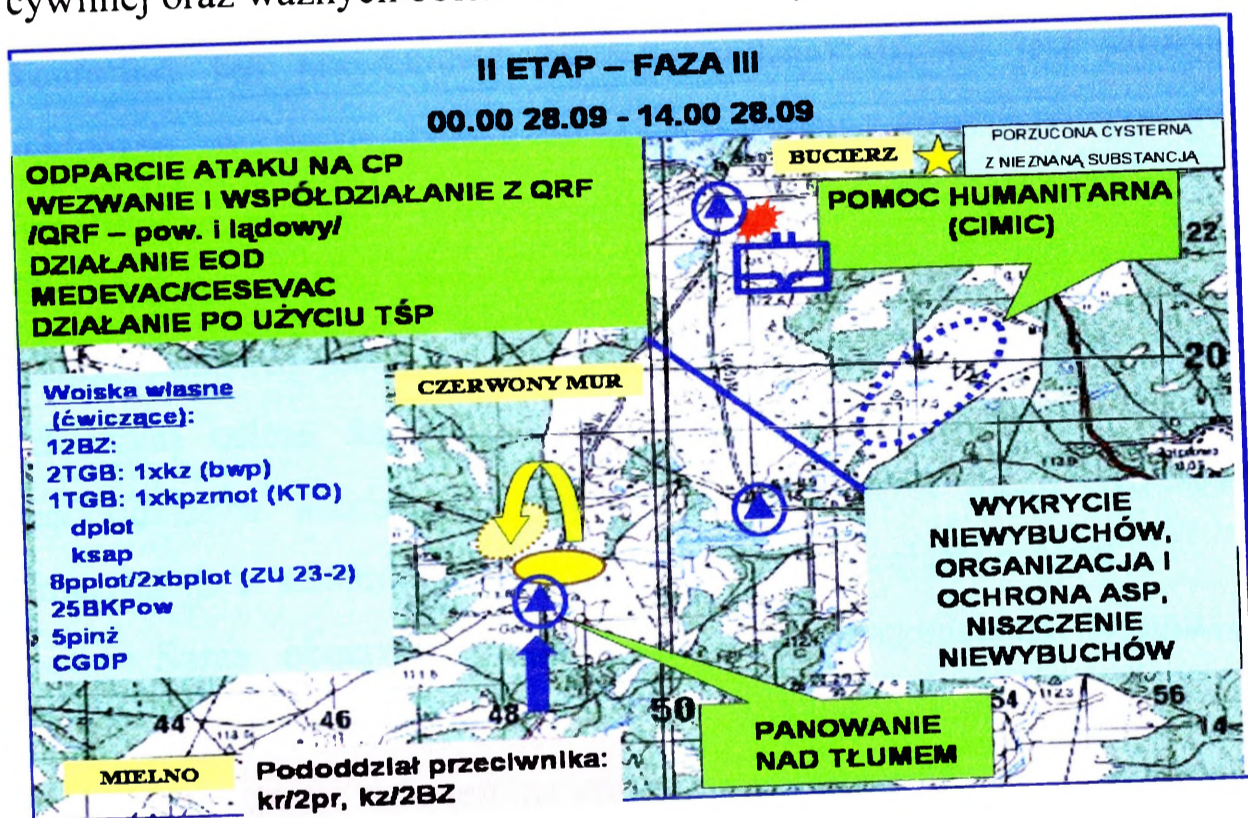

Rys. 3.13. Etap trzeci działań stabilizacyjnych 112 BZ

Źródło: opracowanie własne

Według opinii ekspertów, w działania wymuszających pokój, a zwłaszcza stabilizacyjnych wzrasta znaczenie zgrupowań tworzonych w bazie pododdziałów ciężkich, ciężkich tym czołgów. Ich użycie w tego rodzaju działaniach uzasadnia fakt, iż w czasie działań stabilizacyjnych istnieje możliwość nagłego, punktowego zaostrzenia sytuacji w spornym rejonie, co może spowodować konieczność użycia siły przez jednostki rozjemcze. W zaprezentowanym w zał. 7, przykładzie działania w strefie

rozdzielnia prowadzą zarówno zgrupowania tworzone na bazie batalionu piechoty, jak i na bazie pododdziału czołgów. Te drugie mogą być użyte w dwojaki sposób:

- do kontroli strefy rozdzielania wspólnie z pododdziałami piechoty;
- mogą stanowić odwód sił pokojowych.

W pierwszym przypadku pododdziały czołgów są użyte do patrolowania strefy rozdzielania w miejscach szczególnego ryzyka zaostrzeniem sytuacji kryzysowej. Mogą również obsadzać punkty kontrolne. Ich przydatność do tego rodzaju działań jest szczególnie widoczna w razie konieczności utworzenia tymczasowego punktu kontrolnego w sytuacji wzrostu napięcia.

Szerzej stosowanym rozwiązaniem jest przypadek drugi, gdzie czołgi stanowią jeden z odwodów dowódcy sił pokojowych. Wówczas głównym celem działań sił będzie odstraszenie i/lub wzmocnienie pododdziałów lekkich np. piechoty. Koniecznym może być również interwencja w stosunku do strony konfliktu naruszającej rozejm.

Sama obecność czołgów w strefie rozdzielania wymusza na spornych stronach posłuszeństwo w nienaruszaniu ustaleń pokojowych. Ponadto pokazuje zdeterminowanie sił rozjemczych wykraczające poza samą obecność w strefie rozdzielania, do użycia siły w razie takiej konieczności. Użycie czołgów do działań wymuszających pokój powoduje sytuację, w której interweniujące siły nie są biernym celem ewentualnych ataków ze strony zwaśnionych stron, gdyż posiadają siłę ognia wystarczającą do natychmiastowej reakcji, jeśli zajdzie ku temu konieczność.

WNIOSKI

1. Rola sił wojskowych w działaniach stabilizacyjnych sprowadza się do nadzorowania przestrzegania porozumienia pokojowego (rozejmu), utrzymywania niezbędnych sankcji lub ograniczeń w celu uniemożliwienia wznowienia walk, jeśli porozumienie jest przez strony konfliktu (lub ich odłamy) naruszane.
2. Zgrupowanie wojsk lądowych w działaniach stabilizacyjnych powinno mieć możliwość obrony rejonu kluczowego, jakim jest baza i możliwości prowadzenia działań manewrowych na kierunkach patrolowania i konwojowania.
3. Newralgicznym etapem w tego rodzaju działaniach jest wygaszanie konfliktu, gdyż może zaistnieć potrzeba neutralizacji sił przeciwnika w obszarze odpowiedzialności i zniszczenia istniejących struktur bojówek.
4. Z doświadczeń wynika, że w rejonie prowadzenia działań stabilizacyjnych, należy zorganizować trzy zasadnicze strefy działania: obronną, ubezpieczenia i dozorowania.
5. Ważnym czynnikiem skuteczności w stabilizowaniu sytuacji jest osiągnięcie swobody działania wszystkimi elementami ugrupowania, gotowość do zwalczania zbrojnego podziemia, przeciwdziałania aktom terroru i utrzymanie porządku publicznego.
6. Struktura komponentu sił w działach stabilizacyjnych powinna bazować na elemencie lądowym wielkości brygady uwzględniającym również elementy innych rodzajów sił zbrojnych.
7. Każde zgrupowanie, w razie konieczności, powinno być zdolne do przejścia z działań pokojowych do działań bojowych.

4. DZIAŁANIA STABILIZACYJNE W SPECYFICZNYCH ŚRODOWISKACH GEOGRAFICZNO-KLIMATYCZNYCH

Pomimo odprężenia militarnego, które ma miejsce na początku XXI w. pojawiło się szereg nowych zagrożeń, które stanowią zawsze o charakterze walki zbrojnej. Nadal aktualne i zasadne wydają się pytania o naturę i istotę współczesnych zagrożeń i wynikających z tego zmian w sztuce wojennej oraz o wpływ tych zjawisk na zasadnicze twierdzenia funkcjonujące w teorii walki zbrojnej, którą nadal uznajemy za zasadniczą dla nauk wojskowych. Nie ulega wątpliwości, iż analiza i prognoza zagrożeń staje się jednym z priorytetowych obszarów poznania. Jest to tym bardziej istotne, że systematyczne badanie możliwych zagrożeń pozwala nie tylko na właściwe przygotowanie wojsk do reagowania kryzysowego, lecz także, a może przede wszystkim, podjęcie przedsięwzięć mających na celu zapobieganie powstawaniu kryzysu lub jego rozprzestrzenianiu się.

Do niedawna systemy obronne państw dostosowane były do realizacji zadań w ramach pokoju i wojny. W wyniku wielu przemian końca XX i początku XXI wieku znacznie zmniejszyło się prawdopodobieństwo konfliktów zbrojnych na dużą skalę, ale za to pojawiły się nowe kategorie zagrożeń bezpieczeństwa. Ta sytuacja spowodowała, że bardzo dużą uwagę zaczęto przywiązywać do problematyki związanej z sytuacjami kryzysowymi powodowanymi różnorodnymi zagrożeniami, zarówno o charakterze militarnym jak i niemilitarnym. Jednocześnie przyjęto założenie, iż współczesny system obronny państwa (sojuszu) powinien być zdolny do przeciwstawienia się wielu różnorodnym zagrożeniom powodującym sytuacje kryzysowe (na

obszarze kraju i poza jego granicami), ograniczenia rozwoju tych kryzysów i przywracania stanu pokoju na obszarach gdzie one się pojawiają.

Zagrożenia wywołane przez niekorzystne zjawiska polityczne, społeczne i ekonomiczne mogą doprowadzić do destabilizacji normalnego funkcjonowania państwa przejawiając się głównie niepokojami społecznymi, masowymi migracjami transgranicznymi ludności, przestępczością zorganizowaną oraz ruchami antyglobalistycznymi, a także proliferacją broni masowego rażenia oraz przemytem innych materiałów niebezpiecznych. Odpowiedzią na taki stan rzeczy są działania w ramach reagowania kryzysowego, a dokładnie działania stabilizacyjne, które mają doprowadzić do unormowania sytuacji w rejonie dotkniętym kryzysem.

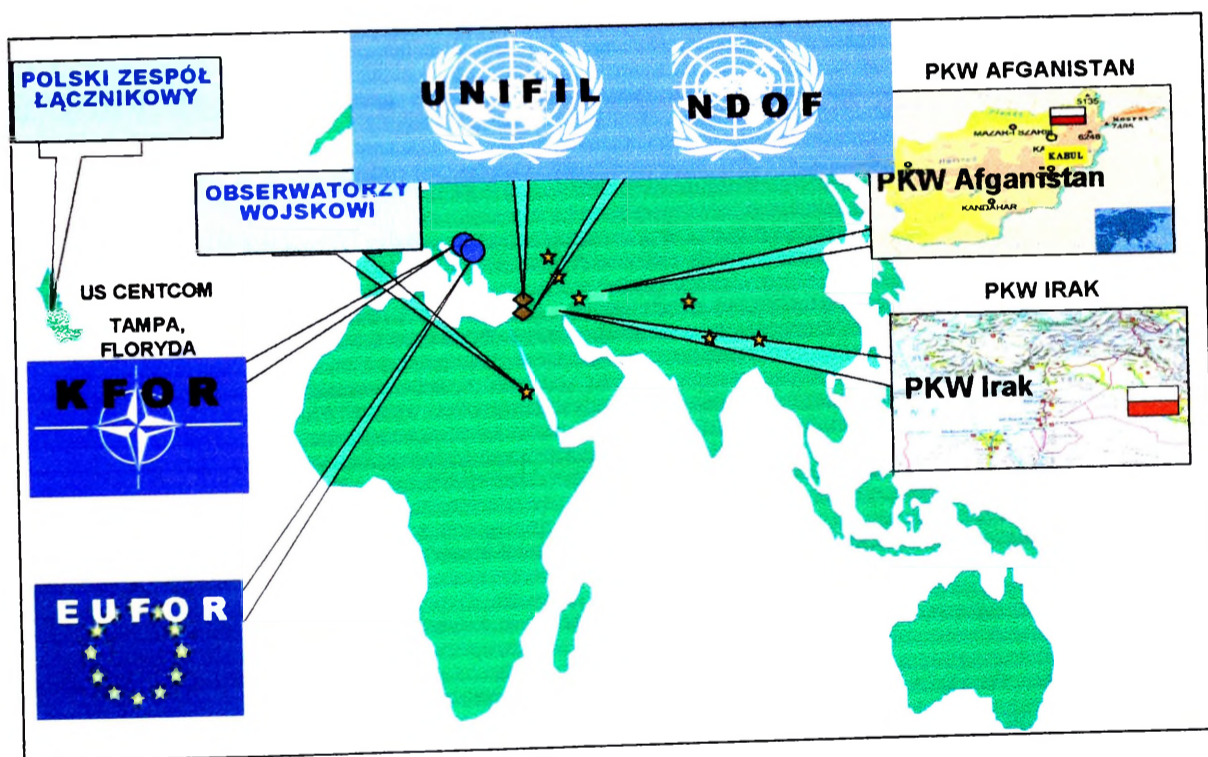

Rys. 4.1. Zaangażowanie Sił Zbrojnych RP misjach poza granicami kraju

Źródło: opracowanie własne

Polska kontynuuje politykę aktywnego zaangażowania w sprawy utrzymania międzynarodowego pokoju i bezpieczeństwa. Obecność Polski w Iraku, Afganistanie czy na Bałkanach oraz wypełnianie koalicyjnej funkcji stabilizacyjnej w tych krajach jest tego dobitnym przykładem.

Nasza aktywność zmierza w kierunku zacieśniania współpracy międzynarodowej, wzmocnienia roli prawa międzynarodowego i instytucji wielostronnych.

Uczestnictwo Polski w takich organizacjach obronnych jak ONZ, NATO czy Unia Europejska oraz wypełnianie zobowiązań sojuszniczych spowodowały zaangażowanie większej liczby żołnierzy w działaniach poza granicami państwa, a ponadto postawiły przed Siłami Zbrojnymi RP szereg nowych zadań nie realizowanych dotąd, zadań w środowisku odmiennym geograficznie, gospodarczo, kulturowo, czy religijnie⁷⁵. Z analizy współczesnych operacji pokojowych przeprowadzonych od czasu założenia ONZ oraz operacji prowadzonych w ramach NATO czy międzynarodowych koalicji wojskowych wynika, że do podstawowych zadań realizowanych poza granicami państwa można zaliczyć obserwację, nadzór, kontrolę i tworzenie stref buforowych, zapobieganie konfliktom, pomoc humanitarną, ustanowienie obszarów bezpiecznych i ich kontrolowanie, gwarancję lub zakaz przemieszczania innymi słowy **działania stabilizacyjne**.

Osiąganie celów w ramach działań stabilizacyjnych, realizowanych przez siły zbrojne, implikuje, zatem w procesie szkolenia i doskonalenia żołnierzy, konieczność zwrócenia uwagi na problemy związane nie tylko z zasadami i technikami prowadzenia wspomnianych działań, ale również na uwarunkowania dotyczące szeroko rozumianego otoczenia. Od nich zależeć będą metody i sposoby realizacji tych zadań⁷⁶.

Konfrontacja kulturowa staje się we współczesnych działaniach wojsk niezaprzeczalnym faktem i implikuje zarazem potrzebę pogłębionej edukacji międzykulturowej, warunkującej optymalne przygotowanie żołnierzy do wykonywania zadań w rejonach odmiennych kulturowo.

⁷⁵ Możliwość użycia SZ RP w operacjach pokojowych przewiduje Strategia bezpieczeństwa Rzeczypospolitej Polskiej - przyjęta na posiedzeniu Rady Ministrów w dniu 22 lipca 2003r.

⁷⁶ Zob. Doktryna szkoleniowa Sił Zbrojnych RP - 2010, Sygn. Sztab. Gen. 1454/95, s. 5.

Nasze Siły Zbrojne posiadają ponad pięćdziesięcioletnie doświadczenia związane z uczestnictwem żołnierzy w misjach i operacjach pokojowych. Wzrost liczby działań prowadzonych poza granicami państwa i zwiększenie liczebności kontyngentów powoduje potrzebę spojrzenia na problem przygotowania do realizacji zadań w ramach reagowania kryzysowego z nowej perspektywy.

Obecnie bardzo trudno przewidzieć miejsce przyszłych działań militarnych. Można jedynie zauważyć pewne prawidłowości wynikające z polityki wielkich mocarstw. Istnieją również tezy wskazujące, że w ostatnim czasie różnice i sprzeczności kulturowe są potencjalnym źródłem konfliktów i zagrożeń. Trudno nie zauważyć, iż ostatnio wiele politycznych konfliktów, które szukają rozwiązania na drodze przemocy i gwałtu, znajduje swoje uwarunkowania w różnicach kulturowych i etnicznych między zwaśnionymi stronami. W rozdziale tym zostaną w syntetyczny sposób przedstawione główne problemy szeroko rozumianego środowiska mającego wpływ na sposób prowadzenia działań stabilizacyjnych, w ostatnich najbardziej reprezentatywnych dla tej pracy badawczej miejscach to jest: w **Iraku i Afganistanie**.

Coraz większego znaczenia nabiera środowisko terenu zabudowanego, gdzie głównie umiejscawiane są zagrożenia bezpieczeństwa regionalnego, narodowego i globalnego, a zatem tam najbardziej pożądana jest działalność sił militarnych. Potwierdzeniem tego są obecne operacje stabilizacyjne w Afganistanie, czy w Iraku, gdzie teren zabudowany jest głównym teatrem działań stabilizacyjnych.

4.1. WARUNKI GEOGRAFICZNO-KLIMATYCZNE I ICH WPŁYW NA DZIAŁANIA STABILIZACYJNE

Z prowadzonych badań wynika, iż istotnym elementem przygotowania polskich żołnierzy, skierowanych do wykonania zadań poza

granicami kraju, winna być edukacja, która ma na celu zapoznać uczestników misji ze specyfiką geograficzno-kulturową danego regionu. Przybliżenie specyfiki środowiska pozwoli żołnierzom na lepsze przygotowanie do realizacji zadań, a jednocześnie nie będzie stanowiło zaskoczenia w trakcie ich wykonywania.

4.1.1. IRAK JAKO ŚRODOWISKO DZIAŁAŃ STABILIZACYJNYCH⁷⁷

Irak położony jest nad Zatoką Perską, w środkowej części Bliskiego Wschodu (pomiędzy Iranem a Kuwejtem). Graniczy z: Arabią Saudyjską,

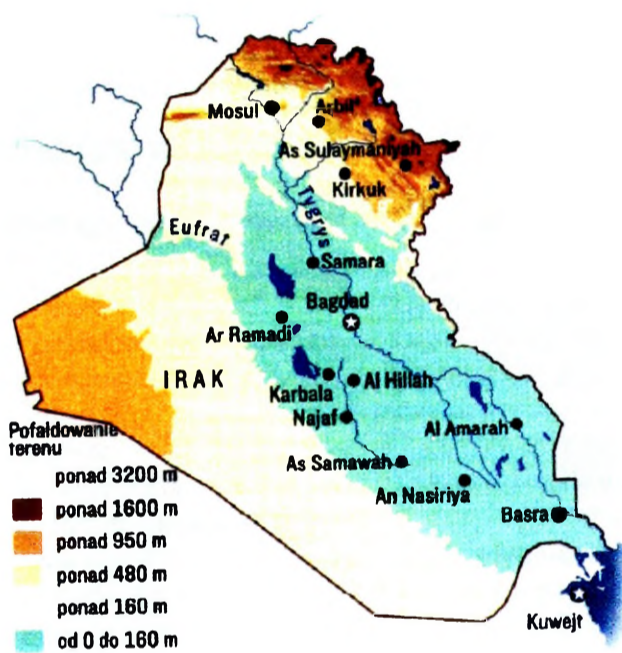

Iranem, Jordanią, Kuwejtem, Syrią i Turcją. Powierzchnia Iraku wynosi 437 072 km².

Zdecydowaną większość ludności Iraku stanowią Arabowie (blisko 77%) i Kurdowie (19%). Pozostali mieszkańcy kraju to głównie Turkmeni, Asyryjczycy i Persowie. Muzułmanie

stanowią 96% populacji i dzielą się na szyitów (54%) i sunnitów (42%); 3,5% ludności jest chrześcijanami.

Podstawą rozwoju gospodarki narodowej są bogate złoża ropy naftowej i gazu ziemnego. Pod koniec lat 80. roczne wydobycie ropy klasyfikowało Irak na drugim miejscu wśród bliskowschodnich producentów. Obecnie iracki potencjał wydobywczy jest oceniany na ok. 100 mln ton rocznie. Irakowi nie udało się jednak w pełni wykorzystać

⁷⁷ Opracowano na podstawie Irak: Juliusz Głodek „Irak”, Warszawa 1982, „Mały przewodnik turystyczny”, Warszawa 1979, „Irak country book”, Bydgoszcz 2004, „Irak – informacja Geograficzna”, ZGW, Warszawa 2002.

szansy, jaką dał stały dopływ petrodolarów. Olbrzymie kwoty pochłonał długoletni konflikt zbrojny z Iranem (1980–1988), zaś inwazja na Kuwejt, której konsekwencją jest między innymi międzynarodowe embargo i zmniejszenie rocznego wydobycia ropy naftowej, przyczyniło się do pogorszenia stanu gospodarki kraju.

Ukształtowanie terenu tworzą głównie rozległe niziny, na południu przy granicy z Iranem porośnięte trzcinami zalewowe bagna, góry wzdłuż granic z Iranem i Turcją (najwyższy szczyt Gundah Zhur – 3608 m.). Zachodnia część kraju to w 40% tereny pustynne rozciągające się od północno-zachodniej, kamienistej i żwirowej Pustyni Syryjskiej po południowo-zachodnią, piaszczystą pustynię Wielki Nefud. Na zachodzie i południowym-zachodzie, gdzie nie ma rzek charakterystyczne dla krajobrazu są suche doliny Wadi.



Rys. 4.2. Ukształtowanie terenu (mapa fizyczna)

Źródło: *Opis wojskowo-geograficzny. Irak, Turcja, Arabia Saudyjska, Kuwejt, Sztab Generalny WP, Zarząd Geografii Wojskowej, Warszawa 2003r.*

Ponad 155 tys. km², tj. około 35% powierzchni kraju, to szerokie równiny aluwialne Mezopotamii: Al-Dżazira na północy (wysokość ponad 200 m), Nizina Mezopotamska na południu (poniżej 100 m). Jest to najżyźniejszy, gęsto zaludniony obszar Iraku. Prawie 193 tys. km², tj. około

44% powierzchni kraju, zajmują pustynie: na północnym zachodzie – część kamienistej i żwirowej Pustyni Syryjskiej, na południowym zachodzie – fragment piaszczystej pustyni Wielki Nefud. Góry Kurdystańskie (Kurdystan) obejmują około 92 tys. km², tj. prawie 21% ogólnej powierzchni kraju. Najniższym punktem kraju jest wybrzeże Zatoki Perskiej, a najwyższym Buz Dagh - 3612 m n.p.m.

W Iraku występują dwie strefy klimatyczne: ciepła i sucha z klimatem zwrotnikowym oraz wilgotniejsza, pozostająca pod wpływem powietrza podzwrotnikowego. Przeważający w Iraku klimat zwrotnikowy kontynentalny suchy charakteryzuje się wysokimi temperaturami, dużymi skokami temperatur między dniem a nocą (16,7 do 19,5°C) oraz małą ilością opadów. Na północnym-zachodzie państwa klimat jest skrajnie suchy, zaś na północnym-wschodzie podzwrotnikowy, górski. Wysokie są też wahania temperatur rocznych np. w Bagdadzie jest to 33,4°C. Najchłodniejszym miesiącem jest styczeń, w którym średnie temperatury wahają się od 0°C w górach do 11°C na południu kraju, natomiast temperatura najcieplejszego miesiąca lipca wynosi 25-30°C, najwyższa zanotowana temperatura wyniosła +50,6°C⁷⁸.

Na tym obszarze można wyróżnić dwie wyraźne pory roku, oddzielone krótkimi okresami przejściowymi. Suche i bardzo gorące lato panuje od maja do października. Nad całym krajem wieje wówczas północno-zachodni wiatr szamał, a suche masy powietrza napływające znad lądu są przyczyną bardzo wysokich temperatur, dochodzących nawet do 50°C⁷⁹. Pogoda jest bardziej zmienna zimą (od grudnia do marca), gdy wieje szarki chłodny, południowo-wschodni wiatr sprowadzający opady. W górzystych rejonach, wzdłuż granicy z Iranem i Turcją, zimy są

⁷⁸ Przewodnik po świetle..., s. 284.

⁷⁹ Por.: Stępień D., Klimat Iraku, PWL, nr. specjalny sierpień, Warszawa 2003, s. 89.

surowsze, z występującymi sporadycznie dużymi opadami śniegu⁸⁰. Silne wiatry, które wieją nad środkowym Irakiem, wywołują burze pyłowe (arab. kubar), trwające około 30 dni w roku. Południowo-wschodni wiatr niesie ze sobą pył z pustyni Wielki Nefud, natomiast północno-zachodni z Pustyni Syryjskiej.

Jak wynika z przeprowadzonej analizy literatury przedmiotu, na terytorium Iraku można wyróżnić trzy geograficzne regiony, które różnią się topografią, uwarunkowaniami klimatycznymi (reżimami), wegetacją i populacją.

1. Region **pierwszy to**: pustynia i równinne stepy, które rozciągają się generalnie w południowo-zachodniej części Iraku (pomiędzy Syrią, Jordanią, Arabią Saudyjską i Kuwejtem).
2. Region **drugi to**: doliny Mezopotamii pomiędzy Tygrysem i Eufratem.
3. Region **trzeci to**: góry i wyżyny północnego-wschodu⁸¹.

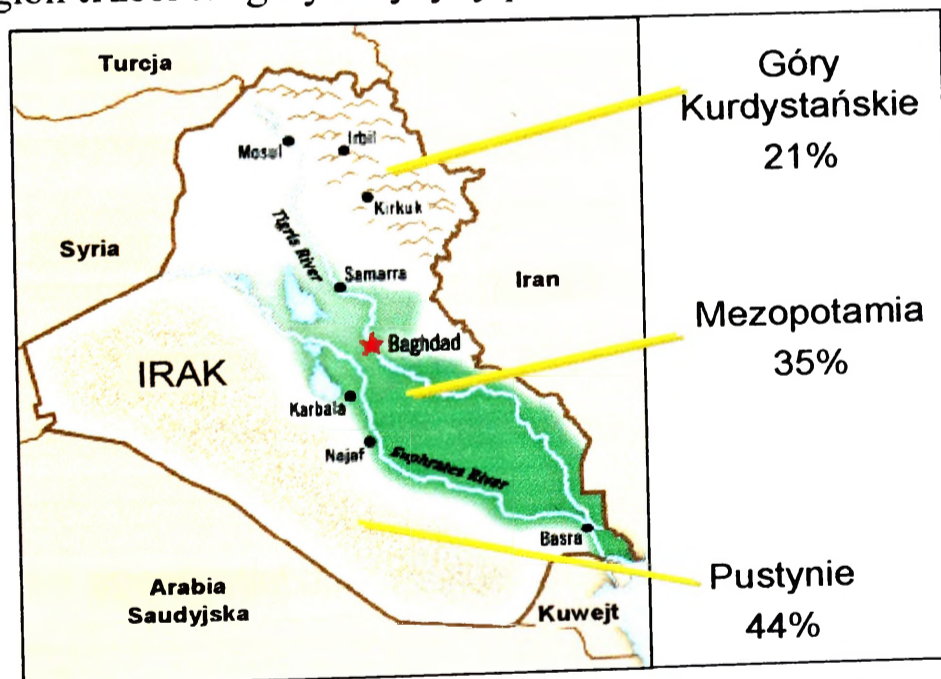

Rys. 4.3. Podział terytorium Iraku na trzy strefy

Źródło: John M. Collins, *Military Geography of Iraq*, adres internetowy <http://www.usni.org/Proceedings/Articles03/proCollinsIraq.htm>

⁸⁰ AZJA, Encyklopedia Geograficzna świata, Kraków 1997, t. VI, s. 324.

⁸¹ Por.: John M. Collins, *Military Geography of Iraq*, adres internetowy: <http://www.usni.org/Proceedings/Articles03/proCollinsIraq.htm>.

Pustynia i obszary stepowe Iraku rozciągają się generalnie w południowo-zachodniej części Iraku (pomiędzy Syrią, Jordanią, Arabią Saudyjską i Kuwejtem). Występują na nim płaskie albo łagodne pagórkowate równiny. Rzeźba terenu jest drobna, chociaż występuje stosunkowo dużo dolin tzw. „wadi” (suche przez większość roku koryta okresowych rzek) i wydm piaskowych. Powierzchnia to głównie cienka, mocno ubita ziemia, żwir i naga skała przeplatana małymi placami soli i łatami piasku.

Obszar ten w zdecydowanej większości jest suchy, niewielkie opady deszczu, wysokie temperatury powodują, iż region ten jest jałowy i zamieszkały tylko przez koczowników.⁸²

Obszar Mezopotamia jest ograniczony od wschodu i zachodu przez rzeki Tygrys i Eufkrat, ich dorzecza oraz wspólną deltę. Rozciąga się od Tikritu do Zatoki Perskiej (od 270 do 530 km). Region ten w niewielkim stopniu można porównać do obszarów pustynnych i stepowych, jest on o wiele bardziej urozmaicony. Obszar Mezopotamii obfituje w płytkie jeziora, bagna, błota, kanały, rowy, zapory i drogi groblowe. Zapasy wody w tym obszarze są obfite, ale biologicznie zanieczyszczone i częściowo słone. Wysokie temperatury, porównywalne z tymi jakie występują na pustyni, w połączeniu z dużą wilgotnością stwarzają bardzo dobre warunki do uprawy ziemi. Zagajniki palmowe, owoce, ogrody warzywne i ryż są najpopularniejszymi uprawami.

Góry Kurdystańskie zajmują północne i południowo-wschodnie obszary kraju i stanowią część wielkiego łańcucha górskiego, który obejmuje góry Zagros – na wschodzie i Taurus – na północy, należące do systemu alpejsko-himalajskiego.

Szerokość strefy górskiej wynosi około 170 km, a jej obszar prawie 6% powierzchni kraju. Tutaj występują najwyższe wzniesienia

⁸² Tomaszewski A., i inni, *Wojska lądowe w świetle wniosków wojny w Iraku*, Warszawa 2004, s. 38.

przekraczające 3000 m n.p.m. Na granicy z Iranem wznosi się najwyższy na terytorium Iraku szczyt tych gór – Hazarost (Buz Dagh), osiągający 3727 m n.p.m. Wiele szczytów i masywów górskich przekracza wysokość 2500 m.

Dokonując analizy **środowiska operacji stabilizacyjnych**, jakim jest Irak, możemy wyodrębnić cechy, które w zasadniczy sposób wpływają na proces planowania i prowadzenia działań stabilizacyjnych.

Pierwszą charakterystyczną cechą dla tego środowiska jest twarda i płaska powierzchnia występująca w wielu miejscach obszarów pustynnych i stepowych umożliwia ruch na przełaj. Jednak w tym wypadku należy się liczyć ze znaczną ilością uszkodzonych opon, rozciętych na ostrych kamieniach i cierniach. Doświadczenia te potwierdzają wnioski z działań z 1991 roku⁸³ jak też współczesnej operacji stabilizacyjnej. Do szczególnych minusów działań na tym obszarze zalicza się fakt, iż wszelki ruch na tych terenach można wyśledzić znacznie łatwiej i to z bardzo dużych odległości. Odległość rzadko jest rozważaną przeszkodą, ale czołgi i inne ciężkie opancerzone pojazdy mają określone ograniczenia związane z pokonywaniem długich tras. W tej sytuacji, jak wykazały doświadczenia, bardziej przydatne ze względu na swoją wysoką mobilność i szybkość, są transportery kołowe.

Siły lądowe podczas prowadzenia działań na pustynnych i stepowych obszarach Iraku mają prawie nieograniczoną zdolność prowadzenia obserwacji, z wyjątkiem okresów burz piaskowych (pyłowych). Wyschnięty, płaski krajobraz, prawie pozbawiony roślinności zapewnia dogodne pola ostrzału dla środków strzelających na wprost.

Istotnym problemem w trakcie prowadzonych działań były warunki klimatyczne szczególnie, gdy temperatura znacznie się podnosi. Wysokie

⁸³ 1st Brigade Saudi Arabian National Guard, wykonując manewr w sierpniu 1990 roku na bezdrożach pustyni, zniszczyła 161 opon.

temperatury znacznie obniżają zdolności ludzi i sprzętu. Odwodnienie oraz porażenia słoneczne stanowią ciągle niebezpieczeństwo nawet dla zaaklimatyzowanych żołnierzy. Konieczne jest podjęcie właściwych działań zapobiegawczych. Jak wskazują doświadczenia, szczególnie ważne jest budowanie ukryć przed słońcem oraz picie dużej ilości wody.

W tym środowisku bardzo istotne jest posiadanie silnego lotnictwa oraz odpowiednich śmigłowców bojowych, czego dowodem jest obecna operacja w Iraku i Afganistanie. Szczególnie śmigłowce mają duże możliwości manewru i wykonania uderzeń ogniowych w wybranym miejscu, w krótkim czasie.

Za szczególnie wartościowe doświadczenia należy uznać wnioski z działań w terenie zabudowanym. Warunki terenowe spowodowały zmianę podejścia do walki w terenie miejskim. O ile dotychczas w armii USA funkcjonowało pojęcie Military Operations in Urban Terrain (MOUT), to obecnie po doświadczeniach w Iraku będzie to raczej Military Operations in Built Up Areas (MOBA), czyli zamiast walki w terenie miejskim – walka w terenie zabudowanym. Wynika to z faktu, że obszary zabudowane rozciągały się w rzeczywistości o wiele dalej niż wskazane było to na mapach. Zmieniły się też koncepcje walki w mieście. W wyniku analizy terenu, zwłaszcza dużych obszarów miejskich, priorytetem dla sił utrzymanie kluczowych obiektów terenowych (np. mosty, węzły dróg).

4.1.2. AFGANISTAN JAKO ŚRODOWISKO DZIAŁAŃ STABILIZACYJNYCH⁸⁴

Afganistan leży w północno-wschodniej części *Wyżyny Irańskiej* i *Hindukuszu*, jest krajem górzysto-wyżynnym. Ponad 50% jego powierzchni wznosi się powyżej 2000 m. Centralną i północno-wschodnią część Afganistanu zajmują aktywne sejsmicznie (katastrofalne trzęsienia

⁸⁴ Tę część rozdziału opracowano na podstawie: http://encyklopedia.pwn.pl/1_855_2.html, Krzysztof Klupa i inni, Afganistan poradnik żołnierza, Wrocław 2006.



ziemi, ostatnie 1998) góry *Hindukusz* (Noszak, 7485m najwyższy szczyt w Afganistanie) w paśmie zachodnim *Koh-i Baba* (wys. do 5135 m) oraz *Safed Koh*. Na południowym-zachodzie rozległe kotliny z pustyniami *Margo*, *Registan* i kompleksem jezior i błot (w kotlinie *Sistanu*) — *Hamun-e Helmand*; na północnym-zachodzie rozciąga się równina *Baktrii*.

Na obszarze Afganistanu dominuje klimat podzwrotnikowy kontynentalny, suchy i skrajnie suchy, w górach chłodny. Średnia temperatura w styczniu to od 2°C na równinie *Baktrii*, 5–6°C w Kotlinie *Sistanu* do –10°C i poniżej w górach. W lipcu odpowiednio od 30 do 33°C do poniżej 0°C w wyższych piętrach *Hindukuszu*. Maksymalna temperatura to ponad 45°C. Średnie roczne sumy opadów od 50 mm na pustyniach do 1000–1100 mm w wysokich górach; zimą częste opady śniegu; a na pustyniach latem burze pyłowe. W Afganistanie przeważają obszary bezodpływowe; główne rzeki: *Amu-daria* (na granicy z Turkmenistanem, Uzbekistanem i Tadżykistanem) z dopływami *Kunduz* i *Kokcza*, *Kabul* (dopływ *Indusu*), *Murghab*, *Harirud*, *Helmand*. Roślinność stepowa, półpustynna i pustynna; w górach środkowego Afganistanu suche lasy pistacjowo-jałowcowe, na wschód resztki twardolistnych lasów dębowych i iglastych z sosną i cedrem; w najwyższym piętrze *Hindukuszu* — lodowce.

Afganistan zamieszkuje ponad 20 narodów, głównie ludy irańskie z rodziny indoeuropejskiej: *Pasztunowie*, zwani też Afganami (52,3% ogółu ludności — 1983), *Tadżycy* (20,3%), *Hazarowie* (8,7%), *Beludźowie*, *Nuristańczycy* i inni. Z rodziny łańskiejskiej: *Uzbecy* (ok. 8,7%), *Turkmeni*

*i Kirgizi. Większość ludności żyje w strukturach plemiennych i wyznaje islam, który jest religią państwową (74% wyznawców stanowią sunnici 25% — szyici (1989)). Przyrost naturalny wysoki — 26‰ (1990). W 1985–89 spadek liczby ludności (z 18,1 mln do 15,8) spowodowany wojną domową i czasową emigracją do Iranu i Pakistanu (3–5 mln uchodźców). Średnia gęstość zaludnienia 25 mieszkańców na km²; w dolinach rzek i oazach ponad 100 mieszk. na km², obszary wysokogórskie i pustynie są prawie bezludne; około 68% ludności czynnej zawodowo pracuje w rolnictwie. W miastach mieszka około 18% ludności, a główne z nich to: *Kabul, Kandahar, Mazar-i Szarif, Herat, Kunduz, Dżalalabad, Baghlan*, pozostała część ponad 2,5 mln stanowią koczownicy.*

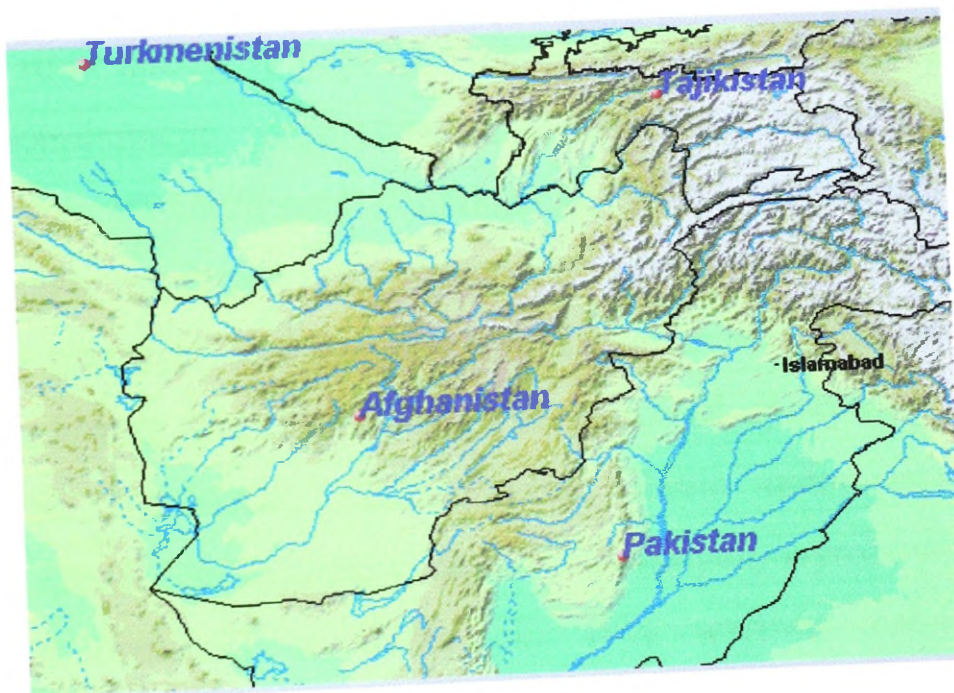

Rys.4.4. Ukształtowanie Afganistanu

Źródło: internet

Sieć komunikacyjna bardzo słabo rozwinięta, brak linii kolejowych. Główną rolę odgrywa transport samochodowy (ok. 19 tys. km dróg samochodowych), a na obszarach trudno dostępnych juczny. Szosa z *Kabulu* przez tunel w *Hindukuszu* (na wys. 3363 m pod przełęczą *Salang*) to główny szlak komunikacyjny Afganistanu zmierzający do portów

przeładunkowych nad *Amu-darią*. Ponadto druga szosa *Kabul–Kandahar–Herat* z odgałęzieniami prowadząca do Pakistanu, Iranu i Tadżykistanu. Międzynarodowe porty lotnicze w Kabulu i Kandaharze.

Podstawą gospodarki Afganistanu jest niskotowarowe rolnictwo. W 1989 roku udział rolnictwa w tworzeniu produktu materialnego netto wynosił 48%, przemysłu — 16%. Wojna domowa (od 1978) zahamowała rozwój gospodarczy kraju i spowodowała poważne zniszczenia. Produkt materialny netto na 1 mieszkańca wynosi 485 dolarów USA rocznie (1989).

Znaczne zasoby surowców mineralnych Afganistanu są wykorzystywane w małym stopniu. Wydobywa się: gaz ziemny (zasoby 64 mld m³, 1989) na równinie *Baktrii*, rudy żelaza w *Hadżigak* (prowincja *Parwan*), rudy miedzi w pobliżu *Kabulu*, niewielkie ilości ropy naftowej i węgla kamiennego oraz lazurytu. Produkcja energii elektrycznej niewielka (ok. 70 kW/h na 1 mieszkańca), w 80% wytwarzana w małych elektrowniach wodnych. Z przemysłu przetwórczego najlepiej jest rozwinięty przemysł włókienniczy, zwłaszcza bawełna i wełna w *Kabulu*, *Dżabal us-Siradż*, *Kunduz*, *Balch* oraz przemysł spożywczy w *Kabulu*, *Kandaharze*, *Baghlanie*, *Dżalalabadzie*. Silnie natomiast rozwinięte rzemiosło (produkcja dywanów, tkanin jedwabnych, wyrobów skórzanych i metalowej biżuterii) wytwarza ok. 40% wartości całej produkcji przemysłowej.

Ustrój polityczny Afganistanu to Republika. Konstytucja została ustanowiona w 1990 z najwyższym organem władzy w państwie - *Wielkie Zgromadzenie Nar. (Loja Dżirga)*. Głową państwa jest prezydent (wybierany większością głosów przez Wielkie Zgromadzenie Narodowe na 7-letnią kadencję), on powołuje premiera. Władza ustawodawcza należy do 2-izbowego Zgromadzenia Narodowego (*Meli Szura*) składającego się z Izby Przedstawicieli (izby niższej) i Senatu (izby wyższej); 1/3 senatorów

i wszyscy członkowie Izby Przedstawicieli są wybierani w wyborach powszechnych.

Analizując wpływ warunków geograficzno-klimatycznych na działania żołnierzy możemy powiedzieć, iż sprzyjające warunki klimatyczne są tylko w okresie wiosny i lata w rejonie centralnego pasa łańcuchów górskich. Zimy w górach są bardzo surowe i znacznie ograniczają operacje lądowe i powietrzne. Obfite opady deszczu, śnieżyce i opady śniegu w zimie w zdecydowany sposób ograniczają widoczność przy prowadzeniu rozpoznania i operacjach powietrznych. Manewrowość pojazdów jest bardzo ograniczona i spowolniona. Znaczna wysokość terenu i silny mróz w zimie wpływają negatywnie i ograniczają możliwości przegrupowania pieszego wzdłuż głębokich i wąskich dolin.

Z kolei burze piaskowe i silne wiatry na płaskowyżach południowych ograniczają możliwości prowadzenia rozpoznania, operacji powietrznych i lądowych. Jednakże na płaskowyżach południowych istnieją dobre warunki do wykonywania manewrów poprzez cały rok, a brak opadów powoduje, że mała ilość roślinności lub drzew nie stanowi przeszkody w rejonach, gdzie można poruszać się pojazdami mechanicznymi.

Przejezdność terenu zależy od regionu kraju. Na równinach północnych do transportu należy wykorzystywać pojazdy z napędem na cztery koła, pojazdy gąsienicowe lub stosować transport pieszy. W centralnym rejonie łańcuchów górskich niemożliwe jest wykorzystanie pojazdów, gdyż teren ten najczęściej pokryty jest gęstym lasem deszczowym, dżunglą oraz występują strome górskie klify i urwiska.

4.2. ZADANIA MANDATOWE W RAMACH DZIAŁAŃ STABILIZACYJNYCH

Funkcjonowanie PKW w Iraku i Afganistanie w ramach działań stabilizacyjnych staje się cennym źródłem wielu nowych doświadczeń i spostrzeżeń odnoszących się do szeroko pojętej problematyki formowania i funkcjonowania nie tylko PKW w tych operacjach ale dla kolejnych polskich kontyngentów wojskowych w różnych uwarunkowaniach zarówno geograficznych, kulturowych jak i polityczno-militarnych.

IRAK

Po obaleniu w 2003 roku saddamowskiego reżimu, system polityczny państwa irackiego uległ gruntownej przebudowie. Pomimo wielu trudności powodowanych działalnością terrorystyczną różnorodnych ugrupowań rebelianckich oraz znaczącą różnicą interesów poszczególnych grup etnicznych i religijnych, rozpoczął się i trwa intensywny proces demokratyzacji państwa. Ważnym etapem tego procesu były przeprowadzone 30 stycznia 2005r. pierwsze powszechne wybory do Zgromadzenia Narodowego. Możemy powiedzieć, iż zostały zbudowane podwaliny pod odbudowę państwa we wszystkich obszarach jego funkcjonowania.

Jednak pomimo powstania rządu i zaangażowania państw stabilizujących trudno mówić o znaczących postępach w zakresie warunków bezpieczeństwa w Iraku, to z kolei w poważnym stopniu destabilizuje i hamuje zachodzące tu procesy polityczne. Według szacunków siły rebelianckie w Iraku liczą obecnie około 20 tysięcy ludzi. Stanowią je zasadniczo Arabowie pochodzenia sunnickiego i bazują głównie na członkach byłego saddamowskiego reżimu (FRE – Former Regime Elements), szczególnie członkach byłej partii Ba'ath oraz żołnierzach i oficerach wywiadu obalonego systemu. Zagraniczni islamscy ekstremiści stanowią stosunkowo niewielką liczbę, ale mimo to ich

działania są bardzo efektywne. Terroryzm utrzymuje się głównie w prowincjach zamieszkałych przez ludność sunnicką: Al Anbar, Ninewa, Diyala, Salah al Din, Al Tamim, północny Babil i Bagdad.

W trakcie realizacji zadań mandatowych żołnierze muszą liczyć się ze stałym zagrożeniem, jakie niesie możliwość ataku ze strony sił antyirackich (AIF). Narażeni są głównie na bezpośrednie zamachy z wykorzystaniem samochodów pułapek (VBIED), improwizowanych ładunków wybuchowych (IED), ręcznych granatników ppanc. oraz broni strzeleckiej (SAF). Elementy realizujące zadania w rejonach zurbanizowanych lub w punktach kontrolnych (CP) muszą liczyć się również z możliwością zamachów samobójczych. Coraz częściej dochodziło i dochodzi do ataków kompleksowych, w których rebelianci w sposób przemyślany i efektywny wykorzystują możliwości rażenia kilku rodzajów broni. Główne zagrożenie dla żołnierzy w bazach stanowiła możliwość ostrzału moździerzowego (82 lub/i 60 mm), raketowego oraz istnieje możliwość przeprowadzenia zamachu użyciem VBIED lub ataku zamachowców-samobójców.

Zadania realizowane przez kolejne zmiany PKW Irak wynikały z mandatu misji do jakiej przeznaczono kontyngent, tj. prowadzenie **działań stabilizacyjnych i szkoleniowych**. Uogólniając można przyjąć, że wszystkie zadania jakie realizowała kolejne MND CS, a w jej składzie PKW Irak, można zawrzeć w dwu obszarach tj: zadania operacyjne i zadania pozaoperacyjne.

a) Zadania operacyjne polegały na :

- neutralizowaniu zagrożenia działaniami rebeliantów w rejonie odpowiedzialności dywizji poprzez prowadzenie operacji antyrebelianckich minimalizując to zagrożenie;

- poszukiwaniu i aresztowaniu członków byłego reżimu, organizacji terrorystycznych, grup prowadzących anty-koalicyjne działania i elementów kryminalnych;
 - przeciwdziałaniu i zwalczaniu czarnego rynku handlu bronią i paliwem;
 - wsparciu Irackich Sił Bezpieczeństwa w celu zapewnienia bezpieczeństwa w trakcie irackich (islamskich) świąt religijnych;
 - gromadzeniu i niszczeniu irackiej broni i amunicji oraz ochronie składów amunicji;
 - prowadzeniu szeroko pojętego rozpoznania ewentualnych zagrożeń ze strony ugrupowań terrorystycznych i ekstremistycznych dla wojsk koalicji, ludności cywilnej oraz przeciwdziałaniu próbom destabilizacji sytuacji w rejonie;
 - doradztwo na wszystkich szczeblach dowodzenia czasie samodzielnych operacji armii irackiej (IA);
 - patrolowaniu strefy odpowiedzialności;
 - wystawianiu Punktów Kontrolnych i Tymczasowych Punktów Kontrolnych;
 - konwojowaniu osób i mienia;
 - ochronie konwojów logistycznych i personalnych prowadzonych w ramach rutynowej działalności operacyjnej;
 - ochronie rutynowych konwojów do Bagdadu;
 - monitorowaniu ochrony kluczowych elementów infrastruktury cywilnej (linii energetycznych, rurociągów, elektrowni, stacji kolejowych, al.) realizowanej przez Irackie Siły Bezpieczeństwa;
 - ochronie i zapewnieniu bezpieczeństwa dla VIP przebywających w strefie odpowiedzialności dywizji.
- b) Zadania pozaoperacyjne polegały na:

- przygotowaniu Irackich Sił Bezpieczeństwa do samodzielnego przeprowadzania operacji przeciwko rebeliantom poprzez działania w ramach partnerstwa;
- wdrożeniu działalności wojskowych zespołów szkoleniowo - transformacyjnych do jednostek Irackich Sił Bezpieczeństwa;
- realizowaniu działań informacyjnych w celu pozbawienia wpływu Sił Antyirackich na społeczeństwo, propagując legalność rządu irackiego;
- pomaganiu władzom prowincji w rozwoju i ochronie lokalnej infrastruktury w celu zapewnienia podstawowych potrzeb i niezbędnych usług;
- kontynuowaniu utrzymania i zabezpieczenia Połączonych Prowincjonalnych Centrów Zarządzania Kryzysowego;
- wspieraniu irackiego rządu w zabezpieczaniu wprowadzania politycznego procesu oraz porządku publicznego i prawa;
- ochronie baz.

Analizując możemy stwierdzić, iż dwa rodzaje zadań operacyjnych z pośród ogólnej liczby decydowały zasadniczo o skuteczności działań MND CS kolejnych zmian i osiągnięciu celów misji. Pierwszy stanowiły działania mające na celu **zapewnienie bezpieczeństwa i porządku w prowincjach** znajdujących się w strefie MND CS a realizowane poprzez rutynowe zadania wykonywane przez dowództwo i komponenty MND CS min. utrzymanie stałych kontaktów i współpracy z przedstawicielami władz prowincji, prowadzenie patroli, organizacji punktów kontrolnych. Kolejną formą działań istotną dla bezpieczeństwa, były operacje prowadzone przez komponenty MND CS. Prowadzone autonomicznie bądź we współdziałaniu z jednostkami Irackich Sił Bezpieczeństwa w większości były to operacje typu „izolacja i przeszukiwanie” (Cordon and Search). Miały one na celu przeszukiwanie i aresztowanie osób podejrzanych

o działania terrorystyczne oraz konfiskatę broni, amunicji i innych materiałów niebezpiecznych, które mogłyby być użyte przeciwko wojskom koalicji, Irackim Siłom Bezpieczeństwa i ludności cywilnej.

Kolejny ważny rodzaj zadań o kluczowym znaczeniu dla bezpieczeństwa w rejonie działania MND CS, stanowiły **zadania związane z przygotowaniem Irackich Sił Bezpieczeństwa do przejęcia kontroli na szczeblu prowincji**. W tej kategorii zadań zasadniczą rolę odgrywało szkolenie armii irackiej oraz pomoc dla irackiej policji i straży granicznej.

AFGANISTAN

W wyniku operacji antyterrorystycznej „Trwała Wolność” w listopadzie 2001 roku Siły Zbrojne Stanów Zjednoczonych obaliły rządy Talibów. Po upadku ich reżimu 5 grudnia 2001 roku na Szczycie w Bonn główne afgańskie siły polityczne oraz przedstawiciele społeczności międzynarodowej uzgodnili utworzenie rządu jedności narodowej z Hamidem Karzajem na czele oraz Międzynarodowych Sił Wspierania Bezpieczeństwa ISAF (ang. International Security Assistance Force) działających na podstawie mandatu ONZ⁸⁵.

W czerwcu 2002 roku Afgańskie Władze Tymczasowe przeprowadziły Nadzwyczajne Zgromadzenie Narodowe (Emergency Loya Jirga), które wybrało Hamida Karzaja na prezydenta Tymczasowego Islamskiego Kraju Afganistanu. Pierwsze demokratyczne wybory prezydenckie odbyły się w dniu 9 października 2004 roku, a wybory parlamentarne do rad prowincjonalnych w dniu 18 września 2006 r. Przeprowadzenie wyborów nie wpłynęło znacząco na poprawę sytuacji

⁸⁵ Rezolucja Rady Bezpieczeństwa ONZ nr 1386 (2001r.) stworzyła podstawy prawne do utworzenia i wysłania do Afganistanu sił ISAF z zadaniem wspomagania Afgańskich Władz Przejściowych w utrzymywaniu bezpieczeństwa w Kabulu i jego okolicach. Rada Bezpieczeństwa ONZ, 13 października 2003 r., wprowadziła nową rezolucję 1510 upoważniającą do rozszerzenia mandatu ISAF celem wspierania Afgańskich Władz Tymczasowych w utrzymywaniu bezpieczeństwa w rejonach poza strefą Kabulu i okolic.

polityczno-militarnej w Afganistanie. Główne przeszkody, które utrudniają proces demokratyzacji to działalność terrorystyczna, antyrządowa polityka lokalnych przywódców, wysoki poziom przestępczości zorganizowanej, produkcja i przemyt narkotyków. Ponadto na stan bezpieczeństwa Afganistanu wpływa zubożenie społeczeństwa, powszechne bezrobocie oraz skutki wieloletnich działań wojennych.

Głównymi elementami generującymi zagrożenia w Afganistanie pozostają działania terrorystyczne Talibów, radykalnej frakcji Hezb-e-Islami, a także Al-Kaidy. Zagrożenie stanowią także grupy przestępcze oraz tzw. „baronowie narkotykowi”.

Jednocześnie w dalszym ciągu na terytorium Afganistanu działa ok. 1500 różnych ugrupowań zbrojnych, w tym organizacje terrorystyczne, fanatycy religijni, grupy przestępcze oraz milicje lokalnych przywódców klanowych. Ocenia się, że łącznie siły te mogą liczyć nawet do 50 tys. osób przygotowanych do wykonywania ataków na terytorium całego państwa.

Głównym celem misji ISAF w Afganistanie jest wsparcie rządu w zapewnieniu oraz utrzymaniu bezpieczeństwa, pomoc w odbudowie kraju i stworzeniu demokratycznych struktur państwowych. Zadania realizowane w ramach ISAF przyczynić się mają do poprawy sytuacji gospodarczej Afganistanu, wzrostu społecznej akceptacji demokratycznie wybranego rządu oraz zwiększenia współpracy międzynarodowej. Równie istotnym elementem działań podejmowanych przez siły ISAF jest wzmocnienie w Afgańczykach przekonania, że w dłuższej perspektywie czasowej możliwy jest pokojowy rozwój ich państwa.⁸⁶

PKW Afganistan w składzie Międzynarodowych Sił Wsparcia Bezpieczeństwa w Islamskim Państwie Afganistanu uczestniczy w operacji

⁸⁶ <http://www.isaf.wp.mil.pl/isaf.html>.

NATO zgodnie z przyznanym mandatem. Do głównych zadań PKW Afganistan należy zaliczyć:

- zapewnienie bezpieczeństwa w Afgańskiej Strefie Rozwoju w prowincji Ghazni i Paktika;
- ochrona realizowanych projektów odbudowy w własnej strefie odpowiedzialności;
- szkolenie armii afgańskiej i policji.

Podobnie jak w Iraku zadania realizowane przez PKW Afganistan wynikają z mandatu misji do jakiej przeznaczono kontyngent, tj. prowadzenie **działań stabilizacyjnych i szkoleniowych**. Do głównych możemy zaliczyć:

- prowadzić działania operacyjne celem zapobiegania i utrudniania działań rebeliantów oraz wsparcia operacji humanitarnych samodzielnie lub w ramach wsparcia ISAF i cywilnych władz lokalnych w rejonie odpowiedzialności;
- blokowania przedostawania się grup rebeliantów poprzez przydzielony rejon odpowiedzialności oraz przemytu broni i narkotyków,
- ochrony ważnych obiektów i szlaków komunikacyjnych,
- prowadzić patrole rozpoznawcze celem pozyskania informacji,
- utrzymywać współpracę z władzami lokalnymi, przywódcami religijnymi,
- utrzymywać współdziałanie ze społecznością afgańską ze szczególnym uwzględnieniem przedstawicieli władzy i administracji lokalnej i centralnej.
- zapewnienie ochrony i obrony bazy, zapewnienie ochrony dróg w rejonie odpowiedzialności, uniemożliwienie przedostawania się grup rebeliantów oraz przemytu broni i narkotyków z obszaru

południowego przy jednoczesnym uszczelnieniu kordonu ochronnego wokół strefy odbudowy ekonomicznej;

- wykonywać zadania w zakresie doradztwa i szkolenia wydzielonych pododdziałów Afgańskiej Armii Narodowej (ANA) w realizacji codziennych zadań służbowych włącznie z procedurami sztabowymi, zarządzaniem logistycznym i operacjami na szczeblu batalionu,
- wspierać wyznaczone siły ANA prowadzeniu operacji,
- utrzymywać kontakt i koordynować działania pomiędzy wyznaczonym ANA, a jednostkami koalicyjnymi,
- organizować i koordynować w razie potrzeb współdziałanie pomiędzy ANA a siłami ISAF rozwiniętymi w obszarze odpowiedzialności,
- wspierać Afgańską Policję Narodową w patrolowaniu wyznaczonego rejonu odpowiedzialności,
- prowadzić samodzielnie działania w obszarze odpowiedzialności z uwzględnieniem długotrwałego przebywania w ekstremalnych warunkach klimatycznych,
- monitorować sytuację obiektów i terenu w wyznaczonym rejonie odpowiedzialności.

Przedstawione zadania mandatowe sprowadzają się do zapewnienia stabilizacji i bezpieczeństwa, w tym szczególnie ochrony miejsc realizacji zadań przez CIMIC, szkolenie żołnierzy armii afgańskiej, organizację punktów kontrolnych na drogach transportu towarów i ludzi, poszukiwanie broni i materiałów wybuchowych, patrolowanie dróg transportu logistycznego, utrzymywanie sił QRF oraz prowadzenie działań aktywnych w ramach przydzielonego rejonu odpowiedzialności.

4.3. UWARUNKOWANIA SKUTECZNYCH DZIAŁAŃ STABILIZACYJNYCH

Na podstawie analiz operacji reagowania kryzysowego oraz wszelkiego rodzaju misji pokojowych pod egidą ONZ jak również ostatnich działań stabilizacyjnych w Iraku oraz w Afganistanie, można zaobserwować, iż działania te cechują się pewną specyfiką, polegającą na bezpośrednim operowaniu wojsk głównie w obszarze zabudowanym. Możemy też zaobserwować jeszcze jedną prawidłowość, iż obecnie w przeważającej mierze są to działania o charakterze prewencyjno-stabilizacyjnym, gdzie miasta stają się ich naturalnym środowiskiem.

Pierwsza faza to głównie siłowe zajęcie rejonów dotkniętych kryzysem, a następnie ustabilizowanie sytuacji. Zarówno siłowe rozwiązania jak też ustabilizowanie sytuacji w każdym państwie dotkniętym konfliktem jest bardzo trudne. W zdecydowanej większości zaszłości etniczno – kulturowe, religijne itp. nie pomagają osiągnąć celu owych działań. Można podobną sytuację zaobserwować zarówno na półwyspie bałkańskim, jak również w Afganistanie czy Iraku.

Z analizy doświadczeń wynika, że działając na dużym obszarze w warunkach występowania specyficznego środowiska, jakim są skupiska miejskie, niejednokrotnie przy wrogo nastawionej ludności cywilnej oraz zagrożeniem działalnością terrorystyczną, wojska lądowe będą najbardziej narażone na różnego rodzaju oddziaływanie sił destabilizacyjnych. Wiąże się to z koniecznością podejmowania takich sposobów działania sił militarnych, aby można było osiągnąć zamierzony cel. Sposobem na skuteczne działanie, przy założeniu, że są to często działania na pograniczu działań stabilizacyjnych, policyjnych, jest odpowiednie stworzenie systemu posterunkowo - patrolowego, który będzie skutecznie rozdzielał zwaśnione strony, zapobiegał przedostawaniu się terrorystów, towaru, broni, ograniczał działalność wywrotową w obszarze prowadzenia operacji.

Przy tak różnorodnych działaniach i problemach w prowadzeniu działalności militarnej wojsk lądowych istotnym jest odpowiedź na pytanie: *jakie zasady można zastosować w tego typu działaniach, aby skuteczność w uwarunkowaniach terenu zabudowanego (obecność ludności cywilnej) była jak najwyższa?*

Cechą charakterystyczną prowadzenia działań w terenie zabudowanym jest utrudnione wykorzystanie klasycznych zasad walki w celu osiągnięcia przewagi nad potencjalnym przeciwnikiem. Trudno wprost zastosować te zasady przy często nieznanym przeciwniku, jego niestandardowych formach walki przy dużym ograniczeniu użycia sił zwłaszcza środowisku miejskim.

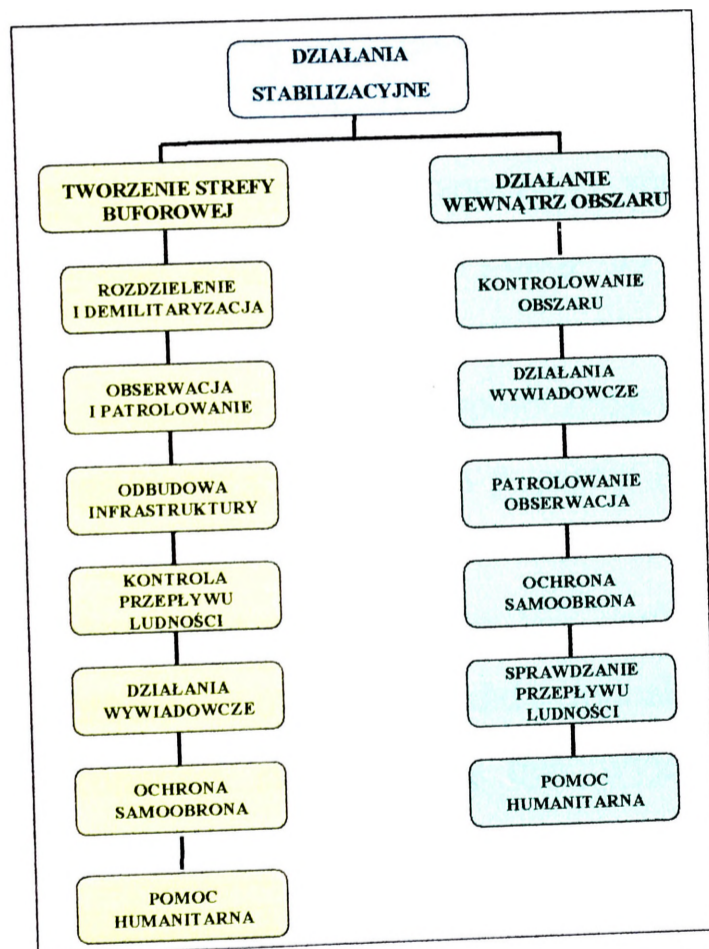

Rys. 4.5. Rodzaje zadań w ramach działań stabilizacyjnych

Źródło: opracowanie własne

Prowadzone badania wskazują, iż do najbardziej istotnych dla osiągnięcia wysokiej skuteczności w uwarunkowaniach terenu

zabudowanego możemy zaliczyć zasady: bezstronności, wiarygodności, przejrzystości operacji, wzajemnego szacunku, jedności dowodzenia, swobody działania, ograniczonego użycia siły. Bardzo często rozsądek osób i instytucji odpowiedzialnych za planowanie i prowadzenie tego typu działań będą określać wagę i znaczenie oraz zastosowanie każdej z nich. Trzeba jednak mieć świadomość, iż żołnierz w terenie zabudowanym gdzie jest duże skupisko ludności jest stałym obiektem zainteresowania i oceny, a przestrzeganie poniższych zasad zwiększy prawdopodobieństwo sukcesu działań.

Pierwszą z zasad jest **bezstronność** polegająca na respektowaniu i uznawaniu racji stron konfliktu. Żołnierze działający w środowisku cywilnym nie opowiadają się po żadnej z zaangażowanych stron. Każdy żołnierz wykonuje określone zadania i nie demonstruje osobistych odczuć (sympatii, antypatii). W wypadku rozpoczęcia walki siły interwencyjne przechodzą do działań wymuszających pokój lub wycofują się z rejonu konfliktu, nie popierając zbrojnie żadnej z walczących stron. Podobnie rzecz się ma w wypadku podziału społeczności na odłamy religijne. Żołnierze nie mogą wyrażać sympatii i poparcia dla żadnej z religii czy kultur.

Siły wojskowe mogą być użyte bez zachowania bezstronności, jedynie w samoobronie i w obronie mandatu. Jednakże w celu zapewnienia wizerunku bezstronności sił musi to być wyjątkowo rygorystycznie kontrolowane.

Bezstronność wyraża się poprzez:

- sprawiedliwe traktowanie wszystkich stron sporu (konfliktu);
- respektowanie mandatu misji;
- wiarę i zaufanie, że wszystkie strony sporu (konfliktu) dążą do jego pokojowego rozwiązania.

Kolejna zasada **wiarygodności** polega na stałym demonstrowaniu przez żołnierzy misji zwartości i dyscypliny oraz gotowości do wypełnienia zadań. Żołnierze (pododdziały, oddziały) sił np., stabilizacyjnych wykazują wobec stron konfliktu determinację w utrzymaniu pokoju. Zadania wykonują sprawnie i w terminie, nie okazując strachu wobec walczących stron. W terenach zabudowanych w sposób szczególny żołnierze narażeni są na stałą obserwację i ocenę o wiarygodności działających wojsk. O wiarygodności stanowi zorganizowanie, dobre wyposażenie i sprawne działanie oddziałów sił zaangażowanych w operację⁸⁷.

Wiarygodność operacji jest odzwierciedleniem oceny przez strony konfliktu możliwości sił wojskowych do wykonania określonej misji, a jej osiągnięcie będzie kształtowało zaufanie do nich w czasie wykonywania przez nie zadań mandatowych. W trakcie ich realizacji działające siły nie powinny okazywać postawy, która sugerowałaby bezpośrednie zagrożenie dla którejś ze stron konfliktu. Zaangażowane strony nie mogą wątpić w zdolności (możliwości) sił pokojowych, dotyczące wywiązania się z powierzonych im zadań⁸⁸.

Można, zatem stwierdzić, że **uzyskanie wiarygodności dla sił uczestniczących w prowadzonej operacji w terenie zabudowanym równa się budowie zaufania do prowadzonej operacji.**

Zasada jedności dowodzenia jest wynikiem przyjętych koncepcji dowodzenia siłami międzynarodowymi. Dowódca wielonarodowych sił jest jedynym autorytetem wszystkich komponentów misji. Jest jedyną osobą upoważnioną do oficjalnych rozmów ze stronami konfliktu i spełnia swe funkcje w stosunku do wszystkich komponentów międzynarodowych na podległym obszarze⁸⁹.

⁸⁷ Regulamin działań taktycznych..., op. cit., s. 16-5.

⁸⁸ Bi – MNC Directive..., op. cit., s. 37.

⁸⁹ Regulamin działań taktycznych wojsk zmechanizowanych i pancernych. Batalion-kompania, DWŁad, Warszawa 2000, s. 16-5.

Jedność dowodzenia dotycząca wszystkich jednostek wojskowych jest zasadą nie podlegającą dyskusji i nigdy nie jest przedmiotem kompromisu. Odnosi się ona do wszystkich aspektów militarnych operacji, nawet takich jak np. negocjacji ze stronami konfliktu w sprawie rozwiązań dotyczących problemów wojskowych.

Zasada jedności dowodzenia wyraża się poprzez:

- jasno określoną strukturę dowodzenia operacją;
- wyznaczenie dowódcy sił prewencyjno - stabilizujących;
- wyznaczenie generalnego szefa operacji, który jest zwierzchnikiem zarówno komponentu wojskowego, jak i cywilnego⁹⁰.

Zasada ograniczenia siły polega na powstrzymaniu się żołnierzy przed użyciem siły w jakiegokolwiek formie. Każde, bowiem jej nadużycie podważa zaufanie do sił działających w rejonie kryzysu. Żołnierz (pododdział, oddział) może użyć siły tylko w obronie własnej, zajmowanych pozycji lub wtedy, gdy przewiduje to mandat⁹¹.

Użycie siły jest jednym z najważniejszych czynników, z którymi ma do czynienia dowódca podczas prowadzenia operacji, gdzie występuje cała masa ludności cywilnej. Dotyczy to każdego aspektu działań i wymaga szczegółowej analizy w zakresie wyważenia problemów dotyczących bezpieczeństwa jego podwładnych, a osiągnięcia celów końcowych.

Alternatywą dla użycia siły są negocjacje, które mogą być adekwatne do rozwiązywania problemów w określonej sytuacji. W związku z tym należy je zawsze uwzględniać i jeśli tylko to możliwe stosować w praktycznych działaniach. Szczegółowe reguły użycia środków walki będą zawsze stosowane po rozważeniu wszelkich okoliczności i warunków, które pozwolą na użycie siły i wybór uzbrojenia.

⁹⁰ Por. Kaczmarek W., (red.), Operacje wsparcia pokoju w teorii współczesnej sztuki operacyjnej „Wsparcie pokoju”, AON, Warszawa 2002, s. 145.

⁹¹ Regulamin działań taktycznych..., op. cit., s. 16-5.

Planowanie rozmieszczenia dla tego typu operacji środków walki, takich jak ciężkie uzbrojenie, transportery opancerzone oraz śmigłowce bojowe jest wyjątkowo trudne. Brak ich może być postrzegany jako zagrożenie dla stron konfliktu, przez co podważają zaufanie do nich. Dlatego zasadnym wydaje się, iż ciężkie uzbrojenie, będące na wyposażeniu sił wsparcia pokoju stanowi wartościowy środek zapobiegawczy przeciwko eskalacji konfliktu. W pewnych przypadkach siły wyposażone w odpowiednie środki uzbrojenia mogą być rozmieszczone selektywnie na obszarze działań. Siły te będą użyte tylko wtedy, kiedy sytuacja będzie tego wymagała. W innych przypadkach analiza konfliktu, zawierająca ocenę osiągniętego stopnia porozumienia pomiędzy stronami konfliktu, może kreować ciężko uzbrojone siły jako priorytetowy czynnik konieczny do rozwiązania konfliktu⁹².

Zasada **wzajemnego szacunku** polega na poszanowaniu praw wszystkich stron konfliktu. Każdy żołnierz prowadzonej operacji działa w ramach immunitetu tych sił i respektuje prawo i zwyczaje państwa-gospodarza. Żołnierze (pododdziały, oddziały) sił pokojowych uznają zastany stan spornych stron i nie podejmują prób jego zmiany bez zgody stron konfliktu. Wszystkie strony zobowiązane są honorować umundurowanie i oznaczenia sił biorących udział w konflikcie.

Zasada wzajemnego poszanowania narzuca respektowanie:

- prawnych immunitetów;
- prawa, tradycji, religii i historii;
- poszanowania munduru i odznaczeń;
- nie używania obraźliwych słów i gestów;
- szanowania statusu i pozycji stron konfliktu;

⁹² Bi – MNC Directive....,op. cit., s. 38.

- włączania się w życie publiczne tylko po uzyskaniu aprobaty stron⁹³.

Kolejna zasada to **przejrzystości operacji** polega na sukcesywnym informowaniu stron konfliktu o istocie i koncepcji użycia sił. Wszyscy żołnierze działają zgodnie z mandatem i nie podejmują jakichkolwiek działań na korzyść żadnej ze stron nawet na jej prośbę, informując o istocie i zasadach podjętych działań. Informacja ta nie może jednak doprowadzić do obniżenia bezpieczeństwa zgrupowań taktycznych⁹⁴.

Realizacja tej zasady może być osiągnięta poprzez:

- przejrzystość celu i koncepcji operacji;
- określenie jasnych zadań dla sił wspierających pokój;
- ograniczenie dostępu do treści mogących wpłynąć na bezpieczeństwo jednostek komponentu wojskowego.

Zasada **koordynacji cywilno-wojskowej** jest odzwierciedleniem charakteru operacji, wyrażającego się we wspólnej realizacji celów przez organizacje cywilne i wojskowe. Wymaga to od dowódców ciągłego i szczegółowego określania zakresu wspólnych przedsięwzięć na wszystkich szczeblach działania. Każdy dowódca powinien szczegółowo znać swoją rolę i zadania oraz umiejętnie podporządkować się głównym celom politycznym (dyplomatycznym).

Większość organizacji cywilnych ma różne cele, metody i środki mające zapewnić sukces. Powodzenie misji wymaga skoordynowanego działania wszelkich organizacji politycznych, wojskowych, humanitarnych, cywilnych oraz pozarządowych. Jednakże wiele organizacji opiera się wszelkim próbom integracji z wojskowymi i cywilnymi składnikami. Niezależność ta musi być uszanowana, przy jednoczesnym dążeniu do

⁹³ Kaczmarek W., (red.), *Operacje...*, op. cit., s. 143.

⁹⁴ Regulamin działań taktycznych..., op. cit., s. 16-5.

osiągnięcia jedności wysiłku oraz zwartej strategii skierowanej na wykonanie misji⁹⁵.

Zasada swobody działania wyraża się w nieskrępowanej pewności w realizacji celów misji w ramach przypisanych kompetencji. Zatwierdzone przez strony konfliktu rozmieszczenie sił militarnych nie ograniczają swobody działań w ramach przydzielonych zadań. Każdy dowódca dysponuje swoimi strukturami tak, aby w pełni i z całą konsekwencją wykonać zadanie, realizując cel misji.

Swoboda przemieszczania jest niezbędnym czynnikiem pozytywnie wpływającym na wykonanie każdej operacji prewencyjno - stabilizacyjnej. Użyte siły powinny być zdolne w każdej chwili (o każdej porze doby, pory roku) do wykonania zadań we wszystkich rejonach obszaru misji. Doświadczenia wskazują, że będące w konflikcie (skłócone) frakcje narzucają lokalne ograniczenia w zakresie swobody przemieszczania. Trudności te muszą być stanowczo i szybko rozwiązywane poprzez negocjacje. W przypadku ich niepowodzenia, konieczne będą bardziej stanowcze działania do użycia siły włącznie⁹⁶.

Zasada elastyczności stanowi o gotowości struktur sił prowadzonej operacji do szybkiej i sprawnej zmiany zadań i rejonów działań. Stosowni dowódcy pododdziałów (oddziałów) powinni zawsze przewidywać rozwój sytuacji w rejonie działania i utrzymywać zdolność do podjęcia nowych misji lub rozszerzenia przyznanego im mandatu.

Jednostki planowane do użycia w operacji powinny być tak przygotowane, aby w uzasadnionych sytuacjach szybko i sprawnie mogły dostosować się do zmiany wykonywanych zadań. W trakcie rozwoju sytuacji, elastyczność jest potrzebna zarówno w myśleniu jak i działaniu. Struktura organizacyjna jednostek musi zapewnić im możliwość

⁹⁵ Bi - MNC Directive ..., op. cit., s. 37.

⁹⁶ Marszałek M., Operacje wsparcia pokoju według poglądów NATO, AON, Warszawa 1999, s. 32.

przystosowania się do warunków, bez poddawania się naciskom różnych stron konfliktu. Dlatego też uczestniczące w operacji państwa powinny zapewnić swoim siłom zbrojnym stosowne wyposażenie i uzbrojenie.

Specyfika wykonywanych przez wojsko zadań w działaniach taktycznych zależy od charakteru danego konfliktu. Doświadczenia z przebiegu dotychczasowych działań w terenie zabudowanym wskazują, iż większość z nich jest realizowana w warunkach zagrożenia i konfliktów wewnętrzpaństwowych. W związku z powyższym można określić dodatkowe cechy działań w środowisku terenu zabudowanego:

- brak typowych zasad walki;
- brak występowania typowej geometrii walki, bez jednoznacznie zdefiniowanej linii frontu;
- występowanie w działaniach wielu trudnych do zdefiniowania sił, realizujące swoje partykularne interesy;
- brak sprawnie działającej administracji na obszarze konfliktu;
- grabieże, niszczenie majątku narodowego.

4.4. SPOSOBY REALIZACJI ZADAŃ W RAMACH DZIAŁAŃ STABILIZACYJNYCH

Jak wskazują badania, wojska lądowe w ramach reagowania kryzysowego mogą prowadzić działania w obszarach: zapewnienie bezpieczeństwa i stabilizacji w wyznaczonej strefie odpowiedzialności (udział w zwalczaniu organizacji terrorystycznych grup przestępczych oraz zwolenników kryzysu prowadzących działalność destabilizacyjną); zapewnienie bezpieczeństwa własnym wojskom; stopniowe przekazywanie odpowiedzialności władzom lokalnym i nowym siłom bezpieczeństwa; działalności CIMIC.

Do realizacji powyższych zadań stosuje się różnorodne **sposoby prowadzenia działań**. Do zasadniczych zaliczyć należy:

- patrolowanie;
- posterunki obserwacyjne;
- stałe i czasowe punkty kontrolne;
- operacje przeszukiwania tzw. „*cordon and search operation*”;
- ochrona konwojów;
- ochrona baz i innych ważnych obiektów;
- szkolenie sił bezpieczeństwa.

Patrole powinny być organizowane zarówno w dzień jak i w nocy. Ich skład może być jednorodny narodowo lub mieszany np. z żołnierzami danej strefy odpowiedzialności (przykładowo Irackiej Gwardii lub z irackimi policjantami). Patrolowanie terenów zabudowanych jest trudniejsze niż patrolowanie innych obszarów np. otwartych, pustynnych. Dlatego trzeba przyjąć generalną zasadę, że każdy patrol jest patroliem bojowym. Do zadań patroli w głównej mierze może należeć:

- kontrola sytuacji w rejonach zagrożonych działalnością terrorystyczną, a także sprawdzenie pod względem inżynieryjnym głównych i alternatywnych dróg zaopatrzenia;
- kontrola funkcjonowania stałych i czasowych punktów kontrolnych. Ważny może być tu także czynnik psychologiczny – sama obecność patroli sił militarnych daje poczucie bezpieczeństwa;
- zbieranie informacji o sytuacji w danym rejonie, nastrojach ludności. Źródłami informacji mogą być: policjanci i żołnierze na punktach kontrolnych, posterunkach policji, a także miejscowa ludność;
- prowadzenie działalności humanitarnej poprzez rozdawanie wśród miejscowej ludności żywności i środków czystości, a w ograniczonym zakresie także pomocy szkolnych dla dzieci i ubrań.

Posterunki obserwacyjne (obserwacja i monitorowanie) w czasie prowadzenia operacji reagowania kryzysowego pozostaną podstawowym

sposobem działania zgrupowań wojsk interwencyjnych. Obserwacja polega na systematycznej inwigilacji, jawnej lub skrytej, określonych rejonów, miejsc, obiektów, osób. Jawne posterunki obserwacyjne są elementem demonstrującym obecność sił interwencyjnych. Monitorowanie jest specyficzną formą obserwacji, realizowaną w celu śledzenia konkretnego działania przeciwnika czy zdarzenia w rejonie odpowiedzialności⁹⁷.

W czasie organizowania posterunku obserwacyjnego w mieście lub terenie otwartym (pustynnym) powinno się pamiętać o generalnej zasadzie, iż żołnierze w ramach misji (interwencji) mają być widoczni i sprawiać wrażenie przewagi siły. Obecność każdego posterunku, nawet obserwacyjnego, ogranicza działalność przeciwnika. Posterunek musi być widoczny z innych obiektów zajmowanych przez wojska własne tak, aby w razie potrzeby zapewnić mu wsparcie.

Punkty kontrolne organizowane jako stałe lub czasowe w rejonach i miejscach, które narzucała aktualna sytuacja. Stałe punkty kontrolne najczęściej organizowane na wjazdowych i wyjazdowych drogach do i z większych miejscowości. Ich zadaniem jest kontrola ludzi i pojazdów, w tym szczególnie zatrzymywanie ludzi poszukiwanych, konfiskata nielegalnie posiadanej broni, materiałów wybuchowych i innych niebezpiecznych przedmiotów. Oprócz tego jest jednym ze sposobów zdobywania informacji i prowadzenia rozpoznania. Umożliwia przeciwdziałanie transportom posiłków i zaopatrzenia dla przeciwnika organizującego i prowadzącego działania w określonym rejonie. Ważnym aspektem kontroli ruchu jest odcinanie przeciwnika od ludności cywilnej, a przez to zdobywanie jej zaufania. Tworzenie posterunków kontrolnych będzie nieodzowne także w czasie prowadzenia innych działań np. przeszukiwania czy opanowywania obiektów⁹⁸.

⁹⁷ Zgrupowania..., s. 69.

⁹⁸ Cacutt L., *Combat*, Warszawa 1997, s. 95.

Operacje przeszukiwania polegają na przeszukiwaniu pojedynczych budynków, grupy budynków lub całych albo części miejscowości w celu znalezienia poszukiwanych ludzi, nielegalnie posiadanej broni, materiałów wybuchowych czy innych przedmiotów używanych przeciwko miejscowym władzom, wojskom koalicyjnym, albo do działalności terrorystycznej. Każda z takich operacji powinna być poprzedzona bardzo dokładnym rozpoznaniem obiektu przeszukiwania. Operacje powinny być wcześniej planowane, a moment jej rozpoczęcia zależy od dużego stopnia pewności, czy w danym obiekcie są poszukiwane osoby i znajduje się broń, materiały wybuchowe. Siły biorące udział w takich operacjach najczęściej mogą składać się z:

- Dowództwa operacji;
- 1-2 kompanii z Grupy Bojowej;
- 100-150 i więcej żołnierzy lub policjantów terytorialnych;
- 1-2 grupy specjalne.

Kontrola tłumu jest bardzo trudnym zadaniem stojącym przed wojskami stabilizacyjnymi. Specjaliści podkreślają, że błędem jest zaliczanie tłumu do zjawisk tylko o charakterze patologicznym, ale dla wojskowych jest to niewątpliwie ogromne wyzwanie. Miejsca, gdzie będą się odbywać większe zgromadzenia ludzi (miejsca kultu religijnego, targowiska, lokalne urzędy), muszą być pod stałą kontrolą sił stabilizacyjnych. Każde wystąpienie tłumu należy traktować jako potencjalny punkt zapalny. W terenach zabudowanych mają one szczególnie dogodne warunki do zaistnienia i do rozprzestrzeniania się.

Użycie broni, jako pierwszego i zasadniczego środka zapobiegawczego, zwiększa gwałtowność zachowań tłumu oraz wzrost poziomu przemocy. W razie konieczności użycia siły przeciwko tłumowi, żołnierzy powinno się wyposażać w pałki, tarcze ochronne i maski przeciwgazowe, miotacze gazu, urządzenia głośno mówiące, samochody

z armatkami wodnymi, kamery wideo do nagrywania zająć itp. Schemat ideowy ustawienia pododdziału do kontroli tłumu, warianty takich formacji oraz postępowanie z różnymi rodzajami tłumu zawierają załączniki 8-11.

Ochrona konwojów wynika z sytuacji zagrożenia atakami oraz rabunku przewożonych materiałów, ładunków. Skład eskorty konwoju zależy od ilości konwojowanych pojazdów. Badania wskazują, iż w terenie zabudowanym bardziej wskazane jest organizowanie konwojów o niewielkim składzie. Duże konwoje, bardziej powolne są częstszymi celami ataków.

Podczas organizacji konwoju powinna być przestrzegana zasada: podobnie jak kapitan na statku podczas rejsu, dowódca eskorty powinien posiadać pełnię władzy od momentu opuszczenia bazy do czasu osiągnięcia punktu przeznaczenia. W zależności od znaczenia konwoju, stopnia zagrożenia konwój może być dodatkowo ubezpieczony przez parę śmigłowców.

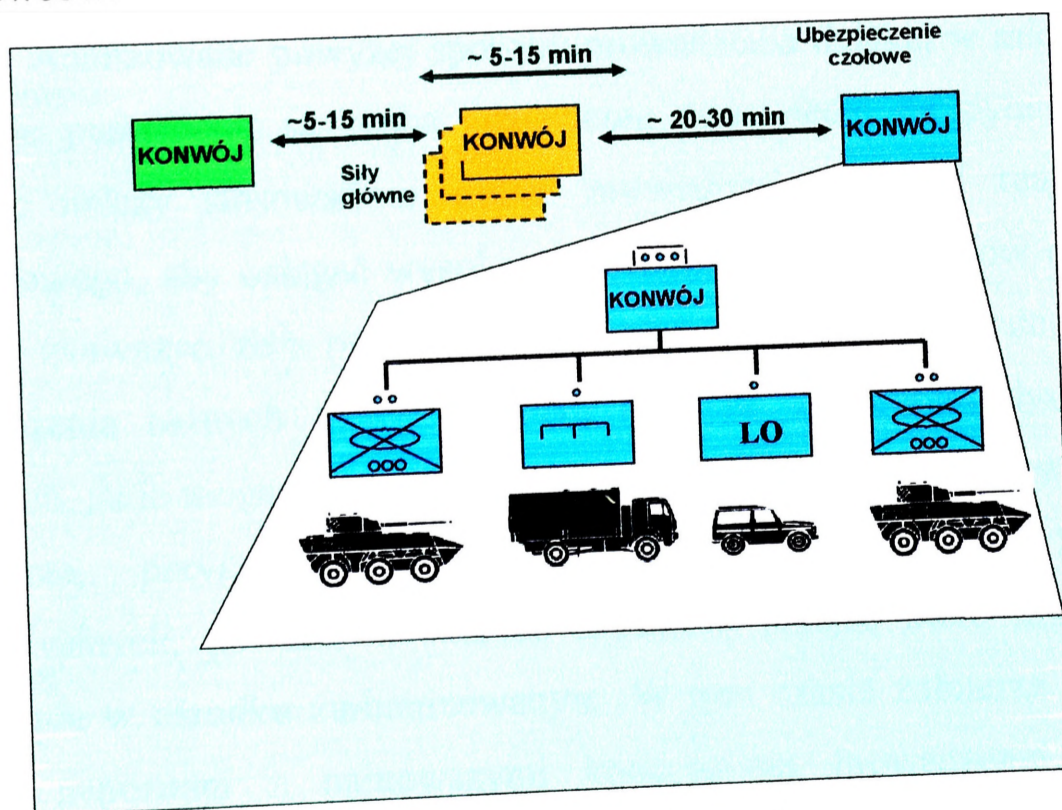

Rys.4.6. Organizacja konwoju

Źródło: opracowanie własne

Ochrona baz i innych ważnych obiektów jest istotnym elementem przetrwania i bezpieczeństwa kontyngentu. W ochronie baz stosowane są umocnienia stałe takie, które fizycznie uniemożliwiają przedostanie się do baz niepowołanych ludzi, pojazdów i zabezpieczają przed samochodem - pułapką z materiałem wybuchowym. Dodatkowym zabezpieczeniem mogą być rowy przeciwczołgowe na zewnątrz ogrodzenia. Stałe umocnienia są zasadniczym elementem, ale nie jedynym. Zorganizowane posterunki na bramach wjazdowych i wyjazdowych z baz, oraz posterunki na wieżach to kolejny element ochrony baz. Uzupełnieniem systemu „force protection” baz są nocne i dzienne patrole wokół baz, szczególnie miejsc skąd mogły być ostrzeliwane bazy pociskami raketowymi i moździerzowymi.

Inne obiekty, jakie mogą być chronione to: **mosty na głównych drogach zaopatrzenia; ośrodki władzy lokalnej, szpitale, urzędy oraz placówki dyplomatyczne.**

Analizowane powyżej sposoby prowadzenia działań w mieście jak i terenie pustynnym są próbą znalezienia odpowiedzi na pytanie, jaką taktykę należy stosować w czasie prowadzenia operacji reagowania kryzysowego, aby osiągać wysoką skuteczność osiągania celów operacji. Należy zauważyć, że w praktyce, w ramach jednej akcji będzie dochodziło do łączenia różnych metod. Wynika to m.in. z nieprzewidywalności zagrożeń, jakie mogą wystąpić w terenach zabudowanych, czy pustynnych. Żołnierze, przygotowywani do działań zwłaszcza w terenach zabudowanych, powinni w ramach szkolenia przejść kilku miesięczne ćwiczenia w ośrodku zurbanizowanym. W tym czasie żołnierze powinni zostać zapoznani z najnowszymi koncepcjami prowadzenia działań w terenach zabudowanych, wnioskami z ostatnio realizowanych operacji. Zasadnym też wydaje się włączenie w przeszkolenie żołnierzy przez policjantów z oddziałów prewencji.

WNIOSKI

Współczesne zagrożenia wywołane przez zjawiska polityczne, społeczne i ekonomiczne mogą doprowadzić do destabilizacji normalnego funkcjonowania państwa, regionu. Przejawiać się to będzie głównie niepokojami społecznymi, masowymi migracjami transgranicznymi ludności, przestępczością zorganizowaną oraz ruchami antyglobalistycznymi, a także proliferacją broni masowego rażenia oraz przemytem innych materiałów niebezpiecznych. Odpowiedzią na taki stan rzeczy są działania w ramach reagowania kryzysowego, a dokładnie działania stabilizacyjne, które mają doprowadzić do unormowania sytuacji w rejonie dotkniętym kryzysem.

Nasz kraj kontuuje politykę aktywnego zaangażowania w sprawy utrzymania międzynarodowego pokoju i bezpieczeństwa. Obecność naszych wojsk w Iraku, Afganistanie czy na Bałkanach oraz wypełnianie koalicyjnej funkcji stabilizacyjnej w tych krajach jest tego dobitnym przykładem.

Bardzo trudno przewidzieć miejsce przyszłych działań wojskowych, dlatego tak ważnym jest prowadzenie naukowych badań zgłębiając teorię możliwości prowadzenia działań w różnych środowiskach oraz konieczność zwrócenia uwagi na problemy związane nie tylko z zasadami i technikami prowadzenia wspomnianych działań, ale również na uwarunkowania dotyczące szeroko rozumianego otoczenia. Od nich zależeć będą metody i sposoby realizacji tych zadań. Istotnym elementem przygotowania polskich żołnierzy, skierowanych do wykonania zadań poza granicami kraju, winna być edukacja, która ma na celu zapoznanie uczestników misji ze specyfiką geograficzno-kulturową danego regionu.

Dokonywanie analiz funkcjonowania kontyngentów w Iraku i Afganistanie w ramach działań stabilizacyjnych staje się cennym źródłem

wielu nowych doświadczeń i spostrzeżeń odnoszących się do szeroko pojętej problematyki formowania i funkcjonowania nie tylko PKW w tych operacjach ale dla kolejnych polskich kontyngentów wojskowych w różnych uwarunkowaniach zarówno geograficznych, kulturowych jak i polityczno-militarnych.

Analizowane zadania mandatowe sprowadzają się do zapewnienia stabilizacji i bezpieczeństwa, w tym szczególnie ochrony miejsc realizacji zadań przez CIMIC, szkolenie żołnierzy armii krajowej (afgańskiej, irackiej) organizację punktów kontrolnych na drogach transportu towarów i ludzi, poszukiwanie broni i materiałów wybuchowych, patrolowanie dróg transportu logistycznego, utrzymywanie sił QRF oraz prowadzenie działań aktywnych w ramach przydzielonego rejonu odpowiedzialności.

Jak wskazują wyniki prowadzonych badań, że do najbardziej istotnych dla osiągnięcia wysokiej skuteczności w uwarunkowaniach terenu zabudowanego możemy zaliczyć zasady: bezstronności, wiarygodności, wzajemnego szacunku, przejrzystości operacji, wzajemnego szacunku, jedności dowodzenia, swobody działania, ograniczonego użycia siły.

W ramach działań stabilizacyjnych żołnierze powinni być przygotowywani do realizacji takich zadań jak: patrolowanie; posterunki obserwacyjne; stałe i czasowe punkty kontrolne; operacje przeszukiwania, ochrona konwojów; ochrona baz i innych ważnych obiektów; szkolenie sił bezpieczeństwa. Szkolenie i przygotowanie wymienionych przedsięwzięć powinna uwzględniać specyfikę otoczenia przyszłych działań.

ZAKOŃCZENIE

W ocenie zespołu autorskiego zrealizowane zostały zamierzenia procedury badawczej przedstawione we wstępie pracy. Uzyskane i przedstawione rezultaty badań potwierdzają, że temat jest relatywnie nowy, stąd pojawiały się określone trudności podczas dochodzenia do zamierzonej wiedzy. Sądzymy jednak, zadanie naukowe zostało wykonane na wymaganym poziomie dla tego typu prac. Uzyskano bowiem odpowiedzi na sformułowane pytania problemowe. Potwierdzają one zasadność podjęcia tematu i prawdziwość przypuszczeń hipotetycznych. Osiągnięto też cel poznawczy pracy, bowiem teoria taktyki została wzbogacona o uzasadnione naukowo opracowanie traktujące całościowo o działaniach stabilizacyjnych wojsk lądowych na poziomie taktycznym. Ocena stopnia osiągnięcia celu pragmatycznego wymagać będzie obserwacji ewentualnego zastosowania propozycji rozwiązań w realnych przygotowaniach i podczas wykonywania zadań w działaniach stabilizacyjnych.

Wśród zaprezentowanych wyników badań można zwrócić uwagę na następujące sekwencje:

- dokonano identyfikacji problemu przez wykazanie istoty działań stabilizacyjnych na poziomie taktycznym;
- wykazano spójność interpretacyjną między operacjami stabilizacyjnymi a operacjami reagowania kryzysowego, co wskazuje na potrzebę przyjęcia ustaleń sojusznicznych;
- wykazano wagę i specyfikę prowadzenia rozpoznania na rzecz zgrupowań taktycznych wojsk lądowych wykonujących zadania stabilizacyjne;

- określone zostały możliwe zadania przewidywane dla różnych zgrupowań wojsk lądowych biorących udział w operacjach stabilizacyjnych oraz sposoby ich wykonywania w różnych wariantach sytuacyjnych;
- wyeksponowane zostało znaczenie specyficznych właściwości środowiska i różnych uwarunkowań w osiaganiu celów działań stabilizacyjnych, ze zwróceniem uwagi na tereny zabudowane.

Z całości przedstawionego materiału wnioskować można, że po dokonanych uściśleniach terminologicznych i typologicznych w odniesieniu do działań stabilizacyjnych wojsk lądowych i operacji stabilizacyjnych, w ujęciu, najpierw sojuszniczym, później narodowym, można rzeczowo wzbogacać teorię w przedmiotowym zakresie. Sprzyjać temu powinny gromadzone doświadczenia z udziału naszych kontyngentów w operacjach charakterze stabilizacyjnym.

BIBLIOGRAFIA

1. AAP-6(U), Słownik terminów i definicji NATO, Warszawa 2005.
2. Afganistan militarny i pozamilitarny wymiar stabilizacji, materiały z konferencji AON, Warszawa 2007.
3. AZJA, Encyklopedia Geograficzna świata, Kraków 1997, t. VI.
4. Balcerowicz B., Pokój i „nie-pokój” na progu XXI wieku, Warszawa 2002.
5. Balcerowicz B., Siły zbrojne w państwie i stosunkach międzynarodowych, Scholar, Warszawa 2006.
6. Bujak A., Operacje pokojowe, obszary zadań realizowanych przez wojska lądowe, w: materiały z sympozjum naukowego, Wojska lądowe w operacjach wsparcia pokoju, AON, Warszawa 2003.
7. Bujak A., Zgrupowania taktyczne wojsk lądowych, AON, Warszawa 2004.
8. Dawidczyk A., Nowe wyzwania, zagrożenia i szanse dla bezpieczeństwa Polski u progu XXI wieku, AON, Warszawa 2001.
9. Doktryna szkoleniowa Sił Zbrojnych RP - 2010, Sygn. Sztab. Gen. 1454/95.
10. Działania rozpoznawcze. Tymczasowa instrukcja, DWLąd.Wewn. 17/2002, Warszawa 2002.
11. FM 3-07 (FM 100 - 20) Stability Operations and support Operations, Washington 2003.
12. Gagor F., Paszowski K., Międzynarodowe operacje pokojowe oraz ich miejsce we współczesnej doktrynie obronnej Rzeczypospolitej Polskiej, AON, Warszawa 1998.
13. Głodek J., Irak, Warszawa 1982.
14. Halizak E., Kuźniar R., Stosunki międzynarodowe. Geneza, struktura, dynamika, WUW, wyd. III, Warszawa 2000.
15. Hourani A., Historia Arabów, Marabut, Warszawa 2003.
16. Irak – informacja Geograficzna”, ZGW, Warszawa 2002.
17. Irak country book, Bydgoszcz 2004.
18. John M. Collins, Military Geography of Iraq, adres internetowy: <http://www.usni.org/Proceedings/Articles03/proCollinsIraq.htm>.
19. Józwiak A., Materiał teoretyczny traktujący o operacjach reagowania kryzysowego (niepublikowany), oparty na źródłach ONZ, NATO, UE, Warszawa 2006.
20. Kaczmarek W., (red.), Operacje wsparcia pokoju w teorii współczesnej sztuki operacyjnej, AON, Warszawa 2002.
21. Kaczmarek M., Witamy w świecie jednobiegunowym, Raport WTO 6/2003.
22. Karpowicz J., Lotnictwo w operacjach pokojowych, Zeszyt Naukowy, dodatek do nr 1/2001, Dęblin 2001.
23. Kaćki C., Siły wielonarodowe do misji pokojowych, Warszawa 2003.
24. Klupa K., i inni, Afganistan poradnik żołnierza. Wrocław 2006.
25. Koziej S., Między piekłem a rajem, Wyd. Marszałek, Toruń 2006.
26. Kręcikij J., Kierunki rozwoju systemów rozpoznania wojsk lądowych. AON, Warszawa 2005.
27. Kręcikij J., (red.), Podstawy dowodzenia, AON, Warszawa 2007.

28. Kućmierz A., Dokąd zmierza rozpoznanie, „Przegląd Wojsk Lądowych” 2006, nr 5
29. Kuźniar R., 11 września – interpretacje i implikacje, Sprawy Międzynarodowe, 2002.
30. Łepkowski W. i inni, Słownik terminów z zakresu bezpieczeństwa narodowego, Warszawa 1996.
31. Łokociejewski M. i inni, Rozpoznanie wojskowe cz.I, AON, Warszawa 2003.
32. Malise R., Islam, Pruszyński i S-ka, Warszawa 2003.
33. Mały przewodnik turystyczny”, Warszawa 1979.
34. Margaret K. (Omar) Nydell, Zrozumieć Arabów, Studio Emka, Warszawa 2001.
35. Marszałek M., Operacje wsparcia pokoju według poglądów NATO, AON, Warszawa 1999.
36. Miłosz S., Rola ataszatu wojskowego w procesie integracji Rzeczypospolitej Polskiej z państwami Sojuszu Północnoatlantyckiego, AON, Warszawa, 2001.
37. Operacja „Iracka Wolność”, materiały z konferencji naukowej, red. M. Krauze, AON, Warszawa 2003.
38. Paździorek P., Działanie zgrupowań taktycznych w operacjach wymuszania pokoju, AON, Warszawa 2003.
39. Paździorek P., Operacje (działania) stabilizacyjne według poglądów USA, Wykład, AON, 2005.
40. Regulamin działań Wojsk Lądowych, Warszawa 1999.
41. Robinson F., Historia Świata Islamu, Muza S.A., Warszawa 2001.
42. Rosner R., Funkcjonowanie posterunku obserwacyjnego i patrolu w operacjach pokojowych, „Przegląd Wojsk Lądowych” 2005 nr 5.
43. Rozpoznanie wojskowe, Doktryna połączona, Szt. Gen. 1531/2001, Warszawa 2001.
44. Sobolewski G., Zgrupowania wojsk lądowych w terenie zabudowanym, ZN 2(63) 2006.
45. Stępień D., Klimat Iraku, PWL, nr. specjalny sierpień, Warszawa 2003.
46. Strategia Bezpieczeństwa Rzeczypospolitej Polskiej - przyjęta na posiedzeniu Rady Ministrów w dniu 22 lipca 2003r.
47. Szot W., Operacje pokojowe. Zadania realizowane przez wojska lądowe, AON, Warszawa 2002
48. Szulc B., i inni, Misje pokojowe – Podstawy teoretyczne działań wspierających pokój, AON, Warszawa 1998.
49. Toffler A., Trzecia fala, Warszawa 1997.
50. Tomaszewski A., i inni, Wojska lądowe w świetle wniosków wojny w Iraku, Warszawa 2004.
51. Trudna stabilizacja. Doświadczenia i wnioski z sojuszniczego współdziałania pierwszej zmiany polskiego kontyngentu wojskowego w działaniach pokojowych w Iraku, materiały z konferencji, red. Gotowała J., AON, Warszawa 2004.
52. Tyszkiewicz A., Operacje stabilizacyjne, Bellona, Warszawa 2005.
53. Wilk A., Ośrodek Studiów Wschodnich, materiały z seminarium nt.: „Misje, funkcje i zdolności operacyjne Sił Zbrojnych RP – 2025” zorganizowanym przez Zarząd Strategiczny SG WP w dniu 23.05.02.
54. Wróblewski R., Scenariusze sytuacji kryzysowych oraz wojennych i ich wpływ na planowanie Sił Zbrojnych państwa-członka NATO, cz.2 Misja, scenariusze, strategię, struktury, AON, Warszawa 2000.

55. Wrzosek M., Organizacja i funkcjonowanie systemu rozpoznania w operacjach pokojowych, AON, Warszawa 2006.
56. Wrzosek M., Rozpoznanie w działaniach asymetrycznych, AON, Warszawa 2006.
57. Wrzosek M., Uwarunkowania działalności rozpoznawczej w operacjach wsparcia pokoju i stabilizacyjnych, „Przegląd Wojsk Lądowych” 2005
58. Wrzosek M., Zintegrowane zespoły rozpoznawcze w wielonarodowych strukturach zadaniowych, AON 2006
59. Zieliński J., Zadania wojsk lądowych w aspekcie zagrożeń militarnych i niemilitarnych. Pk. „Zagrożenie”, AON, Warszawa 2000.

Źródła internetowe:

http://www.polska-zbrojna.pl/drukuj.html?id_artykul=67
<http://encyklopedia.interia.pl/haslo?hid=97237>
<http://216.239.59.104/search?q=cache:1gR9JHalFboJ:https://gildia.ict.pwr.wroc.pl/files/MON.doc+%22dzia%C5%82ania+prewencyjno-stabilizacyjne&hl=pl&ie=UTF-8&inlang=pl>
http://www.wojsko.pl/obrona_cgi/dzial.cgi?nd=22&o=1&i=0&j=pl
<http://www.arabia.pl>
<http://www.encyklopedia.pwn.pl>
<http://www.pwe.org.pl>
<http://www.isaf.wp.mil.pl/isaf.html>

ZAŁĄCZNIKI

1. Analiza zadań realizowanych przez pododdziały rozpoznawcze w konfliktach
2. Wywiad ekspercki i sprawozdanie z badań
3. Położenie wyjściowe stron w ćwiczeniu taktycznym z wojskami pk.
DRAGON 07
4. Brygada Sił Lądowych USA
5. Użycie batalionu w działaniach stabilizacyjnych-wariant 1
6. Użycie batalionu w działaniach stabilizacyjnych-wariant 2
7. Wariant użycia taktycznej grupy bojowej utworzonej na bazie batalionu
czołgówSposoby organizowania punktów pomocy humanitarnej
9. Patrol na pojazdach w terenie zabudowanym
10. Patrol pieszy w terenie zabudowanym
11. Kontrola tłumu w terenie zabudowanym. Schemat ideowy ustawienia
pododdziału do kontroli tłumu
12. Struktura PKW Afganistan

**ANALIZA ZADAŃ REALIZOWANYCH PRZEZ ELEMENTY ROZPOZNAWCZE
W KONFLIKTACH**

Lp.	Wyszczególnienie	Irak	Falklandy	b. Jugosławia	Czeczenia	Afganistan
1.	Ocena potencjalnych możliwości funkcjonującego ruchu oporu	✓				✓
2.	Rozpoznanie ważnych obiektów na korzyść wojsk własnych prowadzących działania zaczepne.	✓	✓			
3.	Wykrycie linii komunikacyjnych, rejonów koncentracji drugich rzutów, SD wysokiego szczebla, składów broni masowego rażenia, obiektów logistycznych i innych ważnych obiektów przeciwnika.	✓	✓	✓	✓	✓
4.	Zbieranie i przekazywanie danych o przegrupowaniach sił przeciwnika w rejonie prowadzenia działań bojowych i rejonach z nim sąsiadujących	✓	✓	✓	✓	✓
5.	Lokalizacja i śledzenie ważnych lub wrażliwych obiektów przeciwnika na jego terytorium lub obszarach przez niego kontrolowanych.	✓	✓	✓	✓	✓
6.	Prowadzenie rozpoznania warunków meteorologicznych, geograficznych lub hydrograficznych zabezpieczającego prowadzenie określonych operacji powietrznych, lądowych lub morskich	✓	✓			✓
7.	Ocena skutków uderzeń wykonanych przez wojska	✓	✓	✓	✓	✓

	własne					
8.	Zbieranie danych wywiadowczych natury politycznej, ekonomicznej, psychologicznej lub militarnej.	✓	✓	✓	✓	✓
9.	Zbieranie danych dotyczących techniki bojowej przeciwnika.	✓				
10.	Lokalizacja i śledzenie miejsc przetrzymywania zakładników, jeńców wojennych lub więźniów politycznych.	✓		✓	✓	✓



AKADEMIA OBRONY NARODOWEJ

WYDZIAŁ WOJSK LĄDOWYCH

WYWIAD EKSPERCKI

WARSZAWA 2007

Działania i operacje stabilizacyjne są często wymieniane i omawiane w różnych kontekstach i przez wielu specjalistów różnych dziedzin, nie tylko zajmujących się bezpieczeństwem i polityką. Często zamiennie używa się terminów takich jak „operacje reagowania kryzysowego”, „operacje stabilizacyjne”, „działania stabilizacyjne”, czy też „operacje wsparcia pokoju”. Nie można też znaleźć w sojuszniczych dokumentach normatywnych i opracowaniach jednolitej wykładni operacji stabilizacyjnych i ich miejsca w typologii działań innych niż wojna. Jako podstawę normatywną tych operacji, wskazywane są narodowe poglądy amerykańskie, które nie zawsze korespondują z sojuszniczymi. Więcej uwagi poświęca się kwestiom natury ogólnej i operacyjnej, natomiast mniejszy zainteresowaniem traktuje się poziom taktyczny. Ocenia się przy tym, iż to właśnie na poziomie taktycznym osiągnąć są zasadnicze cele operacji stabilizacyjnych.

Powyższe zagadnienia stanowiły obszar badań, dlatego uprzejmie prosimy Panów o wyrażenie swoich opinii dotyczących następujących kwestii – problemów wyrażonych w postaci pytań:

- 1. Jakie może być przeznaczenie i zakres zadań zgrupowań wojsk lądowych w działaniach stabilizacyjnych?*
- 2. Jakie warianty struktury komponentu lądowego pozwolą realizować wymagany zakres zadań w działaniach stabilizacyjnych?*
- 3. Jakie sposoby wykonywania zadań zapewnią oczekiwaną skuteczność działań?*

DZIĘKUJEMY

SPRAWOZDANIE Z BADANIA OPINII EKSPERTÓW

I. Temat badań: Zadania i taktyka wojsk lądowych w działaniach stabilizacyjnych.

II. Metody badawcze: Metoda ocen ekspertów.

III. Cel badań: Uzyskanie opinii doświadczonych oficerów o najważniejszych problemach związanych z obszarem badań nakreślonym w temacie pracy.

IV. Czas badań: kwiecień 2007 – wrzesień 2007.

V. Opis przebiegu badań:

Badanie przeprowadzono metodą ocen ekspertów i objęto nim 12 (dwunastu) oficerów reprezentujących:

Wydział Wojsk Lądowych Akademii Obrony Narodowej:

- Profesor AON - 1,
- Adiunkt KSzOiT - 2,

Przedstawiciele Dowództwa Wojsk Lądowych:

- Starszy specjalista – 3,
- Specjalista – 2.

Przedstawiciele dowództw oddziałów: 6 BDSz i 25 BKPow (razem 4 oficerów).

Badania prowadzone były w oparciu o kwestionariusz zawierający trzy pytania wymagające wyrażenia osobistych poglądów ekspertów.

W oparciu o uzyskane opinie można sformułować następujące generalne wnioski:

W odniesieniu do pytania pierwszego:

1. Rola sił wojskowych w działaniach stabilizacyjnych sprowadza się do nadzorowania przestrzegania porozumienia pokojowego (rozejmu), utrzymywania niezbędnych sankcji lub ograniczeń w celu

uniemożliwienia wznowienia walk, jeśli porozumienie jest przez strony konfliktu (lub ich odłamy) naruszane.

2. Zgrupowanie wojsk lądowych w działaniach stabilizacyjnych powinno mieć możliwość obrony rejonu kluczowego, jakim jest baza i możliwości prowadzenia działań manewrowych na kierunkach patrolowania i konwojowania.
3. Newralgicznym etapem w tego rodzaju działaniach jest wygaszanie konfliktu, gdyż może zaistnieć potrzeba neutralizacji sił przeciwnika w obszarze odpowiedzialności i zniszczenia istniejących struktur bojówek..

W kontekście pytania drugiego:

1. Struktura komponentu sił w działach stabilizacyjnych powinna bazować na elemencie lądowym wielkości brygady uwzględniającym również elementy innych rodzajów sił zbrojnych.
2. Koncepcja organizacji brygady powinna bazować na dwóch założeniach. Po pierwsze musi posiadać zdolność do prowadzenia działań bojowych oraz do reagowania w sytuacjach kryzysowych, w tym zwłaszcza reagowania wobec zagrożeń asymetrycznych. Po drugie przyjęta struktura organizacyjna powinna charakteryzować się modułowością do najniższych szczebli tj. zwłaszcza batalionu i kompanii, co ma pozwolić na odpowiedni dobór sił (modułów) do pojawiających się zagrożeń: działania bojowe, wsparcie działań sił pokojowych czy też działania stabilizacyjne.
3. Każde zgrupowanie, w razie konieczności przejścia do działań bojowych bezpośrednio ze stabilizacyjnych powinno zrealizować je bez zmiany struktur zabezpieczając głównie rozwinięcie sił przełożonego. W razie konieczności przejścia do działań stabilizacyjnych bezpośrednio z bojowych powinien swobodnie

zrealizować to zadanie zapewniając głównie nadzór nad powierzonym obszarem bez reorganizacji struktur.

4. Do prowadzenia działań stabilizacyjnych, w skład zgrupowań wojsk operacyjnych należy włączać zespoły składające się ze specjalistów (wojskowych lub cywilnych) od: zagrożenia minowego, bezpieczeństwa publicznego, ochrony środowiska, infrastruktury i gospodarki, energetyki i zasobów naturalnych, spraw ekonomiczno-finansowych, publicznej służby zdrowia i mediów oraz tłumaczy i innych, w zależności od potrzeb. Głównym zadaniem tych zespołów jest monitorowanie i ocena sytuacji w środowisku cywilnym, wsparcie tworzenia struktur lokalnej administracji i odbudowy infrastruktury gospodarczej, a także udzielanie pomocy humanitarnej oraz kreowanie pozytywnego wizerunku wojsk stabilizacyjnych.

W zakresie trzeciego pytania:

1. Z doświadczeń wynika, że w rejonie prowadzenia działań stabilizacyjnych, należy zorganizować trzy zasadnicze strefy działania: obronną, ubezpieczenia i dozorowania.
2. Ważnym czynnikiem skuteczności w stabilizowaniu sytuacji jest osiągnięcie swobody działania wszystkimi elementami ugrupowania, gotowość do zwalczania zbrojnego podziemia, przeciwdziałania aktom terroru i utrzymanie porządku publicznego.

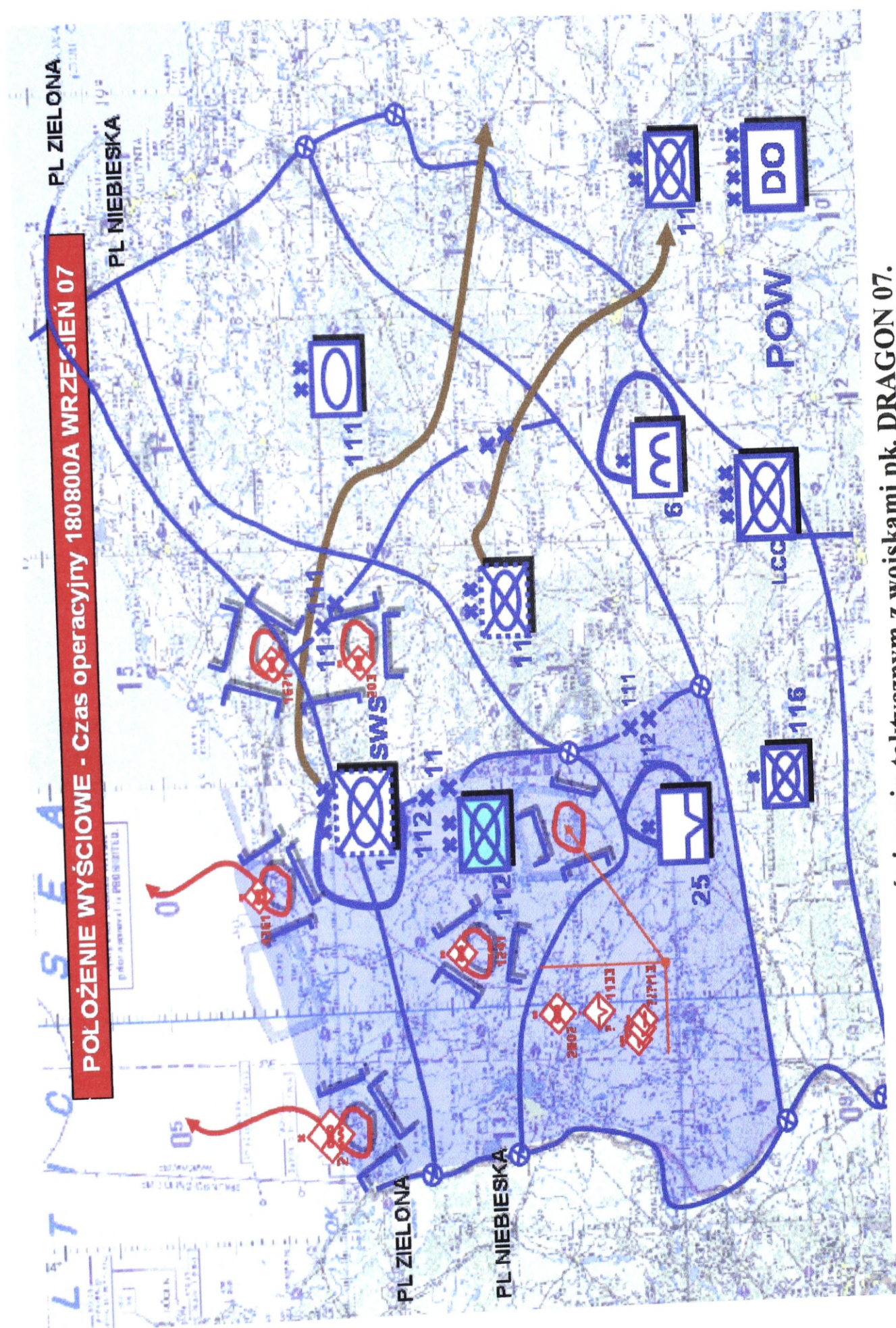

Położenie wyjściowe stron w ćwiczeniu taktycznym z wojskami pk. DRAGON 07.

Załącznik 4

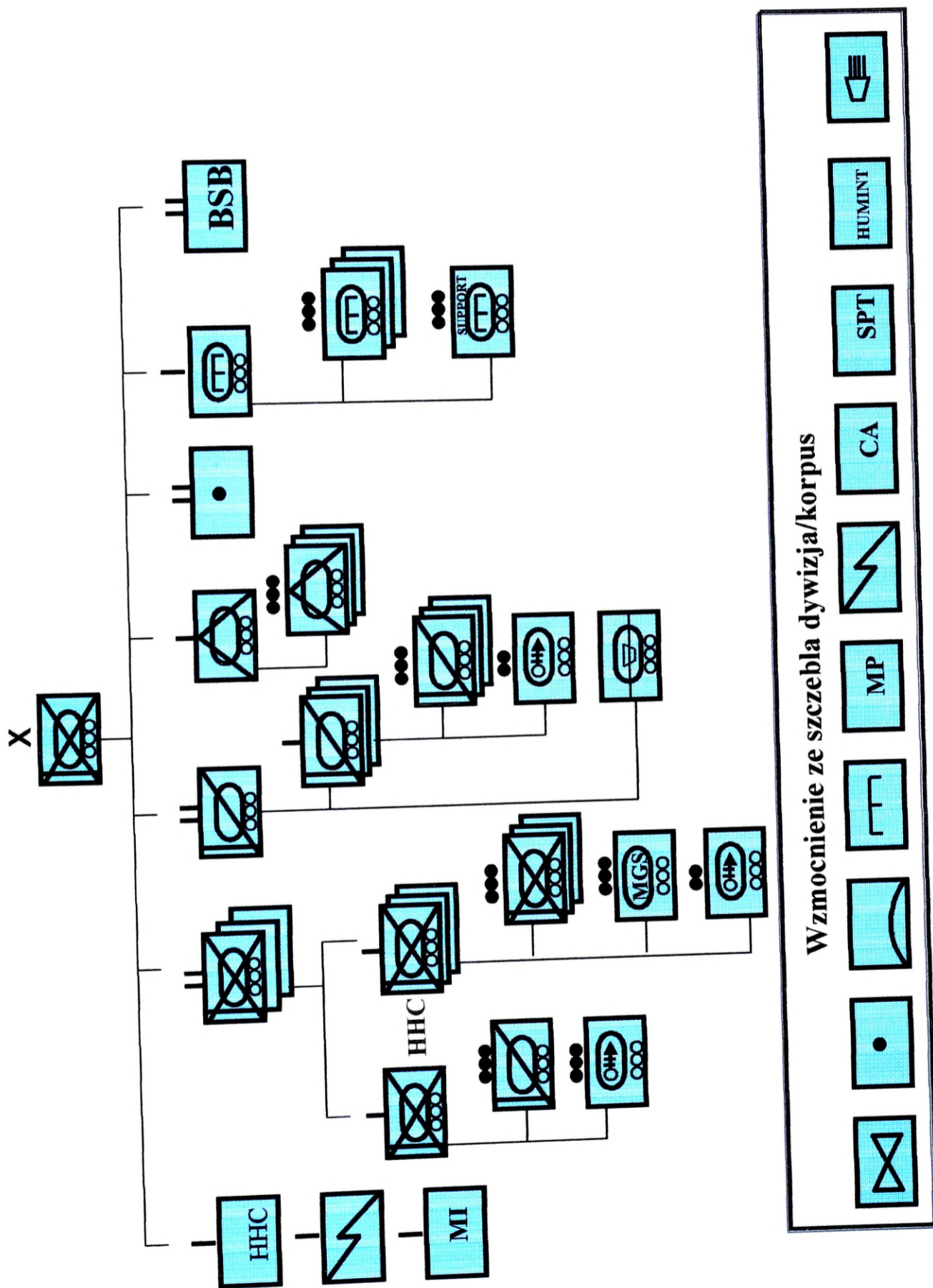

Brygada sił lądowych USA
 źródło: FM 3-21.31, The Stryker Brigade Combat Team, Headquarters Department Of The Army, March 2003.

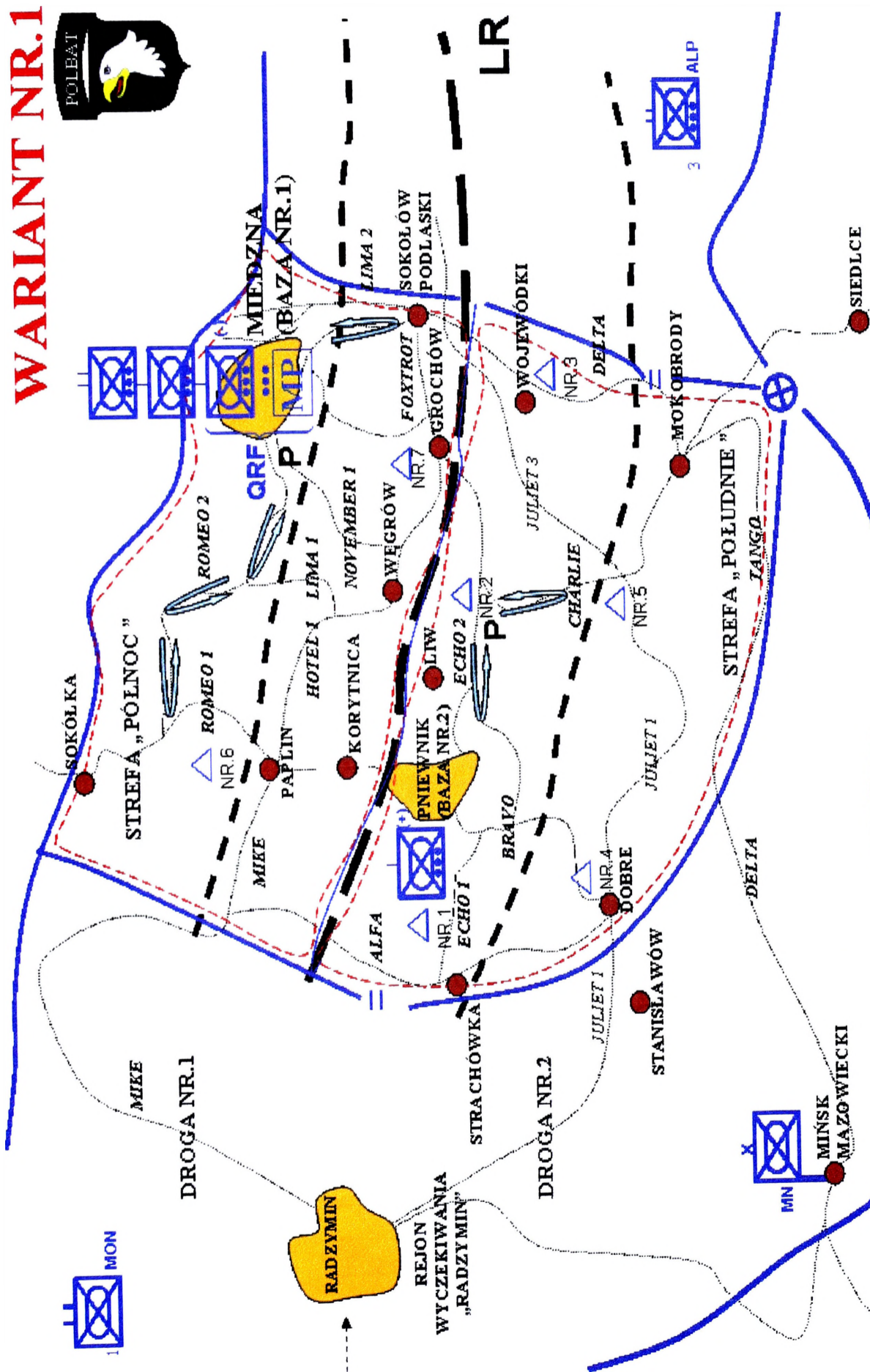

Użycie batalionu w działaniach stabilizacyjnych-wariant 1

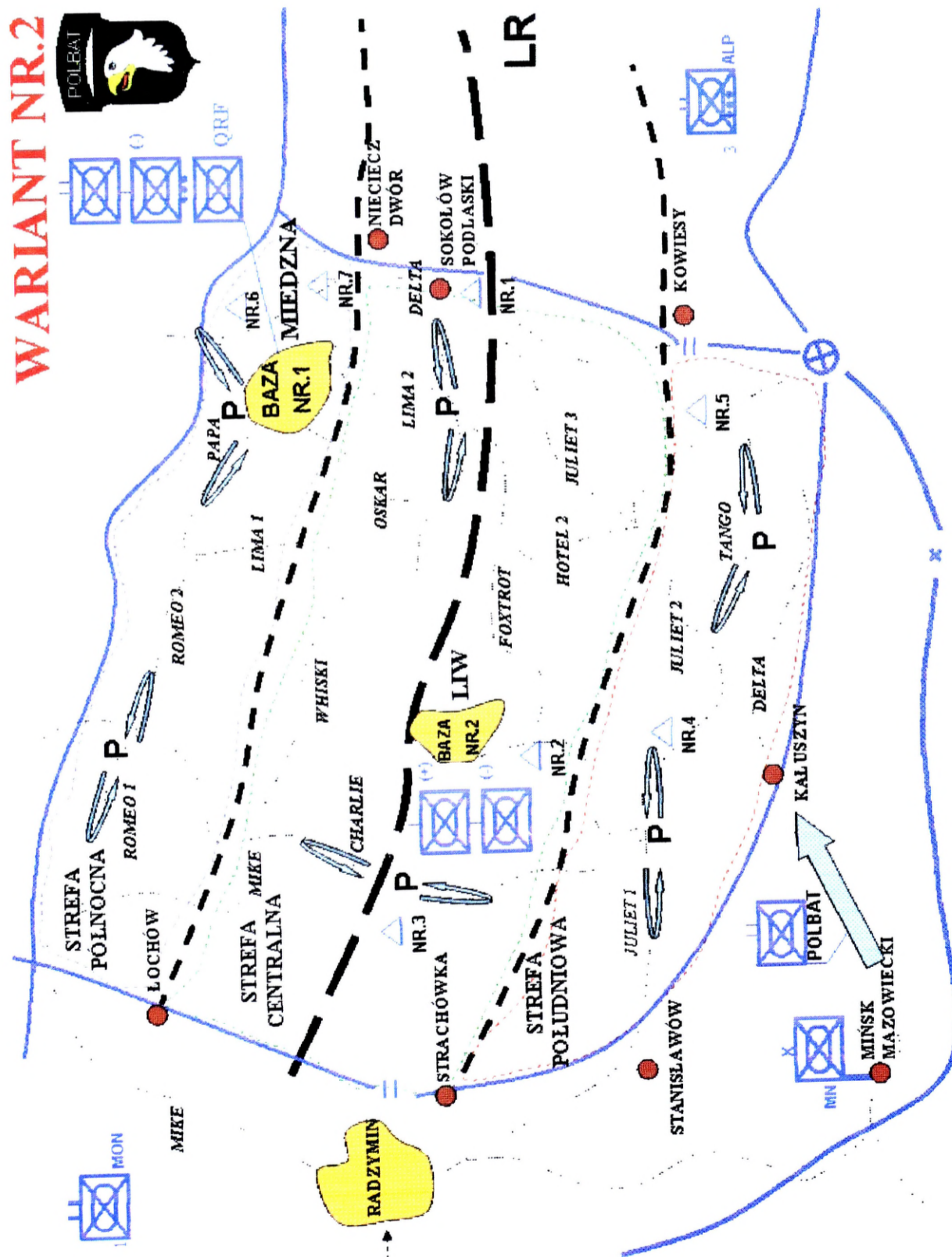

Użycie batalionu w działaniach stabilizacyjnych-wariant 2

60

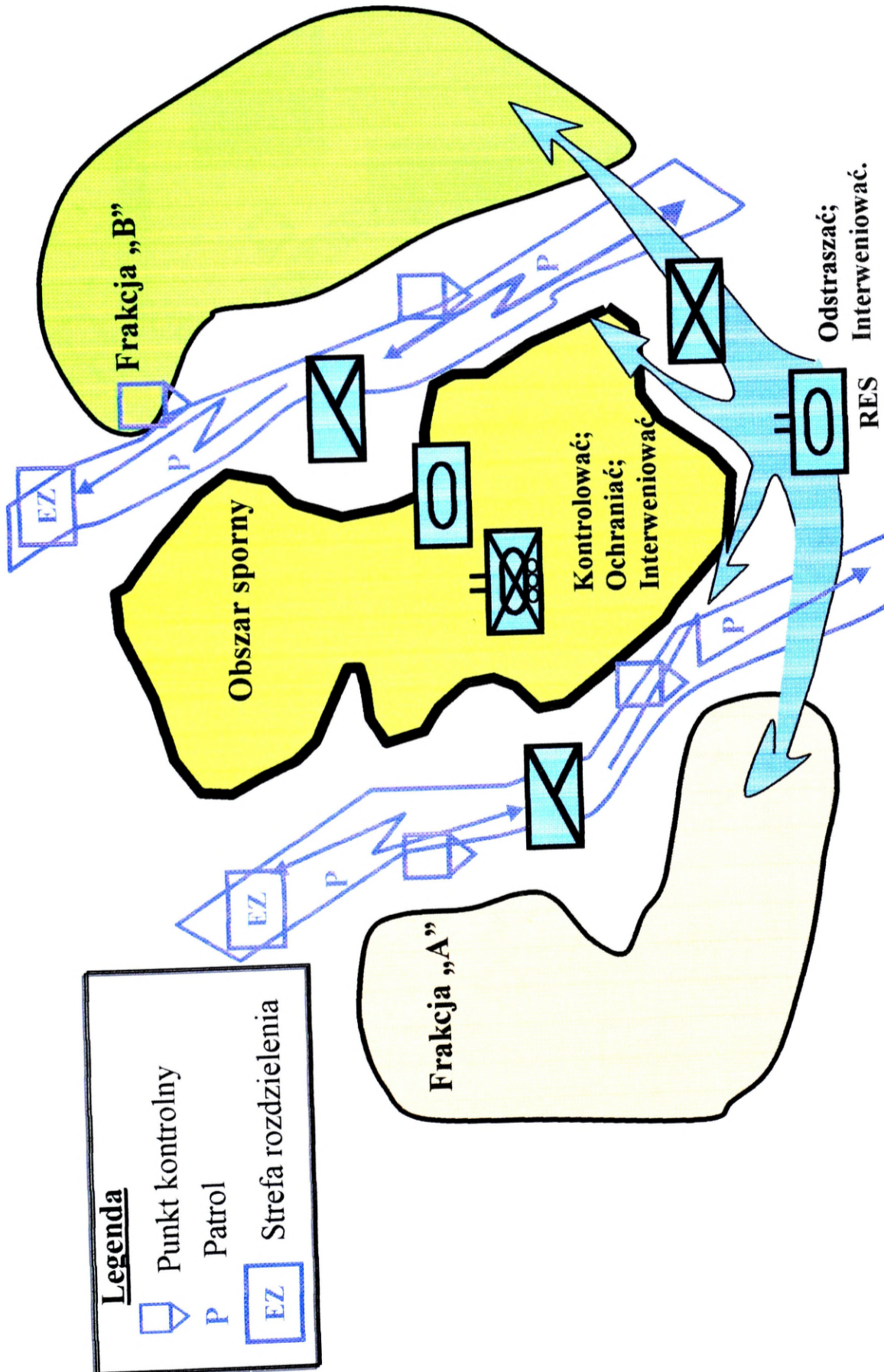

Wariant użycia taktycznej grupy bojowej utworzonej na bazie batalionu czołgów
 Opracowano na podstawie: *La Doctrine actuelle des forces terrestres (The land forces current doctrine) 2/2*
 w: *Objectif Doctrine No 39*, wyd. Commandement de la Doctrine et de L'Enseignement Militaire Supérieur
 de L'Armée de Terre, Paris 2003 r

Załącznik 8

Sposoby organizowania punktów pomocy humanitarnej

Punkt wydawania pomocy humanitarnej (wariant)

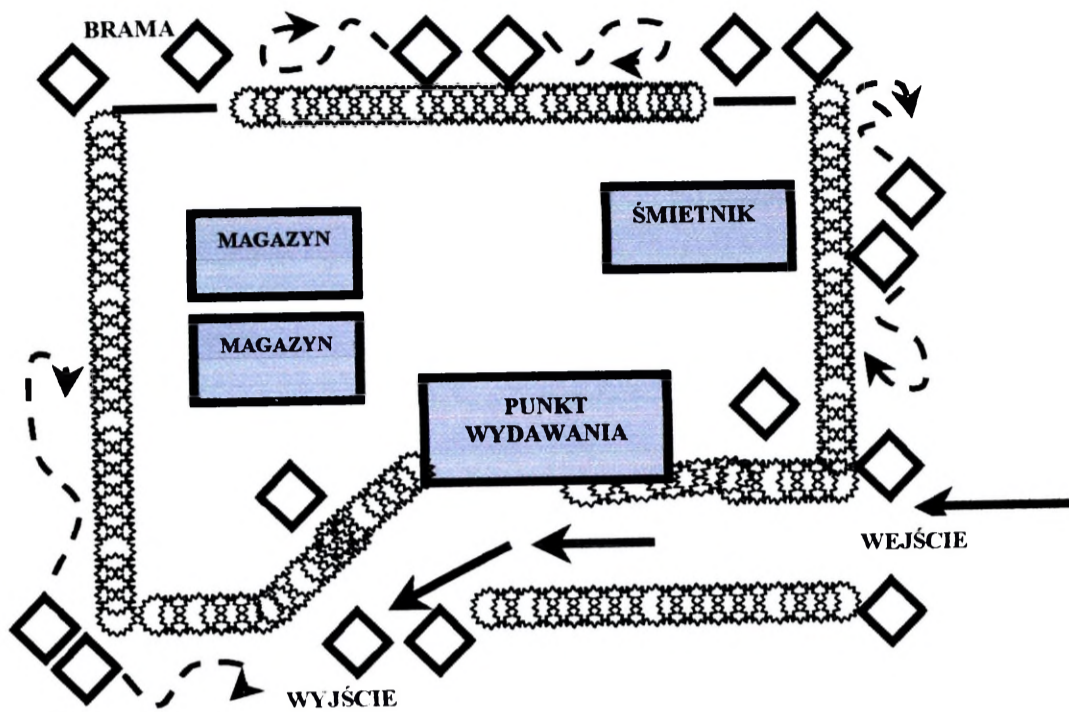

Punkt udzielania pomocy medycznej (wariant)

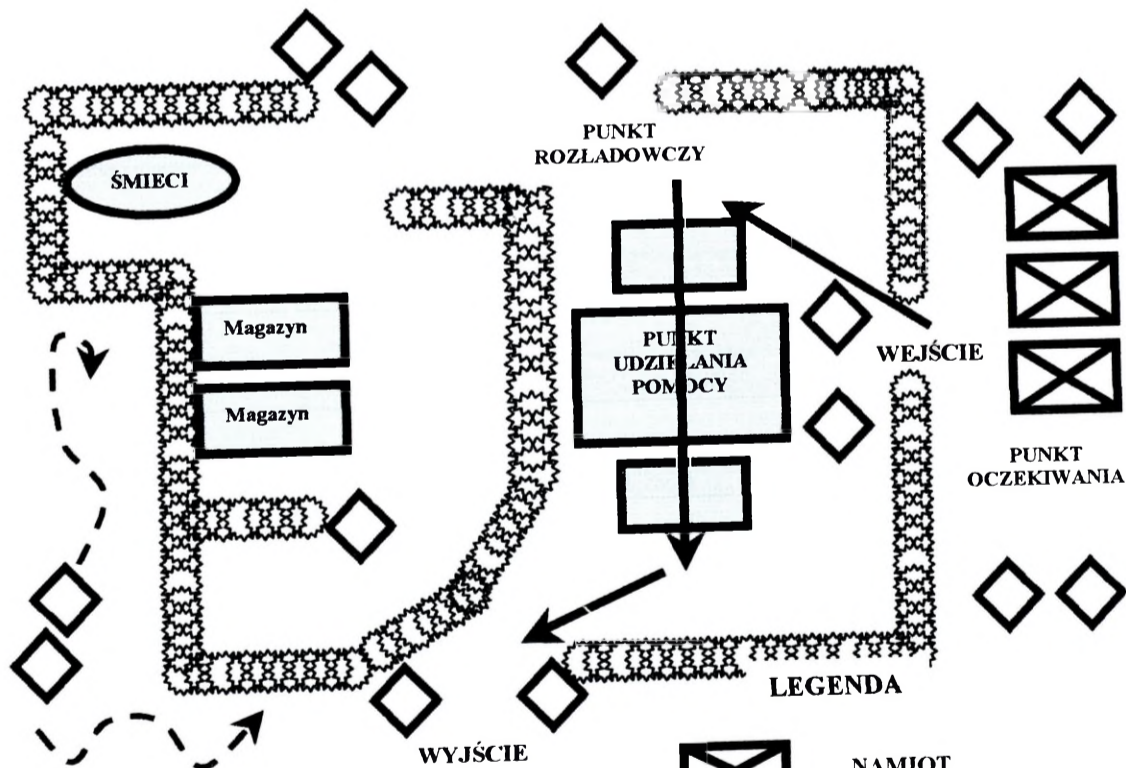

- LEGENDA
-  NAMIOT
 -  PATROL
 -  ZASIEKI
 -  KIERUNEK PRZEMIESZCZANIA SIĘ LUDZI NA PUNKCIE
 -  ŻOLNIERZ
 -  BRAMA

1 krok – po dojściu do skrzyżowania sekcja A zabezpiecza je. Sekcja B przejmuje natychmiast osłonę flank i tyłów patrolu. Sekcja C, na sygnał przekracza skrzyżowanie, przejmując zadanie ubezpieczenia patrolu od przodu.

2 krok – po zajęciu stanowisk przez sekcję C, do przekroczenia skrzyżowania przystępuje sekcja B, która zajmuje stanowiska w środku patrolu, częścią sił osłaniając skrzyżowanie. Ubezpieczenie od tyłu przejmuje sekcja A.

3 krok – na sygnał skrzyżowanie pokonuje sekcja A. Wykonując skoki parami, sekcja A przechodzi przez pozycję sekcji B, zajmuje miejsce w środku ugrupowania. Zabezpiecza flanki patrolu i jest w gotowości do wsparcia sekcji C, teraz działającej z przodu.

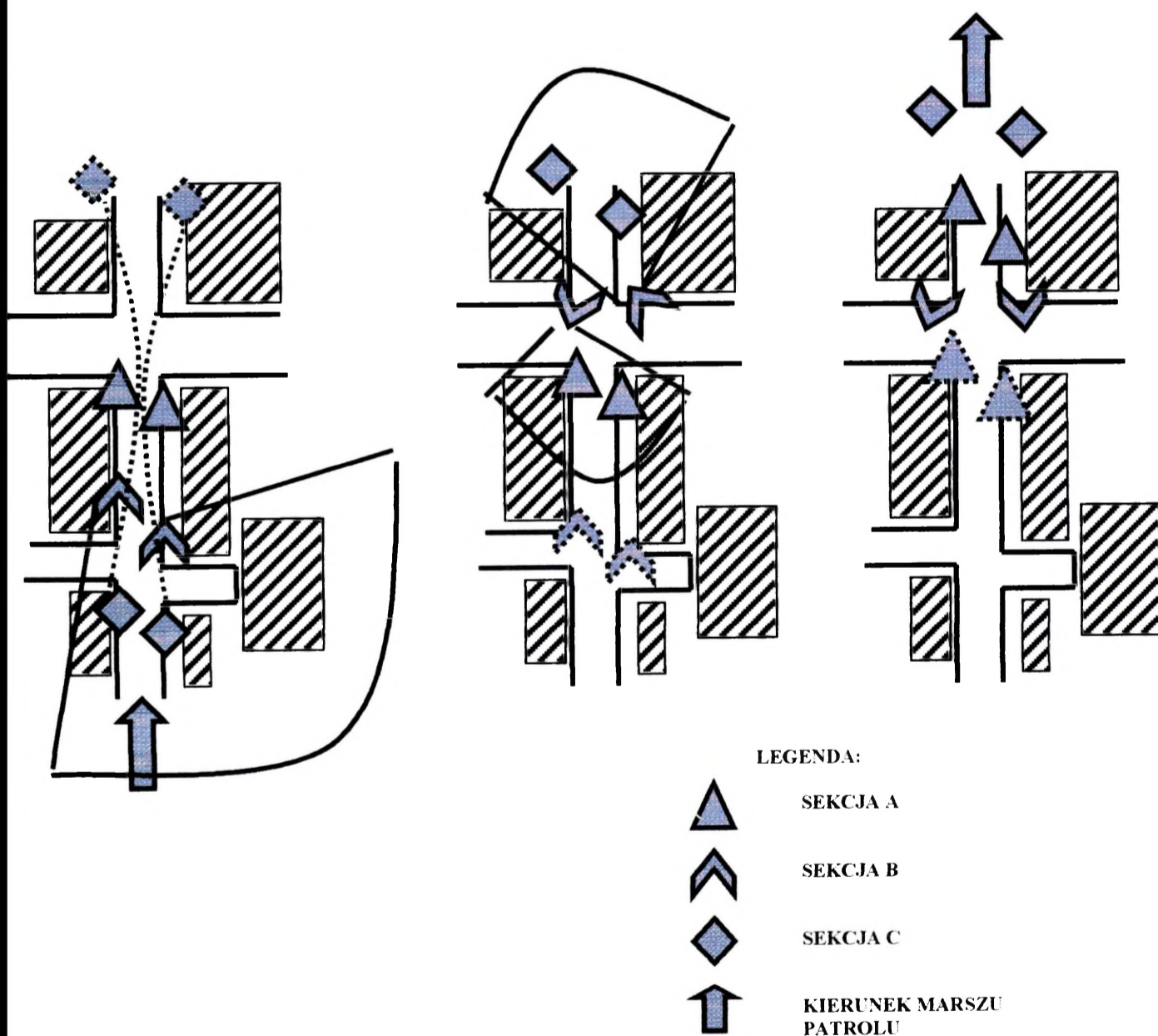

Patrol na pojazdach w terenie zabudowanym

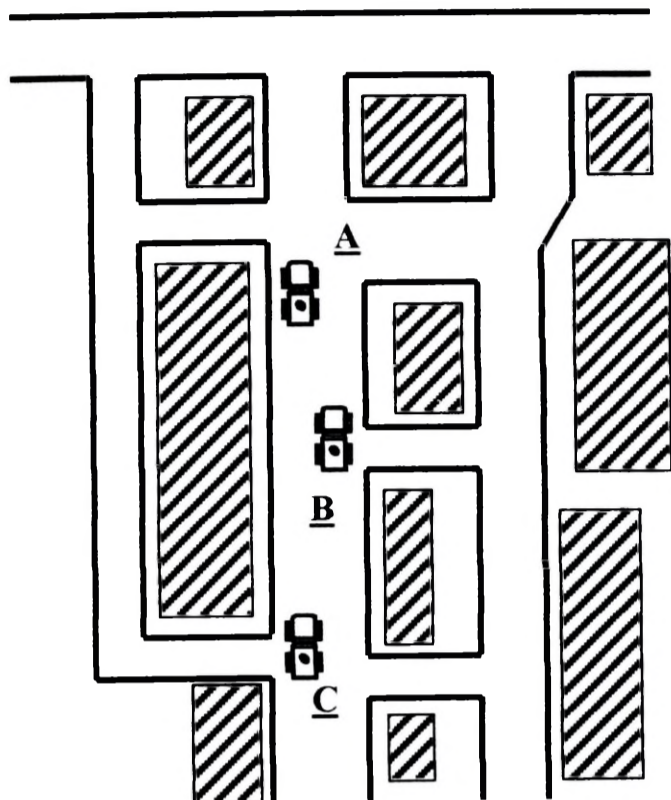

Wariant ugrupowania patrolu na pojazdach

Pojazd A: grupa szturmowa A i zarazem ubezpieczenie marszowe (kierowca, dowódca grupy, dwóch strzelców, celowniczy km zamontowanego na pojeździe).

Pojazd B: grupa szturmowa B i zarazem wsparcie dla ubezpieczenia (kierowca, dowódca patrolu, dowódca grupy, strzelec, celowniczy km zamontowanego na pojeździe).

Pojazd C: grupa szturmowa C i zarazem ubezpieczenie tylne (kierowca, dowódca grupy, dwóch strzelców, celowniczy km zamontowanego na pojeździe).

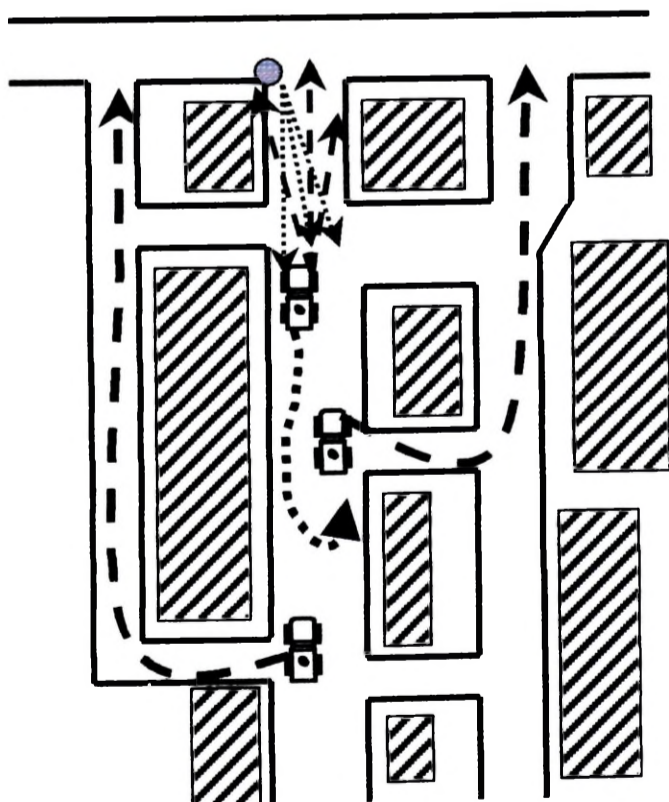

Wariant działania patrolu po ostrzeleniu przez strzelca wyborowego lub z broni ppanc.

Załoga pojazdu prowadzącego (grupa szturmowa A) zajmuje dogodne pozycje i wiąże ogniem przeciwnika.

Kolejne pojazdy patrolu natychmiast dokonują manewru w celu odcięcia dróg ucieczki przeciwnikowi

Opracowanie na podstawie:
Urban Patrolling, X – File 3 – 35.6, Quantico,
 www.mcwl.quantico.usmc.mil z dn. 29 październik 2003 r., s. 20 – 21.

Patrol pieszy w terenie zabudowanym

Załącznik 10

Ubezpieczenie [w czteroosobowych sekcjach]:

Szperacze ubezpieczają od czoła oraz sprawdzają okna i drzwi; wszyscy pozostali żołnierze, którzy stanowią osłonę, mają 45° sektory ognia, zachodzące na siebie; żołnierz bezpośrednio za szperaczem osłania kolumnę od czoła, gdy prowadzący sprawdza drzwi i okna; żołnierze trzeci i czwarty od czoła są odpowiedzialni za okna, drzwi i schody po przeciwległej stronie ulicy (jeden za wyższy poziom, drugi za wyższy). Czwarty żołnierz powinien ubezpieczać od tyłu lub jego sektor powinien zająć się z prowadzącym kolejnej sekcji; ostatni w kolumnach są odpowiedzialni za ubezpieczenie od tyłu; powinni poruszać się skokami w tył, tak aby się nawzajem ubezpieczać.

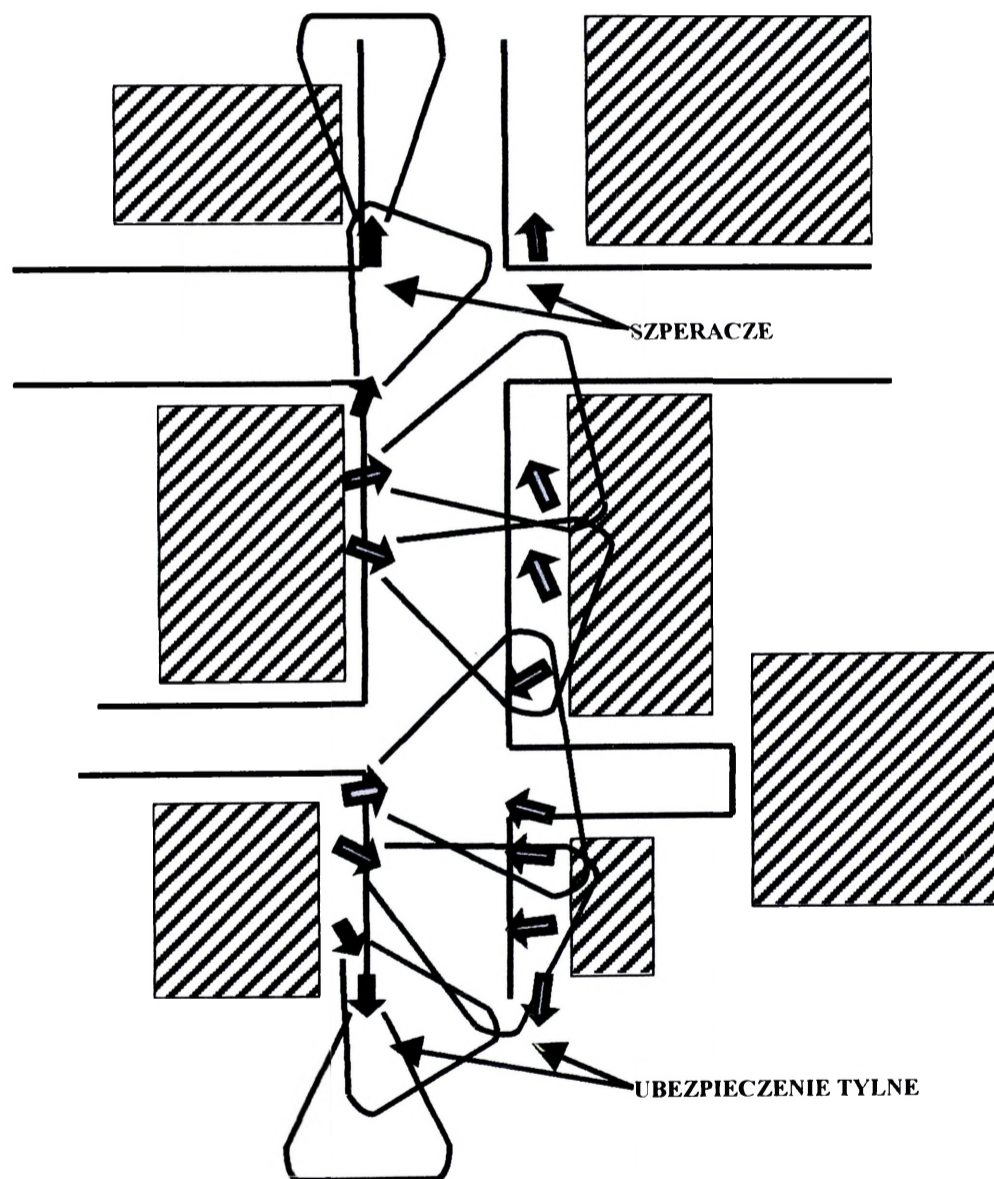

Sposób ubezpieczania się żołnierzy z patrolu pieszego (wariant)

Opracowanie na podstawie: *Urban Patrolling, X – File 3 – 35.6*, Quantico, www.mcwl.quantico.usmc.mil z dn. 29 października 2003 r. s. 9 – 10.

Kontrola tłumu w terenie zabudowanym

Schemat ideowy ustawienia pododdziału do kontroli tłumu

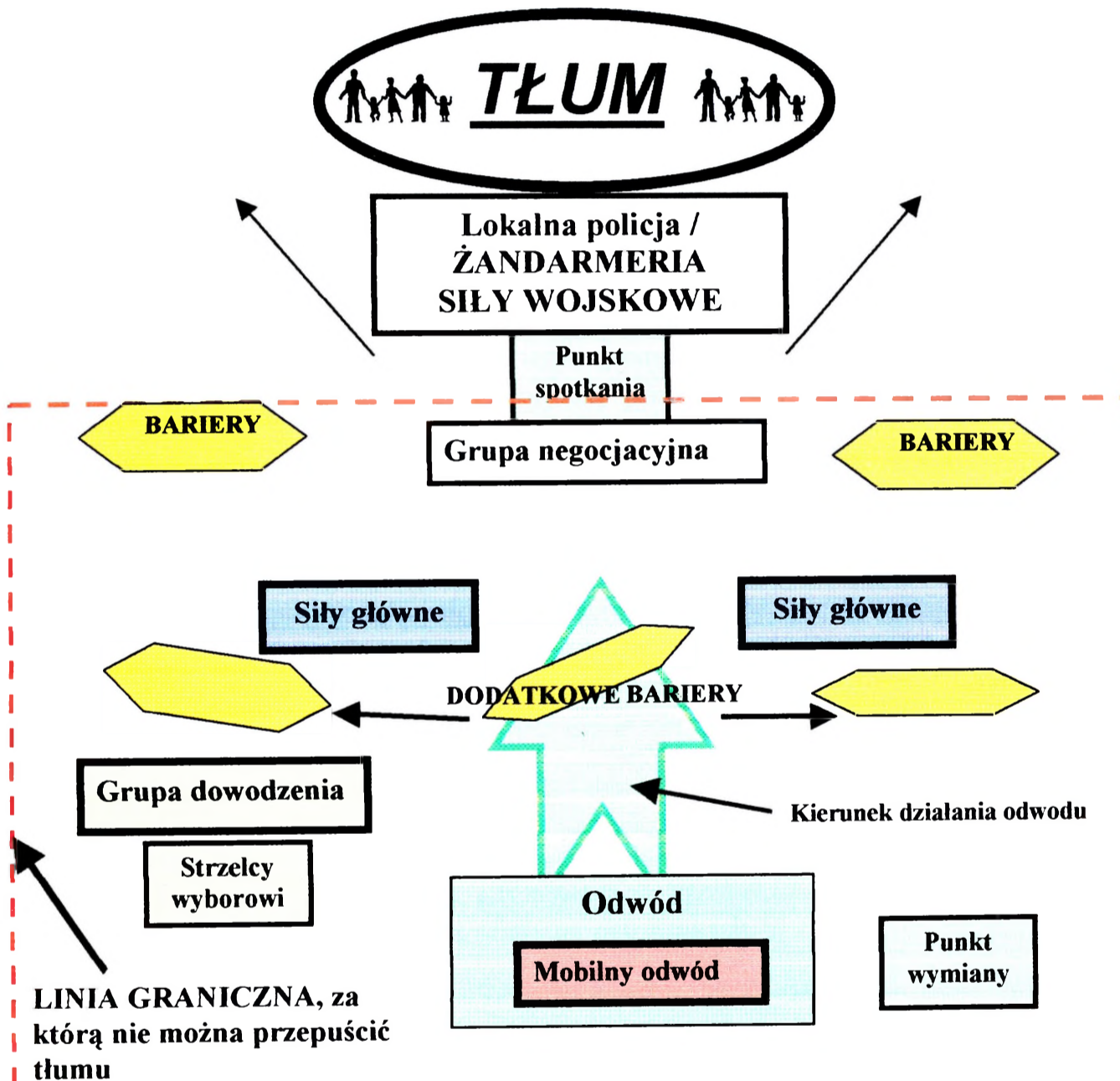

Przykładowe zasady postępowania z tłumem

a.) agresywnym:

- nie atakować, ale być w gotowości do ataku (tłum nie wystraszy się siły, ale zareaguje jeszcze większą agresją);
- nie dać się sprowokować – trzeba manifestować pokojowe zamiary, nie reagować, nawet jeśli padną pojedyncze strzały w powietrze, polecą w stronę kordonu kamienie;
- przemawiać do tłumu – obrazowo, prostymi słowami i hasłami, powtarzając je wielokrotnie, odwołując się do uczuć i emocji tłumu, unikając trybu rozkazującego;

- poprosić na rozmowy przywódcę wyłonionego z tłumu; rozmawiać z nim przed frontem tłumu, tak aby było tą rozmowę widać; rozmawiać z nim z pozycji równego lub niższego – nie z wyższej;
- gdy negocjacje i próby uspokajania nie pomogą, używać siły, ale to na pewno oznacza ofiary po obu stronach;
- w sytuacjach skrajnych nakazać eliminację przywódców (np. wedrzeć się gwałtownie w tłum, wyciągnąć przywódców za kordon, użyć strzelców wyborowych);
- próbować rozproszyć tłum.

b.) uciekającym:

- pozwolić rozproszyć się tłumowi;
- gdy trzeba zatrzymać ludzi – używając głośnych dźwięków (wymusza to porządek i posłuch);
- po zatrzymaniu uciekających, jeśli jest to potrzebne, przemawiać do tłumu – obrazowo, prostymi słowami i hasłami, powtarzając je wielokrotnie, odwołując się do uczuć i emocji tłumu, unikając trybu rozkazującego;

c.) rabującym:

- należy pilnować porządku w miejscach, gdzie tłum się może zgromadzić (np. miejsca wydawania wody, żywności, innych produktów pomocy humanitarnej);
- nie prowadzi się żadnych negocjacji, powinno się oddać strzały ostrzegawcze w powietrze;
- jeśli tłum jest grupą uzbrojonych przestępców, należy dążyć do zapanowania nad nim;
- gdy są to grupy rabujące jedzenie, trzeba dać im się najeść, nie atakować (np. tłumem rabującym mogą być głodne dzieci);

d.) ekspresywnym:

- nie pozwolić przekształcić się w tłum agresywny;
- nie dać się sprowokować – trzeba manifestować pokojowe zamiary, nie reagować, nawet jeśli padną pojedyncze strzały w powietrze, polecą w stronę kordonu kamienie; nie prowokować agresywnych zachowań przez ekspozycję siły;
- przemawiać do tłumu – obrazowo, prostymi słowami i hasłami, powtarzając je wielokrotnie, odwołując się do uczuć i emocji tłumu, unikając trybu rozkazującego;
- poprosić na rozmowy przywódcę wyłonionego z tłumu; rozmawiać z nim przed frontem tłumu, tak aby było tą rozmowę widać; rozmawiać z nim z pozycji równego lub niższego – nie z wyższej; gdy negocjacje i próby uspokajania nie pomogą, używać siły, ale to na pewno oznacza ofiary po obu stronach.

Źródło: K. Olszak, M. Opara, A. Sobilo, *Postępowanie żołnierzy podczas wykonywania zadań w Iraku*, Przegląd Wojsk Lądowych 2003, nr 12

STRUKTURA PKW AFGANISTAN

