

AKADEMIA OBRONY NARODOWEJ

WYDZIAŁ WOJSK LĄDOWYCH

**MASKOWANIE OPERACYJNE
PRZECIWUDERZENIA W OPERACJI
OBRONNEJ WOJSK LĄDOWYCH
„KAMUFLAŻ”**

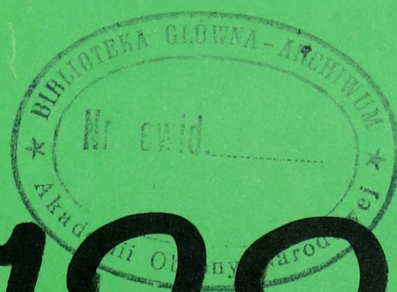

57885

WARSZAWA

2004

AKADEMIA OBRONY NARODOWEJ
WYDZIAŁ WOJSK LĄDOWYCH



**MASKOWANIE OPERACYJNE
PRZECIWUDERZENIA W OPERACJI
OBRONNEJ WOJSK LĄDOWYCH**

„KAMUFLAŻ”

Praca naukowa pod redakcją
płk. dr. hab. Waldemara KACZMARKA
zrealizowana w ramach zadania
„DETERMINANTY UŻYCIA WOJSK LĄDOWYCH W OPERACJACH
NA OBSZARZE KRAJU”

Warszawa 2004

Spis treści

Wstęp	3
1. Założenia metodologiczne	6
1.1. Identyfikacja sytuacji problemowej	6
1.2. Przedmiot badań i ich cel	17
1.3. Hipoteza robocza	21
1.4. Przebieg procesu badań i stosowane metody	23
2. Maskowanie w teorii i praktyce sztuki wojennej	29
2.1. Geneza i ewolucja maskowania	29
2.2. Istota maskowania	33
2.3. Maskowanie operacyjne	46
2.4. Maskowanie operacyjne w teorii wybranych państw NATO	52
3. Charakter współczesnych operacji	74
3.1. Rola wojsk lądowych we współczesnych operacjach	77
3.2. Zadania wojsk lądowych w operacjach militarnych	81
3.3. Zadania wojsk lądowych w operacjach wsparcia pokoju	95
4. Wojska lądowe w operacji obronnej	102
4.1. Istota operacji obronnej	102
4.2. Etapy operacji obronnej	108
4.3. Przeciwuderzenie jako wyraz aktywności operacyjnej	115
4.4. Wykonanie przeciwuderzenia	122
5. Wnioski i konkluzje końcowe	133
Spis literatury	143
Załączniki	145

Recenzja:

płk dr hab. Mariusz Wiatr

Zespół autorski:

Płk dr hab. Waldemar Kaczmarek - kierownik zespołu

Redakcja naukowa, rozdział 1, 3, 5

Dr Robert Bojarski - *rozdział 4*

Mjr dr Piotr Dela - *rozdział 2.1; 2.2;*

Mjr dypl. Jacek Jonak - *rozdział 2.3; 2.4.*

Wstęp

Niniejsza praca stanowi efekt dociekań Autorów nad charakterem przyszłych działań wojennych, głównie zaś sposobami i możliwościami ich prowadzenia na szczeblach operacyjnych. To również rezultat ich działalności naukowo-badawczej, prowadzonej w Akademii Obrony Narodowej.

Praca traktuje o wielce złożonej problematyce udziału komponentu lądowego w operacji obronnych, a szczególnie o zagadnieniach związanych z tworzeniem warunków do wykonania przeciwuderzenia. Przyczyn podjęcia naukowych dociekań w tym właśnie obszarze sztuki wojennej było co najmniej kilka. Nie ulega wątpliwości, że walka zbrojna ma zawsze charakter dwustronny. Gdy jedna ze stron skupia swój wysiłek na prowadzeniu działań obronnych, to postępuje tak w celu odparcia ewentualnej napaści przeciwnika, czyli jego działań zaczepnych. Nie świadczy to jednak w żadnym razie, że strona przechodząca do działań obronnych musi być postrzegana w kategorii strony pasywnej, której aktywność ogranicza się jedynie do reakcji na poczynania przeciwnika. Przecież prowadzenie walki to stałe dążenie do zwycięstwa nad przeciwnikiem również w sytuacji, gdy to właśnie on wykonał uderzenie pierwszy i zagarnął część terytorium strony napadniętej.

Czy można odnieść zwycięstwo wyłącznie poprzez obronę? Na pewno nie, choć niektórzy teoretycy wojskowi głosili takie poglądy. Dlatego właśnie niniejsza praca poświęcona została problematyce przeciwuderzenia, postrzeganego jako ten etap operacji obronnej, w którym możliwe są różne formy aktywności bojowej wojsk, a ich wspólnym mianownikiem jest dążenie do odniesienia ostatecznego zwycięstwa na potencjalnie silniejszym przeciwnikiem. Był to powód pierwszy.

Kolejnym bodźcem do prowadzenia prac naukowo-badawczych nad problematyką przeciwuderzenia jest dostrzegalny spadek zainteresowania szeroko rozumianymi operacjami wojennymi, a w tym również działaniami o charakterze zaczepnym i obronnym. Przyczyn takiego stanu rzeczy można się doszukiwać w wielu płaszczyznach, z których najważniejsze mieszczą się w kategoriach geopolitycznych, znajdujących swoje odzwierciedlenie w ocenie potencjalnych zagrożeń. Współcześnie największe zainteresowania budzą operacje wsparcia pokoju, działania antyterrorystyczne, itp. Jest to w pewnym sensie zrozumiałe, jeśli

spojrzymy na Siły Zbrojne w aspekcie zadań, które zdominowały ich działalność w ostatnich latach. Irak, Afganistan, Kosowo, Bośnia – to tylko hasła potwierdzające powyższą tezę. Powinniśmy jednak pamiętać o tym, że jest to mimo wszystko margines ich statutowych, wynikających z konstytucji RP i ustawy o powszechnym obowiązku obrony, zadań. Był to powód kolejny.

Jeszcze inny powód wywodzi się z kręgu osobistych zainteresowań Autorów, którzy w swej codziennej pracy naukowo-dydaktycznej dążą do doskonalenia istniejącego systemu obrony państwa, w zakresie, który obejmuje przygotowania Sił Zbrojnych do najważniejszego zadania, jakim było, jest i będzie obrona Ojczyzny.

Niniejsze opracowanie jest zatem jedną z prób doskonalenia założeń współczesnych działań operacyjnych o charakterze obronnym. Działania, które zdeterminowane zostały przyjętymi przez Autorów czynnikami natury zewnętrznej i wewnętrznej. Wprawdzie podstawą do rozważań były w tym wypadku czysto hipotetyczne założenia, to jednak zastosowane metody i narzędzia badawcze powinny gwarantować, że uzyskane wyniki są głęboko osadzone w otaczającej nas rzeczywistości.

Całość pracy składa się z czterech rozdziałów. Pierwszy rozdział poświęcony został przybliżeniu obszaru naukowej penetracji oraz metod zastosowanych w prowadzonych badaniach. Wstępna część niniejszego rozdziału zawiera identyfikację sytuacji problemowej, stanowiąc swoiste tło rozważań zawartych w kolejnych częściach pracy. W rozdziale tym określono przedmiot i cel badań oraz główny problem badawczy i problemy szczegółowe. Zaprezentowano w nim także hipotezę roboczą, wysuniętą we wstępnym etapie prac badawczych.

W drugim z kolei rozdziale przedstawiono wyniki badań nad genezą i kierunkami ewolucji maskowania, postrzeganego jako jeden z istotnych problemów sztuki wojennej. Na tle historycznych uwarunkowań i doświadczeń przedstawiono współczesne poglądy dotyczące maskowania, skupiając się na maskowaniu taktycznym (bezpośrednim) i operacyjnym.

W rozdziale trzecim zarysowany został prawdopodobny (hipotetyczny) charakter współczesnych operacji. Skupiono się w nim głównie na operacjach militarnych (wojennych), aczkolwiek nie pominięto operacji, które współcześnie postrzegane są w kategoriach operacji wsparcia pokoju.

W czwartym z kolei rozdziale skupiono się na operacjach obronnych, postrzeganych jako podstawa do rozważań, mieszczących się w głównym nurcie

badań – maskowania i przeciwuderzenia. Rozważania ograniczono do operacji prowadzonych na obszarze kraju, szczególnie ze względu na charakter maskowania taktycznego, zdeterminowanego bardzo mocno specyfiką rzeźby i pokrycia terenu na obszarze działań.

W końcowej części pracy zawarto szereg wniosków i konkluzji, które wygenerowano w toku prac badawczych. Ich dobór i poruszone zagadnienia stanowią pochodną procesu badań, w których wystąpił cały szereg dociekań o czysto hipotetycznym charakterze.

W podsumowaniu należy podkreślić, iż układ i treść niniejszego opracowania ma stanowić wyłącznie prezentację dokonań naukowych zespołu autorskiego. Nie powinna być ona zatem traktowana w kategoriach pracy o charakterze doktrynalnym, mogącej stanowić swoisty rodzaj instrukcji. Dlatego nie należy niniejszej pracy traktować w kategoriach pełnej, ostatecznej i niepodważalnej teorii maskowania na poziomie operacyjnym i taktycznym. Może ona raczej stanowić punkt wyjścia do prowadzenia kolejnych, pogłębionych badań, stanowiąc dla nich swoistą kanwę.

1. Założenia metodologiczne

1.1. Identyfikacja sytuacji problemowej

Wyniki prowadzonych badań wskazują, że rozważania poświęcone identyfikacji sytuacji problemowej składać się muszą z dwóch co najmniej części. Pierwsza z nich dotyczyć powinna generalnych założeń przeciwuderzenia, natomiast druga odnosić się do istoty maskowania.

Ważnym elementem każdej operacji obronnej jest przeciwuderzenie, którego celem jest zmiana dotychczasowej sytuacji na korzyść obrońcy dzięki zatrzymaniu, częściowemu rozbiciu zgrupowania uderzeniowego przeciwnika i całkowitemu lub częściowemu odtworzeniu poprzedniego położenia. Niekiedy wystarczające okazać się może wyjście na tyły przeciwnika i pozbawienie go w ten sposób - dzięki przecięciu linii komunikacji - swobody operacyjnej. Istota przeciwuderzenia polega na wykonaniu głębokiego zwrotu zaczepnego wszystkimi dostępnymi siłami na wybranym kierunku, w połączeniu z uporczywym utrzymywaniem rubieży i rejonów na pozostałych kierunkach. Przeciwuderzenie wykonuje się zwykle siłami odvodu operacyjnego, które mogą być wspierane pomocniczym uderzeniem części sił pierwszego rzutu.¹

Uwarunkowania wynikające z prowadzenia operacji na obszarze kraju oraz coraz większe możliwości środków precyzyjnego rażenia i duża ruchliwość wojsk pozwalają wnioskować, że przeciwuderzenia prowadzone będą bardzo aktywnymi formami, w zdecydowany sposób i w szybkim tempie. Takie bowiem działanie pozwala szybko osiągnąć decydujące sukcesy w krótkim czasie. Dlatego też działania muszą być prowadzone z marszu, często bez styczności z sąsiadem. Cechą charakterystyczną przeciwuderzenia, które dla wykonujących je sił powinno się traktować jako natarcie, będą zdecydowane, szybkie i jednoczesne uderzenia czołowe oraz na skrzydła i tyły przeciwnika. Oznacza to, że wojska powinny posiadać zdolność do jednoczesnego lub bezpośrednio następującego po sobie prowadzenia różnorodnych działań.

¹ Zieliński J., *Prowadzenie powietrzno-lądowej operacji przez korpus*, Warszawa 1998, s. 69.

Do wykonania przeciwuderzenia niezbędne jest posiadanie przewagi w decydującym miejscu i czasie, a zatem nie można równomiernie rozłożyć sił w całym obszarze operacji, a należy dokonać świadomego ich skupienia. W wyniku tego powstaną luki i odkryte skrzydła, które muszą być osłonięte i dozorowane. Do tego zadania mogą zostać użyte wojska aeromobilne, desanty powietrzne, a przede wszystkim wojska obrony terytorialnej. Zablokowanie zagrożonych kierunków można uzyskać także przez narzutowe pola minowe, ustawione przez artylerię lub lotnictwo.

O powodzeniu przeciwuderzenia decyduje wiele czynników, przede wszystkim zaś:

- ✓ zatrzymanie nacierającego zgrupowania przeciwnika;
- ✓ odizolowanie jego odwodów podchodzących z głębi;
- ✓ zdeorganizowanie systemu informacyjnego przeciwnika w rejonie włamania;
- ✓ wywalczenie przynajmniej lokalnego i czasowego panowania w powietrzu;
- ✓ zapewnienie swobody manewru zgrupowania uderzeniowego.²

Powinno być wykonane najpóźniej w momencie, gdy przeciwnik przełamał główny pas obrony i podchodzi do drugiego pasa obrony (pośredniej rubieży obrony). Jeżeli wyłom w obronie jest zbyt szeroki i znajdują się w nim siły przeciwnika przewyższające siły przeznaczone do przeciwuderzenia, to jego wykonanie może być niewskazane, chyba że jest to konieczne z racji nadrzędnych celów strategicznych. Zakończony sukcesem przeciwuderzenie doprowadza z reguły do okrążenia części sił przeciwnika. Kolejnym zadaniem operacji obronnej będzie więc odtworzenie obrony na odzyskanej rubieży, zwykle połączone z likwidacją okrążonych sił przeciwnika.

Przeciwuderzenie wykonywane w trakcie manewrowej operacji obronnej jest podstawą realizacji zamiaru jej rozegrania, a nie sposobem działania w razie niepomyślnego jej przebiegu, jak ma to miejsce w obronie pozycyjnej. Zwrot zaczepny jest więc z góry planowany i stanowi główny akt manewrowej operacji obronnej. Przez rozbicie przeciwnika doprowadzić ma do pożądanego rozstrzygnięcia operacji. W przeciwuderzeniu realizowanym w ramach operacji o charakterze pozycyjnym, jego cel będzie ograniczony i sprowadzać się może do:

² Tamże, s.73.

- ✓ zamknięcia wyłomu i odtworzenia obrony;
- ✓ rozbicia sił zgrupowania uderzeniowego przeciwnika i wyhamowania jego natarcia.

Sposób realizacji każdego z wymienionych celów będzie inny. W pierwszym wypadku polegać będzie na odcięciu części zgrupowania przeciwnika w rejonie włamania, od jego sił głównych i podchodzących odwodów, poprzez odtworzenie przedniego skraju obrony. W następnej kolejności przystępuje się do zniszczenia odciętych sił przeciwnika. W drugim wypadku chodzi o jak najszybsze okrążenie tych sił zgrupowania przeciwnika, które znalazły się w obszarze włamania i ich rozbicie wspólnie z sąsiadami.

Należy przewidywać, że powietrzno-lądowy charakter pola walki, spowoduje zmianę sposobu rozpoczęcia i prowadzenia przeciwuderzenia. Nastąpi prawdopodobnie odejście od znanego z minionych wojen „walca ogniowego”, niszczącego wszystko co napotka na swej drodze, do przestrzenno-ogniskowych, krótkich lecz prowadzonych z dużym natężeniem starć. Starcia te mogą mieć miejsce zarówno w strefie działań bezpośrednich, jak i w głębi ugrupowania przeciwnika. Stwarza to warunki do jego rozbicia częściami i uniemożliwia mu zorganizowane wycofywanie.

Powyższa wizja przyszłego natarcia sprawia, że ulegnie zmianie jego istota. Wyrażać się ona będzie w zespoleniu rażenia ogniowego i radioelektronicznego z uderzeniami powietrzno-lądowych zgrupowań oraz działaniami desantów powietrznych i grup desantowo-szturmowych, na całej głębokości ugrupowania przeciwnika. Tak rozumiane natarcie pozwala w szybkim czasie rozbić określone zgrupowania przeciwnika i odzyskać czasowo utracone terytorium. Jest to ceł priorytetowy jaki stawia się przed natarciem na obszarze kraju; z niego wynikają określone sposoby (metody) natarcia, prowadzonego w formie przeciwuderzenia.

Prowadzenie operacji obronnej w wymiarze powietrzno-lądowym, pozwala oddziaływać równocześnie na całą głębokość ugrupowania operacyjnego przeciwnika. Należy przewidywać, że rozpoczęcie natarcia będzie dokonywane na oddzielnych kierunkach, a nie jak dotychczas w bezpośredniej styczności „łokciowej”.

Wykonanie przeciwuderzenia na obszarze kraju stwarza możliwość wykorzystania wojsk obrony terytorialnej, wojsk pozostawionych na obszarze zajęтым przez przeciwnika oraz innych sił do uniemożliwienia wykonania przeciwnikowi manewru, niszczenia jego potencjału bojowego, zajmowania rubieży dogodnych do

powstrzymania przeciwuderzających wojsk i innych działań umożliwiających mu stawianie zorganizowanego oporu. Tym samym stworzone zostaną korzystne warunki rozwijania w szybkim tempie działań zaczepnych przez siły zgrupowania uderzeniowego i osiągnięcia w krótkim czasie celu przeciwuderzenia.

Przejście wojsk do przeciwuderzenia uzależnione będzie od położenia względem przeciwnika. Z zasady wojska wejdą do bitwy po uprzednim podejściu i rozwinięciu. Atak rozpoczną z marszu, bez zatrzymywania się dokonując włamania w ugrupowanie przeciwnika, po czym dążyć będą do rozwijania natarcia w głąb. Niekiedy razem z wojskami atakującymi z marszu przejdą do przeciwuderzenia także siły będące w styczności z przeciwnikiem.

Wojska będące w styczności z przeciwnikiem przyjmują odpowiednio wcześniej ugrupowanie do natarcia, dążąc do uzyskania przewagi na wybranych odcinkach. Podejście wojsk do rubieży ataku poprzedza się zazwyczaj intensywnym uderzeniem lotnictwa i ogniem artylerii na całą głębokość ugrupowania przeciwnika. W ślad za tym uderzeniem lub w jego ramach na wybranych kierunkach przeprowadza się przygotowanie ogniowe, które tworzy warunki do bezpośredniego ataku wojsk. Najbardziej istotne w tym działaniu będzie zgranie w czasie jednoczesnego uderzenia na przeciwnika w celu pozbawienia go możliwości dokonywania manewru siłami z odcinków nieatakowanych.

Wojska przechodzące do natarcia z położenia w styczności z przeciwnikiem będą w mniejszym stopniu narażone na jego uderzenia. Jednak istotną trudnością zorganizowania takich działań jest ukrycie manewru na wybrane odcinki, co znacznie utrudnia uzyskanie zaskoczenia. Z tego też względu przejście do natarcia z styczności wymagać będzie szeregu zabiegów maskowania bezpośredniego i operacyjnego, a w tym także niszczenia środków rozpoznania i precyzyjnego rażenia przeciwnika.

Rozpoczęcie natarcia w ramach przeciwuderzenia może być bardzo zróżnicowane. Na kierunku głównego uderzenia może rozpocząć się od bitwy spotkaniowej, dokonania wyłomu w obronie przeciwnika (jeśli zdoła ją zorganizować), a niekiedy nawet przejścia do pościgu.

Jeżeli przeciwuderzenie rozpocznie się w warunkach prowadzenia natarcia przez przeciwnika, wówczas przybierze ono charakter bitwy spotkaniowej. Ważne jest w tym przypadku wyprzedzenie przeciwnika w wykonaniu uderzeń ogniowych oraz rozwinięciu zgrupowania uderzeniowego i wykonania nim uderzenia na skrzydło

i tyły przeciwnika. Jednocześnie jednak należy dążyć do wysadzenia desantów powietrznych, w celu utrudnienia rozwinięcia przeciwnika do uderzenia.

Istotnego znaczenia ma rozcięcie ugrupowania przeciwnika na części, wytworzenie w nim luk i otwartych skrzydeł. Dlatego czołowe zgrupowania nie powinny wiązać się długotrwałą walką z przeciwnikiem, lecz zdecydowanie rozwijać natarcie. Natomiast w wytworzone luki należy wprowadzać odwody, zarówno z zadaniem rozwijania natarcia, jak i likwidacji okrążonych sił przeciwnika. Także w tym etapie ważną rolę odgrywają działania sił wykonujących zadania w głębi jego ugrupowania. Do tych sił należy zaliczyć zwłaszcza oddziały wydzielone, desanty taktyczne, oddziały desantowo-szturmowe. Swoje zadanie wykonują one w interesie wojsk głównego zgrupowania uderzeniowego, a treścią tych zadań jest niszczenie wybranych elementów ugrupowania przeciwnika oraz dezorganizowanie ich działań. Dotyczy to zwłaszcza odwodów oraz sił, które wykonują manewr z odcinków nieatakowanych na zagrożony kierunek.

Jeżeli natomiast rozpoczęcie natarcia następuje w sytuacji, gdy przeciwnika pośpiesznie zajmuje obronę, a jego ugrupowanie bojowe jest rozciągnięte, występują w nim luki i odstąpione skrzydła, wówczas wojska powinny przechodzić do zdecydowanego natarcia. W takiej sytuacji nie należy dokonywać zbędnych przegrupowań w celu utworzenia zgrupowania uderzeniowego, lecz przejść do natarcia bezpośrednio z obrony, a tym samym przejąć inicjatywę.

Podstawą każdego rozstrzygającego powodzenia operacyjnego jest szybki i skuteczny pościg. Jak trafnie zauważa Mossor - bez niego, a więc bez środków do jego wykonania, można przeciwnika wielokrotnie pobić i odrzucić, a mimo to mieć przed sobą ciągle odradzający się opór, co w końcu doprowadzić musi do zniwelowania przewagi nacierającego i utknięcia natarcia³.

Obecnie wojska lądowe posiadają siły i środki do szybkiego i skutecznego pościgu, uniemożliwiającego przeciwnikowi organizację obrony na rubieżach w głębi. W tym celu należy bardzo mocno zgrywać działania wojsk nacierających od czoła z elementami prowadzącymi działania w jego ugrupowaniu. Ze względu na to że działania zaczepne będą prowadzone na obszarze kraju, można wykorzystać do tych działań także zgrupowania partyzanckie oraz szeroko rozumiane siły układu terytorialnego. Poważnym atutem będzie walka na znanym sobie terenie i jego

³ Por. Mossor S., *Sztuka wojenna w warunkach nowoczesnej wojny*, Warszawa 1986, s. 591.

wykorzystanie do wszelkich działań. Należy jednak podkreślić, że wprowadzenie do działania odwodu operacyjnego jest z zasady przełomowym momentem przeciwuderzenia. Dlatego szczególne znaczenie ma właściwy wybór czasu i kierunku jego wprowadzenia oraz wszechstronne zabezpieczenie jego działań. W tym ostatnim przedsięwzięciu, na szczególną uwagę zasługuje organizacja skutecznej obrony przeciwlotniczej, a także zwalczanie środków rozpoznania przeciwnika i jego broni precyzyjnej.

W wyniku rozwinięcia przeciwuderzenia część sił przeciwnika może zostać odcięta i okrążona. W sytuacji, gdy siły te podejmą próbę przerwania się, wówczas należy odpowiednio wcześniej wprowadzić do bitwy odwody, z zadaniem rozbicia przeciwnika, usiłującego wyjść z okrążenia.

Końcowym etapem przeciwuderzenia będzie rozbicie okrążonych sił przeciwnika, względnie ich wyparcie z zajmowanego dotychczas obszaru, a następnie odtworzenie poprzedniego systemu obrony. Należy dostrzegać, że przejście do obrony w tej sytuacji będzie odbywać się w styczności z przeciwnikiem. W tej sytuacji bardzo utrudniona będzie rozbudowa inżynieryjna obrony, organizacja systemu ognia itp.

Przeciwuderzenie wykonywane w trakcie manewrowej operacji obronnej jest podstawą realizacji zamiaru jej rozegrania, a nie sposobem działania w razie niepomyślnego jej przebiegu, jak ma to miejsce w obronie pozycyjnej. Zwrot zaczepny jest więc z góry planowany i stanowi główny akt manewrowej operacji obronnej. Przez rozbicie przeciwnika doprowadzić ma do rozstrzygnięcia operacji.

Jak już wcześniej wspomniano, jednym z podstawowych warunków powodzenia przeciwuderzenia będzie ukrycie zamiaru jego wykonania przed przeciwnikiem. W tym celu należy wykonać szereg przedsięwzięć opatrzonych wspólnym mianem – maskowania.

Historia wojen dostarcza wielu przykładów wykorzystania różnych form maskowania. Już starożytne wojny wykazały potrzebę stosowania maskowania, które ułatwiało osiągnięcie zamierzonego celu, a w przypadku zaniechania maskowania – powodowało klęski. Z kolei w średniowieczu maskowanie polegało głównie na skrytych przygotowaniach do wojny. Pod pozorem polowań gromadzono zapasy żywności, za pomocą „wici” organizowano mobilizację. Natomiast same działania wojenne (np. bitwy) nie były maskowane. Rycerze byli odziani w kolorowe, bogato zdobione zbroje, łatwe z daleka do rozpoznania. Warto w tym miejscu

zauważyć, że pierwsze maskujące mundury zaczęto stosować tuż przed I wojną światową. Brytyjczycy (na podstawie doświadczeń uzyskanych w wojnie burskiej) wprowadzili mundury koloru khaki, natomiast Niemcy mundury koloru stalowego. Najdłużej z wprowadzeniem ochronnego munduru ociągali się Francuzi, którzy o konieczności wprowadzenia go przekonali się w bitwie pod Marną w 1914 roku. Wtedy to ich pułk piechoty został zdziatkowany przez Niemców, głównie z powodu kolorowych mundurów, doskonale widocznych z odległości półtora kilometra⁴.

Konflikt w Zatoce Perskiej (1990 r.) po raz kolejny ukazał, jakie znaczenie ma i jakie może mieć maskowanie, przy wykorzystaniu nowoczesnych środków maskujących. Pomimo zmasowanych nalotów lotnictwa sprzymierzonych, część dobrze zamaskowanych i ukrytych środków irackiej obrony powietrznej utrzymała swoją zdolność bojową. Nie zostały zniszczone wszystkie rakiety Scud⁵. Działania irackie dowiodły, że bardzo skuteczną metodą przeciwdziałania najnowocześniejszym systemom rozpoznawczo-uderzeniowym jest zabezpieczenie przed nimi sił i środków oraz podsunięcie fałszywego celu. Piloci sprzymierzonych, biorący udział w tym konflikcie, stwierdzali, że z odległości dwóch mil nie potrafią odróżnić czołgu od makiety przy użyciu środków termowizyjnych i radiolokacyjnych⁶.

Z kolei sprzymierzeni wykonali skryty manewr swoich głównych sił na lewe skrzydło. Był on na tyle skutecznie maskowany, że uderzenie z tego kierunku całkowicie zaskoczyło Irakijczyków. O dużej skuteczności maskowania zarówno na szczeblu strategicznym, jak i taktycznym świadczą także przykłady z ostatniego lokalnego konfliktu w Kosowie (1999 r.). Rozśrodkowanie sił serbskich i umiejętne rozmieszczenie ich w terenie zminimalizowało straty. Pomimo wielotygodniowych nalotów sił powietrznych NATO wojska serbskie rozmieszczone w Kosowie nie poniosły znaczących strat i zachowały zdolność bojową.

Generalnie rzecz ujmując maskowanie to ukrywanie i pozorowanie działań oraz dezinformowanie przeciwnika; podejmowane jest w przypadku prowadzenia lub prawdopodobieństwa prowadzenia przez przeciwnika rozpoznania. W literaturze fachowej maskowanie dzieli się zwykle na:

- *taktyczne (zwane zamiennie bezpośrednim);*
- *operacyjne;*
- *strategiczne.*

⁴ Regan G., *Błędy militarne*, Warszawa, Vasco 1992, s. 122.

⁵ Por. Ślemp W., *Wojna o Kuwejt*, *Myśl Wojskowa* 1991, nr 4, s. 148.

⁶ Por. Garstka J., *Sprzęt inżynierski w wojnie o Kuwejt*, *Myśl Wojskowa* 1991, nr 6, s. 87.

Jak łatwo zauważyć, maskowanie taktyczne przypisywane jest do najniższego poziomu sztuki wojennej – do taktyki, natomiast na poziomie operacyjnym występuje maskowanie operacyjne, a na poziomie strategicznym - odpowiednio maskowanie strategiczne.

Z uwagi na problematykę badań uwaga skupiona zostanie na dwóch rodzajach maskowania – operacyjnym i taktycznym. O ile poziom operacyjny nie powinien budzić kontrowersji, to otwarte pozostaje pytanie o zasadność podjęcia problematyki taktycznej. Zauważmy jednak, że walka na szczeblu taktycznym decyduje w głównej mierze o wyniku operacji i osiągnięciu celu operacyjnego, a tym samym o powodzeniu przeciwuderzenia.

Wielu teoretyków i praktyków wojskowych uważa, iż maskowanie bezpośrednio to nic innego jak ukrywanie przy wykorzystaniu podręcznych i etatowych środków maskujących, a także wykonywanie, w miarę posiadanych sił i środków, obiektów pozornych. Takie podejście do problematyki maskowania na szczeblu taktycznym jest sprzeczne z zasadami maskowania (aktywność, ciągłość, wiarygodność, niepowtarzalność, tajność) rozpatrywanymi w dalszej części niniejszego opracowania. Wynika stąd wniosek, że maskowanie na szczeblu taktycznym nie może ograniczać się tylko do ukrywania sił i środków.

W literaturze przedmiotu występuje wiele definicji maskowania, które określają je w różnoraki sposób. Można zauważyć, że zarysowująca się dysproporcja między rozwojem współczesnych środków rozpoznania, a możliwościami środków maskowania, wpłynęła na pewną ewolucję samego pojęcia. Wielu teoretyków przedstawia ciekawe spostrzeżenia, wnioski i sugestie dotyczące technik oraz sposobów maskowania. Jednak mało prac rozpatruje zagadnienia związane ze współczesnym znaczeniem maskowania, jego istotą, celem i zadaniami.

Z pojęciem maskowania można spotkać się w wielu dokumentach normatywnych, wydawanych w różnych latach. Jednym z nich jest „Instrukcja o maskowaniu” z 1947 r. Można w niej znaleźć następującą definicję maskowania: „...wszystkie przedsięwzięcia – mające na celu wprowadzenie w błąd nieprzyjaciela odnośnie naszych sił, środków i zamiarów, nazywają się maskowaniem”. Dalej stwierdza się, iż celem maskowania jest:

- „zabezpieczyć tajemnicę działań własnych wojsk,
- zmniejszyć własne straty siły żywej i sprzętu bojowego,
- zwiększyć długotrwałość budowli saperskich.”⁷

Zauważyć wypada, że wymieniona definicja, choć sformułowana została w 1947 roku, niewiele straciła na swojej aktualności. Określenie „wszystkie czynności” odnosi się tylko do tych czynności, które spełniają funkcję zachowawczą i zapobiegawczą w stosunku do chronionego potencjału. Mają one chronić wojska poprzez oszukanie przeciwnika i trwałą (żywozną) rozbudowę inżynieryjną. W dobie dużych możliwości rozpoznania i broni precyzyjnej, mogącej podglądać i razić przeciwnika na całą głębokość obrony, na rozbudowę inżynieryjną nakładane są surowe wymogi. Powinna ona skutecznie ukryć osłaniany potencjał, a w przypadku wykrycia zapewnić jak najlepsze warunki do przetrwania uderzenia. Dalej w tej samej instrukcji czytamy: „... nie można wprowadzić w błąd nieprzyjaciela jedynie za pomocą samego ukrycia; równocześnie należy mylić nieprzyjaciela przez stwarzanie pozornych wrażeń drogą rozprzestrzeniania fałszywych wiadomości, dokonywania działań demonstracyjnych i budowy pozornych obiektów”. Wynika z tego, że maskowanie to nie tylko ukrywanie, o czym już wspomniano, lecz także wszelkie czynności pozwalające zmylić i oszukać przeciwnika.

Analizując współczesne definicje maskowania, można zauważyć, iż są one zgodne, jeżeli chodzi o pierwszy ich człon, dotyczący traktowania maskowania jako zabezpieczenia bojowego lub operacyjnego działań. Druga część tych definicji jest wyraźnie różna w treści, stąd brzmią one bardzo niejednoznacznie.

Analizując poszczególne definicje zauważamy, że w maskowaniu według Słownika języka polskiego mówi się o *całości prac*, w Instrukcji o maskowaniu wojsk cz. II o *zamierzeniach, przedsięwzięciach i czynnościach maskowania*, natomiast w Leksykonie wiedzy wojskowej o *przedsięwzięciach maskowania*.

Podobna niejednoznaczność charakterystyczna jest w określaniu celu maskowania (celu przeprowadzonych, podjętych, wykonywanych czynności). Według Słownika języka polskiego prowadzi się je w celu: „...wprowadzenia w błąd nieprzyjaciela...”, w Regulaminie działań taktycznych wojsk lądowych cz. I i w Leksykonie ... w celu: „...ukrycia sił i środków przed rozpoznaniem przeciwnika...”, w cytowanej Instrukcji ... w celu: „... ukrycia stanu faktycznego i wprowadzenia w błąd

przeciwnika". W dalszych częściach tych definicji wymienia się takie czynności, jak m.in.: „... ukrywanie wojsk własnych, sprzętu bojowego, obiektów fortyfikacyjnych i tyłowych, prowadzonych działań, zamiarów dowództw”.

Przeprowadzona analiza pojęć maskowania budzi szereg refleksji i możliwości ich interpretowania. Pojawiają się różnego rodzaju wątpliwości, które prowadzą do następujących pytań: w jaki sposób możemy wprowadzić w błąd przeciwnika? Czy maskowanie stosujemy tylko dla utrudnienia przeciwnikowi podejmowania prawidłowych decyzji i skutecznego oddziaływania ogniem?

Wyliczanie elementów podlegających ukryciu (maskowaniu) jest zbędne, ponieważ maskowaniu podlega każdy etap przygotowania i prowadzenia walki (operacji) oraz każdy element ugrupowania bojowego (operacyjnego). W przytoczonych definicjach widoczny jest jednak brak bardzo istotnego elementu, a mianowicie związku maskowania z rozpoznaniem, jako dwóch dziedzin wzajemnie przeciwstawnych, mających sprzeczne cele. Z innego punktu widzenia rozpatruje maskowanie A. Szydłowski, według którego: „... maskowanie jest wyrazem naturalnego prawa akcji i reakcji, jest reakcją na rozpoznanie”⁸.

Maskowanie, widziane jako przeciwdziałanie rozpoznaniu przeciwnika, to nie tylko ukrycie wojsk i zmylenie przeciwnika, to także warunek przetrwania sił i środków niezbędnych do wykonania postawionych zadań. Oznacza to również, że sukces na polu walki będzie w dużej mierze zależał także od aktywnych działań podjętych przeciwko rozpoznaniu przeciwnika. Dlatego postrzeganie maskowania jako reakcji na rozpoznanie, jak wykazały badania, jest bardzo zasadne i odpowiadające realiom współczesnego pola walki.

W literaturze fachowej dostrzegany jest pogląd rozróżniający maskowanie i mylenie. Teoretycy utożsamiają z pojęciem maskowania tylko jedną z form jego realizacji, a mianowicie z ukrywaniem. Mylenie natomiast postrzegają jako wprowadzenie w błąd. Takiego podziału dokonał m. in. Stanisław Koziej w książce „Teoria sztuki wojennej”⁹. Aby się do tego ustosunkować należy przytoczyć kilka definicji maskowania i mylenia.

W Słowniku języka polskiego można znaleźć trzy równoważne definicje maskowania¹⁰:

⁷ Instrukcja o maskowaniu, cz. I, Warszawa, Wojskowy Instytut Naukowo-Wydawniczy 1947, s. 3.

⁸ Szydłowski A., *Prakseologiczne aspekty maskowania*, *Myśl Wojskowa* 1996, nr 6, s. 49.

⁹ Koziej S., *Teoria sztuki wojennej*, Warszawa, Bellona 1993, s. 78.

¹⁰ *Słownik języka polskiego*, tom IV, Warszawa, PAN 1962, s. 491.

- „maskować – czynić coś niewidzialnym lub trudno dostrzegalnym; zakrywać, zasłaniać, zwłaszcza obiekty wojskowe”;
- „maskować – pozorować, udawać coś; nie wydawać się z czymś, ukrywać rzeczywiste zamiary, uczucia, nastroje”;
- „maskować się – ukrywać swoje prawdziwe zamiary (...)”.

Natomiast mylenie oznacza, np.: „...**mieszać, plątać, wikłać różne rzeczy, sprawy, wiadomości itp.**”¹¹ lub „... **wprowadzać w błąd, powodować pomyłkę, dawać o czymś mylne, fałszywe informacje**”¹².

Z powyższego wynika, iż czynić coś trudno dostrzegalnym (np. zamiar działania), to nie tylko ukrywać, lecz także dawać o czymś mylne, fałszywe informacje. Powodowanie pomyłki odbywa się między innymi poprzez zasłanianie, ukrywanie własnych zamiarów, a także poprzez mieszanie różnych wiadomości.

Z analizy wymienionych definicji wynika, że maskowanie jest pojęciem szerszym od mylenia, bowiem wprowadzanie w błąd, powodowanie pomyłki obserwatora, to nic innego, jak: pozorowanie, udawanie czegoś innego niż jest w rzeczywistości.

Dlatego też najprościej i najogólniej można przyjąć, że maskowanie stanowi szeroki kompleks różnorodnych przedsięwzięć organizacyjnych, wykonawczych i technicznych oraz operacyjnego i taktycznego działania wojsk, zmierzających do wprowadzenia przeciwnika w błąd i ukrycia faktycznych zamiarów, położenia (przegrupowania, przemarszów i przesunięć) jednostek wojskowych, ich liczby, sposobów przygotowania i prowadzenia operacji (walki), a także obiektów znajdujących się na obszarze kraju.

Maskowanie, zwłaszcza operacyjne umiejętnie organizowane, skutecznie wykonywane i racjonalnie wykorzystywane w działaniu lub przeciwdziałaniu stanowi wyjątkowo opłacalny element tworzenia przewagi, a w konsekwencji odniesienia zwycięstwa nad liczebnie silniejszym przeciwnikiem, przy minimalnych stratach własnych. Tezę tę w pełni potwierdzają wielowiekowe doświadczenia historyczne i wnioski płynące ze współczesnych konfliktów zbrojnych.

¹¹ Słownik języka polskiego, tom II, Warszawa, PWN 1993, s. 234.

¹² Słownik języka ..., tom IV, s. 930.

1.2. Przedmiot badań i ich cel

Rozważania poświęcone przedmiotowi i celowi badań warto rozpocząć od ustosunkowania się do poglądów dotyczących nauki, szeroko rozumianych badań naukowych i przedmiotu badań. Zasadne wydaje się zatem, by przed przystąpieniem do scharakteryzowania przedmiotu badań, osadzonego w obszarze sztuki wojennej postrzeganej jako dyscyplina naukowa, przez moment zastanowić się nad samym pojęciem „nauka”. Albowiem precyzyjne określenie wspomnianego pojęcia, zidentyfikowanie jego cech charakterystycznych, które decydują o tym, że pewne zjawiska otaczającej nas rzeczywistości postrzegamy jako naukę natomiast inne nie, pozwoli w sposób precyzyjny odnieść się do przyjętego przedmiotu badań.

Definicja nauki budzi szereg kontrowersji i refleksji, albowiem już samo pojęcie „nauka” definiowane jest wieloaspektowo. Jest to bowiem zarówno społeczna działalność, której celem jest poznanie rzeczywistości, jak i czynność uczenia kogoś, uczenia się lub nauczania w ogóle kogoś czegoś. W tym ostatnim znaczeniu nauka postrzegana jest jako przedmiot nauczania w szkołach różnych typów. Jednocześnie pod pojęciem nauki rozumie się każdą dyscyplinę naukową, uprawianą w zespołach badawczych, organizacjach i instytucjach naukowych. Tym samym jest to całokształt czynności podejmowanych w sposób naukowy do zbadania rzeczywistości lub jej fragmentów. Można zatem zaryzykować twierdzenie, że nauka jest to działalność naukowa, przedmiot tej działalności i jej organizacja oraz wyniki, a także ludzie i instytucje uczestniczące w tej działalności. A zatem pojęcie nauki nie może być zarezerwowane wyłącznie dla nauk matematyczno-przyrodniczych i stosowanych. W tym kontekście nie ma formalnych przeszkód, by również sztukę wojenną traktować jako jedną z dyscyplin naukowych.

Współcześnie nauka postrzegana jest jako jedna z najważniejszych dziedzin życia społecznego, i jako taka stała się przedmiotem odrębnych badań. Ich istota sprowadza się - między innymi - do prób uściślenia pojęcia nauki. W tym aspekcie konieczne jest określenie różnicy pomiędzy dwoma pojęciami, a mianowicie pomiędzy wiedzą i nauką.

W najbardziej potocznym znaczeniu wiedza jest to zasób wiadomości z jakiejś dziedziny lub gałęzi nauki.¹³ Inaczej rzecz ujmując, wiedza postrzegana jest jako ogół

¹³ *Encyklopedia Popularna PWN, Warszawa 1982, s. 849.*

wiadomości zdobytych dzięki uczeniu się.¹⁴ Kazimierz Borzęcki dodatkowo ujmuje socjologiczny aspekt wiedzy, rozumiejąc pod tym pojęciem wszelkie zobiektywizowane i utrwalone formy kultury umysłowej oraz świadomości społecznej, powstałe w wyniku kumulowania doświadczenia i uczenia się.¹⁵ W konkluzji można zatem stwierdzić, że wiedza to wszelkie treści utrwalone w umyśle w toku życia i działalności człowieka. Pośród wielu możliwych typów wiedzy zazwyczaj wyróżnia się wiedzę potoczną (zdroworozsądkową), spekulatywną, irracjonalną oraz wiedzę naukową, czyli naukę.

Problematyka wiedzy naukowej (nauki) stanowiła przedmiot dociekań wielu pokoleń naukowców. Stanisław i Maria Ossowsky uważali, że na naukę można spojrzeć z dwóch punktów widzenia: poznawczego (epistemologicznego) i społecznego (antropologicznego). Zatem postrzegali naukę zarówno jako sposób poznania rzeczywistości, jak i szeroko rozumianą sferę ludzkiej działalności¹⁶.

Z kolei Kazimierz Ajdukiewicz uważał, że (...) mówiąc o nauce, można mieć na myśli czynności składające się na uprawianie nauki lub też tych czynności wytwory (...). Tak więc naukę rozumiał dwoiście:

- jako ogół czynności wykonywanych przez uczonych w celu poznania rzeczywistości;
- jako całość twierdzeń uczonych, które powstały w wyniku ich dążenia do poznania rzeczywistości.¹⁷

Natomiast Tadeusz Kotarbiński sformułował definicję, w której jako naukę rozumiał każdą dyscyplinę badawczą godną tego, by była uprawiana w szkolnictwie wyższym w charakterze przedmiotu nauczania. Dostrzegając jednak wieloznaczność i zmienność tego pojęcia twierdził, iż za naukę można uznać:

- badania określonego rodzaju, czyli konkretną działalność badawczą;
- systemy twierdzeń należycie uzasadnionych;
- nauczanie i uczenie się.¹⁸

Podstawowym celem nauki jest dostarczenie możliwej do zweryfikowania wiedzy naukowej, czyli opisywanie faktów oraz tworzenie teorii wyjaśniających

¹⁴ *Słownik języka polskiego. Tom 3, Warszawa 1979, s.701.*

¹⁵ *Borzęcki K., Leksykon podręczny, Olsztyn 1994, s.227.*

¹⁶ *Ossowski S., Dzieła. Tom 4, Warszawa 1967, s. 91.*

¹⁷ *Ajdukiewicz K., Logika pragmatyczna. Warszawa 1965, s. 173-183.*

¹⁸ *Kotarbiński T., Studia z zakresu filozofii etyki i nauk społecznych. Wrocław 1970, s. 84-115.*

i dających narzędzia przewidywania.¹⁹ Można również przyjąć, że zadaniem nauki jest opisywanie faktów, tworzenie teorii wyjaśniających fakty oraz tworzenie teorii przewidującej fakty.²⁰

Sztuka wojenna, postrzegana jako dyscyplina naukowa dzieli się na specjalności, których wyróżnikiem jest przedmiot badań. To właśnie on jest czynnikiem decydującym o przyjętym i powszechnie akceptowanym w wojskowym środowisku naukowym podziale sztuki wojennej na strategię, taktykę i sztukę operacyjną.

Odnosząc się do rozpatrywanej problematyki przyjęto, że przedmiotem badań w tym konkretnym przypadku jest są operacje obronne, postrzegane przez pryzmat dwóch problemów:

- ✓ przeciwwuderzenia, traktowanego jako integralny etap operacji obronnej;
- ✓ maskowania, traktowanego jako ta część zabezpieczenia operacyjnego (bojowego), która w zasadniczy sposób warunkuje powodzenia wymienionego wyżej przeciwwuderzenia.

Z tak zdefiniowanego przedmiotu badań wynika, że ich zasadniczym efektem powinno być wzbogacenie teorii sztuki wojennej, a szczególnie sztuki operacyjnej i taktyki, poprzez określenie wybranych problemów związanych przygotowaniem i prowadzeniem operacji obronnych, w pierwszej połowie XXI wieku.

Powyższe rozważania wskazują, że celem podjętych prac było zbadanie i określenie teoretycznych założeń operacji obronnych, w tej części, która dotyczy przeciwwuderzenia, postrzeganego jako wyraz aktywności obrony operacyjnej.

Współczesna teoria i praktyka działań obronnych, ocena literatury normatywnej i opracowań naukowych oraz wnioski z ćwiczeń prowadzonych w ostatnich kilku latach skłaniają do refleksji. Sprowadzić ją można w zasadzie do odpowiedzi na proste pytanie: Czy - a jeśli tak, to w jaki sposób - rozwój techniki bojowej, poparty wnioskami z wojen i konfliktów lokalnych oraz postępujące zmiany struktur organizacyjnych wojsk odcisnęły swoje piętno na koncepcjach przygotowania i prowadzenia operacji obronnych?

Próba odpowiedzi na tak sformułowane pytanie sugeruje, że współczesne operacje obronne wymagają szeregu nowych rozwiązań. Powinno być one bowiem

¹⁹ Por.: Kamiński S., *Nauka i metoda. Pojęcie nauki i klasyfikacja nauk*, Lublin 1992, s. 197.

²⁰ Por.: Pytkowski W., *Organizacja badań i ocena prac naukowych*, Warszawa 1985, s. 144.

w pełni dostosowane do już istniejących, a szczególnie perspektywicznych uwarunkowań, zarówno w sferze polityczno-militarnej, jak również strukturalno-organizacyjnej naszych Sił Zbrojnych. Z powyższego wywodu wynika, że celem badań, których wyniki zaprezentowano w niniejszej pracy, było wniesienie nowych wartości do teorii oraz - w perspektywie również - praktyki operacji obronnych. W ich wyniku powinna powstać określona koncepcja²¹, która dostosowana będzie do aktualnych, a szczególnie przyszłych potrzeb obronności państwa.

Z tak zdefiniowanego celu badań wynika również, że stworzenie wspomnianej koncepcji wymaga zarówno pełnego wykorzystania dotychczasowego dorobku myśli wojskowej, jak i szerokiego uwzględnienia wszystkich możliwych czynników pozwalających na doskonalenie rozważanej problematyki. Z powyższych myśli wynika także główny problem badawczy, który można zdefiniować następująco:

O jakie koncepcje należy uzupełnić teorię i praktykę maskowania operacyjnego i taktycznego (bezpośredniego), aby zapewnić efektywność przeciwuderzenia, postrzeganego jako istotny etap operacji obronnej prowadzonej na obszarze kraju, w istniejących i dających się przewidzieć w przyszłości warunkach ?

Rozwiązanie tak sprecyzowanego głównego problemu wymagało zbadania wielu problemów szczegółowych. Rozważane oddzielnie charakteryzują się one pewną odrębnością bądź specyfiką, natomiast postrzegane razem stanowią uporządkowaną, logiczną całość. Można wobec powyższego sądzić, że wymaganiom tym odpowiada zastosowany podział, zakres i układ poszczególnych części niniejszej pracy. Kierując się tak przyjętym podejściem określono podproblemy, które wyrażone zostały w postaci pytań sprecyzowanych poniżej:

- W jakim kierunku ewoluują poglądy dotyczące form, metod i sposobów maskowania operacyjnego i taktycznego?
- Jakie czynniki determinują charakter współczesnych operacji i w jakim kierunku będą one ewoluowały?

²¹ Inaczej mówiąc ogólne ujęcie, pomysł, plan nie związany ze szczegółowo zdefiniowaną sytuacją operacyjno-taktyczną.

- Jakie związki i zależności zachodzą między charakterem operacji obronnych, a celami i sposobami ich osiągnięcia?
- W jaki sposób maskowanie wpływa na powodzenie przeciwuderzenia?

Odpowiedzi na przedstawione wyżej pytania powinny w efekcie stanowić rozwiązanie problemu głównego oraz umożliwić pełne osiągnięcie zakładanego celu.

1.3. Hipoteza robocza

Sformułowane powyżej problemy badawcze oraz wnioski z analizy literatury skłaniają do sformułowania i przyjęcia następującej **hipotezy roboczej**:

Przygotowanie państwa do wojny powinno być wielostronne i kompleksowe. Obejmuje ono bowiem wszystkie dziedziny działalności państwowej, przede wszystkim: polityczną, ekonomiczną (gospodarczą), militarną, bezpieczeństwa wewnętrznego, porządku publicznego oraz obrony cywilnej. W obszarze działalności militarnej szczególne znaczenie ma zorganizowanie i utrzymanie na odpowiednim poziomie sił zbrojnych oraz ich przygotowanie do prowadzenia działań wojennych (walki zbrojnej).

Przygotowanie sił zbrojnych do działań wojennych na przestrzeni historii podporządkowywano zwykle dwóm podstawowym celom. Pierwszemu, który określał przygotowanie i przeznaczenie różnych rodzajów wojsk do obrony granic, utrzymania niezawisłości i integralności państwa. Tak postrzegane przeznaczenie sił zbrojnych wywierało znaczący wpływ na doskonalenie form i sposobów organizowania i prowadzenia działań obronnych (operacji obronnych, obrony). Drugiemu, który określał przeznaczenie sił zbrojnych do podbojów państw (narodów) w imię osiągnięcia celów politycznych, ekonomicznych (gospodarczych) czy ideologicznych (wyznaniowych). Temu celowi podporządkowywano zwykle gotowość wojsk do prowadzenia działań zaczepnych, co w zdecydowanym stopniu determinowało rozwój działań zaczepnych (operacji zaczepnych, natarcia).

W historii wojen ukształtowały się więc dwa podstawowe rodzaje walki zbrojnej – zaczepna i obronna. Stosownie do przyjętej w danym państwie doktryny wojennej, rozumianej jako oficjalny pogląd na charakter i sposoby prowadzenia wojny oraz realizowanej przez państwo działalności politycznej, dominował ten rodzaj, który służył wyznaczonym celom politycznym (ekonomicznym).

Wraz z rozwojem cywilizacyjnym ludzkości, rozwojem nauki i techniki oraz pojawieniem się coraz groźniejszych rodzajów broni - środków prowadzenia wojny - ewolucji podlegały poglądy na formy i sposoby działań wojennych. Gdy jedna strona uczestnicząca w wojnie skupia swój wysiłek na prowadzenie działań obronnych, to postępuje tak, bo zmuszona zostaje do odparcia napaści przeciwnika, który dokonał agresji i prowadzi aktywne działania zaczepne. Druga natomiast strona, atakująca, prowadząca działania zaczepne, najczęściej postrzegana jest w kategorii agresora.

Uzyskanie powodzenia w działaniach wojennych, w wypadku napaści przeciwnika, zawsze wymagało i nadal wymaga umiejętnego wyboru form i sposobów prowadzenia działań. Odpowiednio do wytworzonych warunków, powstałej sytuacji operacyjnej i taktycznej, konieczne jest umiejętne łączenie działań zaczepnych, obronnych i opóźniających. Chociaż te trzy rodzaje działań różnią się charakterem i sposobami użycia wojsk, to jednak ściśle się zazębiają, stanowią dialektyczną jedność. Umiejętne ich łączenie i dostosowywanie do realiów pola walki najlepiej wyraża istotę i charakter ewentualnej konfrontacji zbrojnej na terytorium kraju. Z doświadczeń wojennych wynika, że umiejętne ich stosowanie, we właściwym czasie i w odpowiednich warunkach, stanowi dowód dojrzałości operacyjnej dowódców. Świadczy o ich zdolnościach i umiejętnościach organizowania i prowadzenia działań operacyjnych i taktycznych. Osiągnięcie w czasie ewentualnej wojny celu działań operacyjnych, postrzeganych w kategoriach zwycięstwa nad siłami agresora będzie możliwe wtedy, gdy uzyska się umiejętności i możliwości racjonalnego przygotowania i efektywnego prowadzenia działań zaczepnych.

Można zatem bez obawy o popełnienie błędu przyjąć, że podstawowym warunkiem uzyskania powodzenia w operacji obronnej jest stworzenie warunków do wykonania przeciwuderzenia, innymi słowy do prowadzenia działań o charakterze zaczepnym. Z kolei istotnym warunkiem powodzenia wszelkich przedsięwzięć realizowanych w ramach operacji jest wysoki poziom ich zabezpieczenia operacyjnego (bojowego). Jednym z tych warunków jest maskowanie, które w dobie burzliwego rozwoju wszelkich form, metod i sposobów rozpoznania musi nabrać nowego kształtu.

1.4. Przebieg procesu badań i stosowane metody

Człowiek jako istota rozumna przez całe życie dąży do poznania faktów, prawdy oraz zjawisk otaczającego nas świata. Na gruncie nauki postrzegane jest to jako działalność naukowo-badawcza. Ta szczególna działalność człowieka ma przypisywane różne atrybuty. Celem nauki według Bacona jest prawda i wynalazki. Współcześnie, w ujęciu Laudana cel nauki sprowadza się do prawdy, jako wartości bezwzględnej, nigdy nie rozpoznawalnej i adekwatności empirycznej²².

Odnosząc się do badań, których wyniki zaprezentowano w niniejszej pracy należy stwierdzić, że całą procedurę badawczą realizowano w trzech zasadniczych etapach. Obejmowały one główne czynności badawcze wraz z zastosowanymi metodami i narzędziami badawczymi. Każdy ze wspomnianych etapów można opisać jako:

- *etap pierwszy – wstępny;*
- *etap drugi – zasadniczy;*
- *etap trzeci – końcowy.*

W etapie wstępnym dokonano sprecyzowania problemu, sformułowano założenia hipotezy roboczej, ustalono koncepcję badań i formę prezentacji ich wyników. Na tym etapie badań istotną sprawą było badanie teorii i praktyki maskowania na szczeblu operacyjno-taktycznym oraz określenie założeń współczesnych operacji.

W celu usprawnienia procesu badań literatury przedmiotu dokonany został jej podział na trzy zasadnicze działy. Pierwszy dział to zbiór literatury wprowadzającej w obszar wiedzy związanej z metodologią badań naukowych, umożliwiając tym samym wykorzystanie wybranych metod badawczych. Dział drugi stanowiła grupa literatury, która dotyczyła operacji obronnych, postrzeganych na tle ogólnej teorii wojen i konfliktów zbrojnych. Trzeci dział to zasób literatury dotyczącej szeroko rozumianego maskowania na poziomie taktycznym i operacyjnym.

Na podstawie wyników badań wstępnych określono hipotezę roboczą, która stanowi treść podrozdziału 1.3. Proces formułowania i weryfikacji hipotezy wymagał przyjęcia **określonych** ograniczeń. Przyjęto, że w badaniach nad ogólną

²² Zob. A. Grobler, *Prawda a racjonalność naukowa*, Kraków, Inter Esse 1993.

teorią maskowania będzie ono traktowane jako część zabezpieczenia operacyjnego (bojowego), stanowiąca z kolei integralną część systemu operacji obronnej.

W celu osiągnięcia wyników badań dających się zweryfikować, należy postępować zgodnie z ogólnie przyjętymi w świecie nauki procedurami postępowania. Procedura to „(...) *unormowany przepisami, zwyczajami sposób prowadzenia, załatwienia jakiejś sprawy, tok, tryb, przebieg czegoś*”²³. Do osiągnięcia celu badań, rozwiązania problemu można stosować szereg podejść. W prowadzonych badaniach, do rozwiązania problemu naukowego, zastosowano podejście systemowe. Podejście to jest procedurą postępowania w rozwiązywaniu problemu, wyrażające się na drodze poznania naukowego jako: holizm, kompleksowość, esencjonalizm, strukturalizm, kontekstowość, teologizm, funkcjonalizm, efektywność, synergizm i rozwój. Za wyróżnik podejścia systemowego przyjęto, za profesorem Piotrem Sienkiewiczem²⁴, następujące cechy działania poznawczego i praktycznego:

- *traktowanie badanego obiektu jako systemu,*
- *traktowanie danego systemu jako należącego do większego systemu,*
- *traktowanie danego systemu jako obiektu złożonego z podsystemów,*
- *świadome posługiwanie się modelem systemu o określonym poziomie rozdzielczości, wyrażającym określony aspekt działania.*

W procedurze badawczej problem naukowy (badany stan rzeczy) postrzegany jest jako obiekt działania o przypisanych cechach systemu. Zatem jest określony cel działania obiektu (maskowanie przeciwdwzrzenia) oraz wyodrębnione elementy obiektu działania (systemu maskowania). System maskowania traktowany jest jako podsystem, występujący w systemie walki zbrojnej (w systemie operacji obronnej, a dokładniej w podsystemie informacyjnym), jako jeden z czynników służących do osiągnięcia celu działania systemu nadrzędnego.

Modele prakseologiczne w procedurze badawczej ujawniają aspekt badanego problemu. Natomiast optymalizacja zmierza do wyodrębnienia takiego modelu, który będzie spełniał założony cel działania. Podstawowym narzędziem badawczym w dochodzeniu do rozwiązania problemu jest analiza systemowa, wspomagana

²³ Słownik języka polskiego, Warszawa, PWN 1993, s. 65.

²⁴ Por. Sienkiewicz P., *Podstawy teorii systemów*, Warszawa, AON 1993.

innymi metodami, które spełniają funkcje uzupełniające. Aby zbadać problem maskowania przeciwwuderzenia w aspekcie podejścia systemowego i na wyjściu zbudować właściwy model, posłużono się wnioskowaniem. To proces rozumowania charakteryzujący się cechami niezawodności, w którym prawdziwość przesłanek gwarantuje prawdziwość wniosków. W zjawisku, jakim jest wojna, nie można wykluczyć wnioskowania uprawdopodobniającego, w którym przesłanki nie gwarantują prawdziwości wniosków, a czynią je tylko bardzo prawdopodobnymi. W procedurze badawczej celem jest budowanie wniosków niezawodnych w oparciu o prawdziwość przesłanek. Ale w tym szczególnym przypadku, kiedy problemem są zjawiska z zakresu walki zbrojnej, badacz może formułować wnioski uprawdopodobniające, które mogą być zweryfikowane dopiero po zaistnieniu tego zjawiska, w określonych warunkach i przy założonych ograniczeniach.

We współczesnym świecie, gdzie występują wzajemne zależności, wskazane jest podejście systemowe do zaistniałych zjawisk, zwłaszcza we wszelkich systemach społecznych, w których najważniejsze są relacje występujące pomiędzy systemami, podsystemami lub elementami (rys. 1.1). Szczególnym przypadkiem systemu walki zbrojnej jest system operacji obronnej, w której celem ogólnym jest odparcie uderzenia przeciwnika i utrzymanie zajmowanego obszaru przy zachowaniu zdolności do dalszych działań. Cel operacji obronnej wyraża się w zadawaniu przeciwnikowi nieskończenie wielu ciosów, których efektem jest jego niszczenie, utrzymanie zajmowanego obszaru, pozbawienie przeciwnika możliwości kontynuacji walki lub narzucenie mu swej woli działania. W **systemie walki** występują zawsze co najmniej dwa podmioty, w której każdy z nich usiłuje pobić stronę przeciwną. Najlepiej oddaje to definicja „...walka w sensie ogólno-prakseologicznym - to wszelkie działania przynajmniej dwupodmiotowe (przy założeniu, że i zespół może być podmiotem), gdzie jeden przynajmniej z podmiotów przeszkadza drugiemu, oba przedmioty nie tylko dążą obiektywnie do celów niezgodnych lecz nadto wiedzą o tym i liczą się w budowaniu swoich planów działania też z działaniami strony przeciwnej”²⁵.

²⁵ T. Kotarbiński, *Traktat o dobrej robocie*, Wrocław, Ossolineum 1969, s. 239.

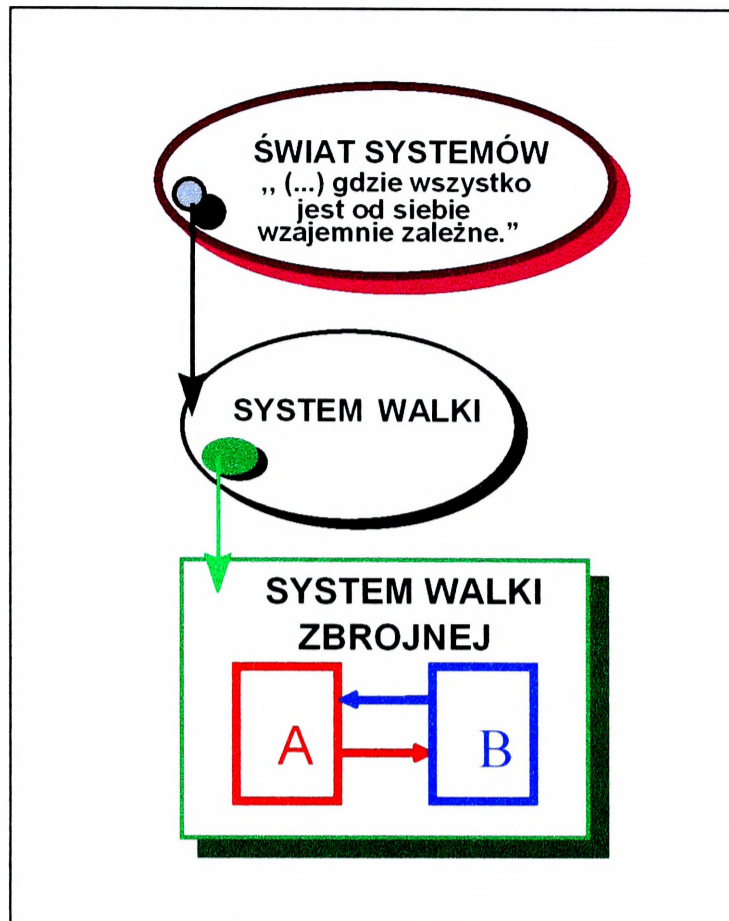

Rys. 1.1. Miejsce systemu walki zbrojnej w świecie systemów

Źródło: Czupryński A., Marsz na obszarze kraju w okresie zagrożenia militarnego, Rozprawa doktorska, Warszawa, AON 1999, s. 19.

Przedstawione na rysunku 1 strony A i B oddziałują na te elementy systemu strony przeciwnej, od której zależy osiągnięcie założonego celu. Strony niszczą nie tylko podsystemy przeciwnika, ale i te podsystemy, i ich elementy, z których systemy walczące są zasilane (rys. 1.2.). Cel ich działań jest przeciwstawny – każda ze stron chce odnieść zwycięstwo (równoważne z porażką strony przeciwnej). Głównym realizatorem procesu niszczenia jest: ruch, rażenie i informacja. Z punktu widzenia maskowania najważniejsza jest informacja (lub jej brak) jako ta, która wywołuje określony skutek. Ruch warunkuje zamierzony skutek, natomiast rażenie jest elementem rozstrzygającym osiągnięcie oczekiwanego skutku.

Podsystem niszczenia wyraża się w dotychczas określanych czynnikach walki zbrojnej. Głównym celem działania podsystemu niszczenia jest pobicie i narzucenie przeciwnikowi swej woli działania. Cel ten jest osiągany za pomocą walczących wojsk. Oprócz funkcji niszczenia, system walczących wojsk spełnia w stosunku do własnych elementów funkcję zabezpieczenia, polegającą na zapewnieniu własnym wojskom warunków do realizacji funkcji niszczenia i zasilania, co ogólnie wyraża się w organizowanym zabezpieczeniu bojowym. Zadaniem maskowania, zaliczanego do

podsystemu zasilania, jest jak najlepsza ochrona walczących wojsk przed rażeniem ze strony przeciwnej, a tym samym stworzenie warunków do jak najlepszego wykorzystania chronionego potencjału.

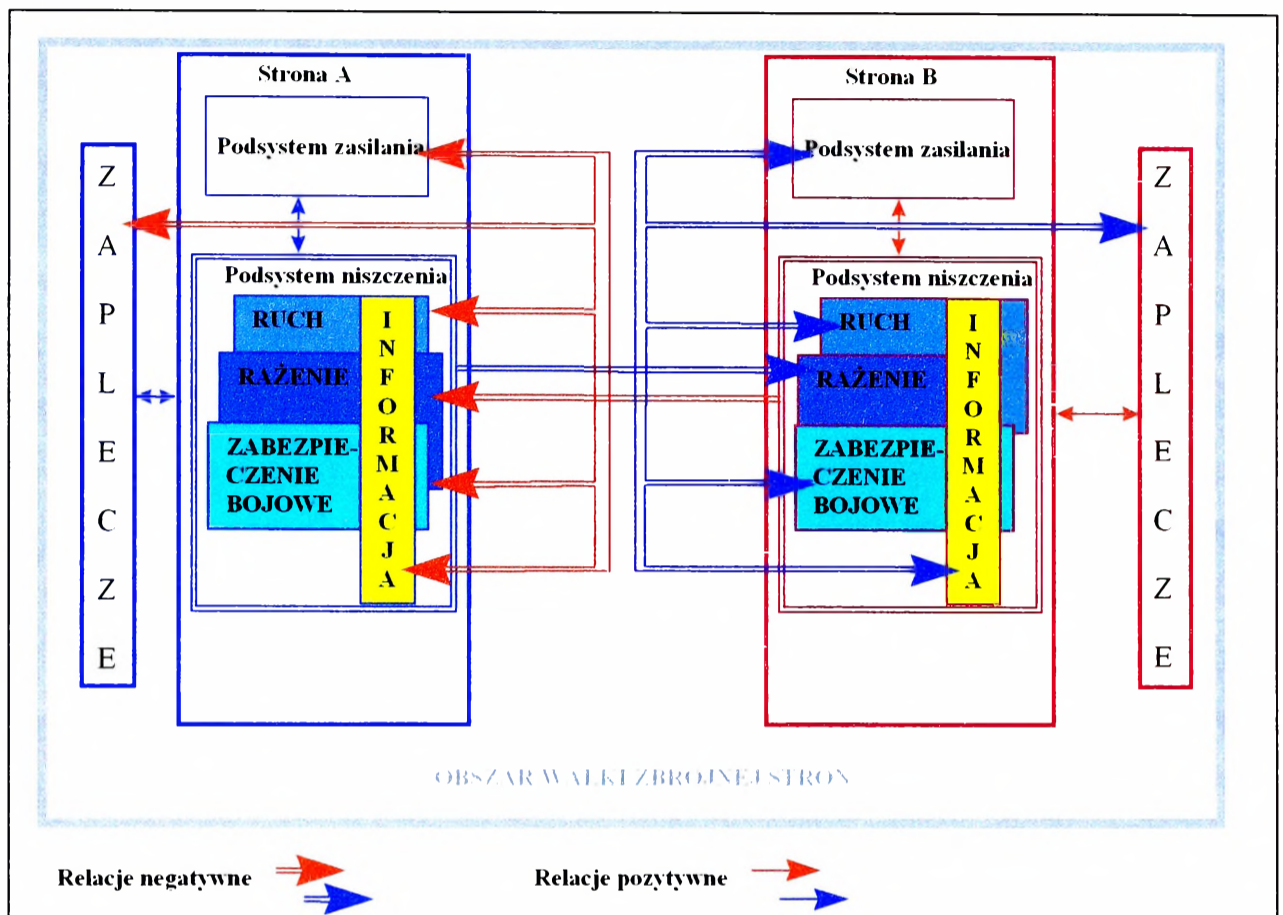

Rys. 1.2. Model funkcjonalny walki zbrojnej

Źródło: Czupryński A., Marsz na obszarze kraju ..., op. cit., s. 20.

W systemie walki, opisanym przez T. Kotarbińskiego, występują zawsze co najmniej dwie strony (dwa podmioty), które nawzajem bezpośrednio lub pośrednio zwalczają się, czyli „(...) cele działających są niezgodne i jedni drugim usiłują przeszkodzić w działaniach”²⁶. Aby osiągnąć zwycięstwo nie wystarczy stronie przeciwnej przeszkodzić w osiągnięciu jej celów częściowych, lecz należy doprowadzić do takiej sytuacji, w której realizacja zakładanego celu zależeć będzie tylko od własnych poczynań, a nie od poczynań strony przeciwnej. Istota tak rozumianego zwycięstwa jest warunkowana znajomością działania strony przeciwnej, jej możliwościami operacyjno-taktycznymi i wyraża się w planie walki.

²⁶ T. Kotarbiński, *Hasło dobrej roboty*, Warszawa, Wiedza Powszechna 1975, s. 127.

Maskowanie, aby osiągnęło swój cel, musi wychodzić od możliwości rozpoznawczych strony przeciwnej, jego zapotrzebowania na informację i planowanych działań. Potwierdza to J. Konieczny w definicji: „*A walczy z B wtedy i tylko wtedy, gdy A i B są stronami, a cele (C) ich działania są przeciwstawne* $A \leftrightarrow B \Leftrightarrow [(A \wedge B) \in Str.] \wedge [C_{(A)} \perp C_{(B)}]$ ”²⁷, z której wynika, że maskowanie i rozpoznanie to dwie przeciwstawne czynności zachodzące na polu walki. Rozpoznanie zabiegające o informacje o stronie przeciwnej, napotka „opór” ze strony maskowania, które z kolei dba o to, aby informacja zdobyta przez rozpoznanie była niepełna, mało wiarygodna.

Z powyższych rozważań wynika, że szczegółowego zbadania wymagają czynniki warunkujących zakres maskowania. A zatem, należy przeprowadzić analizę w ujęciu diagnostycznym stanu faktycznego warunków sprzyjających, ograniczających i przeszkadzających w osiągnięciu celu maskowania. Ogólny schemat prowadzenia analizy diagnostycznej²⁸ wyraża się w odpowiedzi na pytanie: Jaki jest stan badanego (obiektu) zjawiska? Celem badania czynników wywierających wpływ na osiągnięcie celu maskowania i jego zakresu jest określenie kierunków zmian w organizowaniu maskowania przeciwuderzenia, które pozwolą osiągnąć jego cel przy jak najmniejszych stratach.

²⁷ Por. Konieczny J., *Cybernetyka walki*, Warszawa, PWN 1970, s. 98.

²⁸ Zob. Sienkiewicz P., *Analiza systemowa*, Warszawa, Bellona 1994, s. 62.

2. Maskowanie w teorii i praktyce sztuki wojennej

2.1. Geneza i ewolucja maskowania

Wykorzystywanie maskowania i kamuflaży istnieje prawdopodobnie tak długo jak sam człowiek. Sztuka maskowania rozwinęła się od najstarszych i najprostszych form. Polega ona na najprostszych formach, np. kryciu się człowieka lub ukrywaniu przez niego przedmiotów, np. za zaroślami, a także na skomplikowanych metodach i sposobach opracowanych przy zastosowaniu najnowocześniejszych dziedzin nauki. Należą do nich: radiolokacja, wykrywanie w podczerwieni i za pomocą innych czujników termicznych, a także nadzwyczaj wyszukane pod względem składu i właściwości farby. Nowe techniki maskownicze są w stanie zniekształcać różnymi sposobami obrazy odbierane czy to gołym okiem, czy za pomocą specjalnie do tego celu wykorzystywanych przyrządów.

Maskowanie jest sztuką operowania właściwościami ludzkiego oka i urządzeń technicznych, wspomagających wzrok, w celu wywoływania wrażeń nie odpowiadających widzianym przedmiotom (sytuacjom przestrzennym), czyli w celu wprowadzenia oka w błąd przez wywoływanie fałszywych wrażeń. Kamuflaż polega na wywoływaniu złudzeń, według których widziane przedmioty mają zdeformowane kształty, zanikają cienie i kontury, a ostre krawędzie form przestrzennych przybierają łagodne, nieostre kształty płaskich obrazów zlewających się z tłem.²⁹

Maskowanie, zwłaszcza operacyjne umiejętnie organizowane, skutecznie wykonywane i racjonalnie wykorzystywane w działaniu lub przeciwdziałaniu stanowi wyjątkowo opłacalny element tworzenia przewagi, a w konsekwencji odniesienia zwycięstwa nad liczebnie silniejszym przeciwnikiem przy minimalnych stratach własnych.³⁰

Tezę tę w pełni potwierdzają wielowiekowe doświadczenia historyczne i wnioski płynące ze współczesnych konfliktów zbrojnych. Celowe jest więc

²⁹ Zajdziński W., *Maskowanie w siłach zbrojnych państw obcych*, Warszawa 1994, s.5.

³⁰ Nozko K., *Maskowanie, zaskoczenie i manewr w działaniach operacyjno-taktycznych systemu obronnego Rzeczypospolitej Polskiej*, Warszawa 1994, s.15.

przypomnienie wybrane, pouczające i zajmujące poczesne miejsce w historycznych dokonaniach przykłady maskowania, w tym również w polskiej sztuce wojennej.

Na przykład Bolesław Chrobry i Bolesław Krzywousty wielokrotnie, z dużym powodzeniem stosowali sztukę maskowania, aby skutecznie przeciwstawić się lepiej uzbrojonym i przeważającym liczebnie siłom najeźdźcy, odnosząc historyczne zwycięstwa, ponosząc minimalne straty. Do maskowania własnych zamierzeń i działań wykorzystywali oni naturalne warunki terenowe oraz szeroko stosowali różnego rodzaju fortele wojenne, które również wiążą się ściśle z maskowaniem.

Sztukę maskowania, w połączeniu z celowym wprowadzaniem przeciwnika w błąd, stosował Władysław Jagiełło, m.in. w historycznej bitwie pod Grunwaldem. Wojska polskie w celu rozproszenia i zmylenia sił krzyżackich wykonały kilka demonstracyjnych uderzeń na Pomorzu i pograniczu Litwy. Jednocześnie - dla ukrycia zasadniczego kierunku wyprawy - w Kozienicach, zbudowano most na łodziach, który potem spławiono na główną przeprawę przez Wisłę w rejonie Czerwińska. W czasie bitwy, jak stwierdzają historycy, wojska litewskie pod naporem uderzenia krzyżackiego zaczęły się pośpiesznie wycofywać – „pierzchły z pola bitwy”. W rzeczywistości był to również „pozorny” manewr, wykonany celowo, aby „rozluźnić” zwartość szyków krzyżackich. Z kolei te same wojska, które „uciekały” z pola bitewnego, bardzo szybko powróciły i sposobem zorganizowany wykonały zaskakujące uderzenie w otwarte skrzydło woj krzyżackich.³¹

Znakomicie opanował sztukę maskowania (celowego wprowadzania przeciwnika w błąd) Jan Karol Chodkiewicz. Dlatego też nie miały być udział maskowania w zwycięskiej bitwie stoczonej w 1605 r. pod Kircholmem. Ze względu na wielokrotną przewagę wojsk szwedzkich hetman upozorował odwrót wojsk polskich, aby wciągnąć przeciwnika na niedogodny dla niego teren do stoczenia generalnej bitwy. Przebieg bitwy wykazał słuszność przewidywań polskiego hetmana, który odniósł wspaniałe zwycięstwo nad wielokrotnie przeważającymi siłami przeciwnika przy minimalnych stratach własnych.

Mistrzem maskowania był również hetman S. Koniecpolski. Umiał zaatakować wroga znienacka, szybko uchodzić przed przeważającymi siłami, rozproszyć je naprowadzić na ukryte pułapki i zasadzki. Umiejętnie łączył szybki manewr z odpowiednimi przedsięwzięciami maskowania i wprowadzenia przeciwnika w błąd,

³¹ *Tamże*, s.16.

mając podczas stoczonych bitwy wobec niego niezbędną przewagę, spotęgowaną przez uzyskane zaskoczenie. Śmiałe, szybkie działania Koniecpolskiego, zaskakujące manewry chytne pomysły, zwycięskie oblężenia i potyczki budziły respekt u przeciwnika³².

Znaczny był również udział maskowania i celowego wprowadzania przeciwnika w błąd w zwycięskich bitwach stoczonych przez hetmana Stanisława Żółkiewskiego zwłaszcza po mistrzowsku przeprowadzonej bitwy w 1610 roku pod Kłuszynem i odniesienie tam wspaniałego, historycznego zwycięstwa z przeważającymi siedmio-ośmiokrotnie wojskami Dymitra Szujskiego.

Mistrzem wprowadzania przeciwnika w błąd w rezultacie stosowania nowych sposobów prowadzenia bitew był hetman Jan Tarnowski. Wykorzystywał on przede wszystkim faktyczne działania swych wojsk do wprowadzenia przeciwnika w błąd oraz mistrzowskie zamaskowanie uderzenia sił głównych, uzyskując zaskoczenie, które potęgowało jego siły.

Z dużym powodzeniem wykorzystywał doświadczenia również w dziedzinie maskowania swoich wielkich poprzedników, wzbogacając je o nowe wartości, hetman, późniejszy król Jan III Sobieski, zwłaszcza w historycznej bitwie wiedeńskiej (1683 r.) przeciwko przeważającym liczebnie siłom tureckim.

Przykłady maskowania, stosowane przez polskich królów i hetmanów można byłoby mnożyć. Głównym celem zabiegów maskowniczych, łączonych najczęściej z fortelami wojennymi, było dążenie do uzyskania zaskoczenia i potęgowania w ten sposób własnych sił wobec przeważających liczebnie wojsk przeciwnika.³³

W czasie II wojny światowej maskowanie miało niewiele wspólnego z maskowaniem dzisiejszym, zarówno gdy chodzi o skuteczność, jak i różnorodność stosowanych środków maskujących. Jednakże specjaliści z tej dziedziny już w tamtych latach zdawali sobie sprawę, że maskowanie musi przede wszystkim upodabniać maskowane obiekty do tła. W tym okresie standardowym kolorem sprzętu i uzbrojenia był brudnooliwkowy. Na ten kolor malowano samochody, wozy bojowe, działa i schrony. Tego koloru były mundury i inne przedmioty używane w polu. Odcienie kolorów na poszczególnych egzemplarzach sprzętu były różne. Po

³² L. Podhorodecki, *Hetman Stanisław Koniecpolski*, Warszawa 1969.

³³ *Tamże*, s. 17.

drugiej wojnie światowej w wielu armiach kolor brudnooliwkowy zamieniono na oliwkowozielony, gdyż ciemniejsza zieleń lepiej maskowała sprzęt w terenie.

Pewne doświadczenia w dziedzinie maskowania zdobywanego podczas różnego rodzaju konfliktów zbrojnych i wojen lokalnych. W siłach lądowych przyjęto wielobarwne wzory maskujące do maskowania różnego rodzaju naziemnego sprzętu i uzbrojenia. Ponad od wszelką wątpliwość stwierdzono celowość maskowania za pomocą Ta wielobarwnych wzorów. Rozstrzygnięcia wymagało jedynie ustalenie wzoru najlepszego i tego, o ile może on być lepszy od już istniejącego. Poszukiwano takiego, który dawałby najlepsze efekty ś zarówno w dzień, jak i w nocy.

Wprowadzenie do uzbrojenia wojsk nowoczesnych systemów rozpoznania, a z drugiej strony coraz droższej techniki wojskowej spowodowało wzrost zainteresowania jej maskowaniem, w celu zminimalizowania strat w czasie działań bojowych. Wydatki związane z maskowaniem, budową ukryć lub pozoracją są - zdaniem ekspertów - niewspółmiernie niskie w stosunku do wartości nowoczesnej techniki wojskowej, ponieważ stanowią przeciętnie około 0,25 % kosztów jej odtworzenia.³⁴

Wnioski i doświadczenia historyczne te odległe oraz z okresu II wojny światowej, a także ze współczesnych konfliktów zbrojnych (nie wszystkie oczywiście, przydatne współcześnie) są jednak poważnym materiałem poznawczym i inspirującym, umożliwiającym formułowanie pewnych, aktualnych obecnie prawidłowości i uogólnień; stanowią one także pewien wskaźnik kierunków i tendencji rozwojowych stosowania maskowania w operacjach, bitwach i walkach w przyszłości.

Poszczególne bowiem fakty i zdarzenia historyczne ukazują zjawiska maskowania w rozwoju, ciągłej zmienności, pozwalają wyraźniej dostrzec ich ścisły związek z konkretnymi warunkami sytuacji operacyjnej i strategicznej, z zasadami taktyki i sztuki operacyjnej, z możliwościami i wyposażeniem technicznym wojsk oraz z aktualnym rozwojem nauki i techniki, wprowadzaniem do uzbrojenia wojsk nowych generacji środków walki.

³⁴ Zajdziński W., *Maskowanie w siłach...*, op. cit. s.6.

2.2. Istota maskowania

Z zaprezentowanego w rozdziale pierwszym głównego problemu badawczego wynika, że rozwiązanie wymaga zbadania wielu problemów szczegółowych. Jeden z nich wymaga odpowiedzi na pytanie o to, na czym polega współczesne maskowanie? Problem ten to nic innego jak pytania o istotę, cele, funkcje, cechy, zakres maskowania, innymi słowy pytania o jego specyfikę.

Aby odpowiedzieć na pytanie: Czym jest istota maskowania? – należy określić podstawy (sens) jego wykonywania (istnienia). Istota bowiem według *Słownika języka polskiego* to „... co jest w czymś zasadnicze, podstawowe; grunt, założenie”³⁵.

Podstawą do znalezienia istoty maskowania jest określenie, w jakim celu i przeciwko czemu (kto jest jej naturalnym przeciwnikiem) maskowanie jest stosowane. Z wcześniej przeprowadzonych analiz wynika, że uzyskana informacja wywołuje określone działanie. Wiarygodność pozyskanej przez przeciwnika informacji zależy od jakości jego rozpoznania, a tym samym od jakości czynności jemu przeciwstawnych. Rozpoznanie i maskowanie, jako procesy wzajemnie przeciwstawne, rywalizujące o informację, dążą do uzyskania przewagi nad stroną przeciwną. Ta strona, która zdobędzie przewagę w dziedzinie informacji osiągnie swój cel mniejszymi kosztami, przy jednoczesnej maksymalizacji kosztów strony przeciwnej. Związek ten przedstawiony został na rysunku 2.1.

Z kolei A. Szydłowski, w swej rozprawie doktorskiej przedstawił istotę maskowania następująco: „*Maskowanie jest procesem przeciwstawnym rozpoznaniu prowadzonemu przez przeciwnika*”³⁶. Wyniki przeprowadzonych badań korespondują w pełni z tym stwierdzeniem. Przeciwnik planujący swoje działania bazuje na posiadanych danych rozpoznawczych. Od ich jakości zależy stopień osiągnięcia celu. Jeżeli dane te będą nieprawdziwe, to zostanie on zaskoczony i trafność jego decyzji będzie niewielka. W natarciu przełoży się to na zwiększenie strat własnych i być może niemożność osiągnięcia zamierzonego celu.

³⁵ *Słownik języka ...*, tom I, s. 809.

³⁶ A. Szydłowski, *Podstawy teorii maskowania w obronie ...*, s. 31.

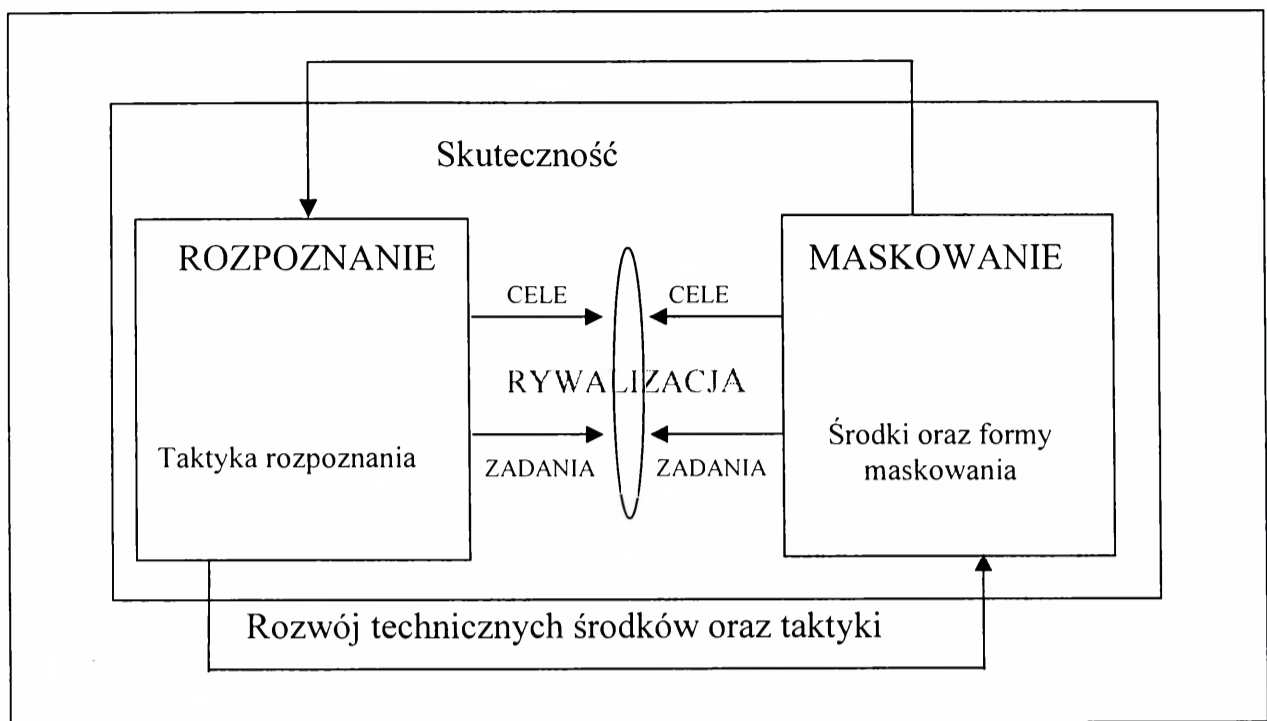

Rys. 2.1. Związek rozpoznania z maskowaniem

Źródło: A. Szydłowski, *Podstawy teorii maskowania w obronie powietrznej*, Rozprawa doktorska, Warszawa, AON 1994, s. 32.

Nasylenie współczesnego pola walki technicznymi środkami rozpoznania, a także precyzyjnymi środkami rażenia nakłada na maskowanie nowe, znacznie wyższe wymagania. Maskowanie zapewniać powinno nie tylko ukrycie własnych zamiarów (informacji), ale także stanowić będzie podstawowy rodzaj ochrony własnych sił i środków przed zniszczeniem. Jest to tym bardziej istotne w dobie, propagowanej zarówno przez specjalistów wojskowych idei brzmiącej: cel rozpoznany jest celem zniszczonym. Z tego właśnie względu podstawą maskowania jest przeciwstawienie się rozpoznaniu, a co za tym idzie ochrona własnych sił i środków przed zniszczeniem, zaskoczenie przeciwnika i zmuszenie go do zwiększenia wysiłku w realizację zamierzonego celu.

Zgodnie z zapisami encyklopedycznymi, cel to: „...to, do czego się dąży, co się chce osiągnąć...”³⁷. Z punktu widzenia prakseologii pod pojęciem celu rozumiany jest planowy wynik każdego racjonalnego działania. Jest to więc wynik zaplanowanego i konsekwentnie osiąganego, pożądanego wyniku działania. Cel wyznaczany jest

³⁷ Słownik języka ..., tom I, s. 235.

przez podmiot działania. W zależności od przyjętego systemu wartości przez podmiot działania, określa się cel jako stopniowalny i niestopniowalny³⁸.

W celu stopniowalnym określone są warunki jego osiągnięcia w kategoriach: ilości, jakości, miejsca, czasu. W zależności od systemu wartości podmiotu działania, w danej kategorii określa się osiągnięcie lub nie osiągnięcie danego celu, co w istocie powoduje, iż globalnie osiągnięcie celu jest stopniowalne wg wyszczególnionych kategorii. Cel niestopniowalny oznacza, iż w warunkach jego osiągnięcia założono, że może być, jako całość, osiągnięty lub nieosiągnięty, co wynika z przyjętego systemu wartości podmiotu działania. Cel ogólny maskowania wynika ze znaczenia semantycznego słowa *maskowanie*. Przytoczone wcześniej definicje wskazują, że cel maskowania wyraża się w ukryciu rzeczywistych zamiarów.

W prakseologii przyjmuje się, że: „*W każdym działaniu, czynności, czynie, akcie sprawczym (...) biorą udział pewne elementy. Są to: sprawca, tworzywo, wytwór, impuls dowolny, okoliczność skutek i cel*”³⁹. Rozpatrując maskowanie jako działania ukierunkowane na jakiś cel, należy wyodrębnić te wszystkie elementy sprawnego działania. „*Sprawcą jest zawsze, (...) jakiś ktoś, osobnik, który się umyślnie wysiła*”⁴⁰. W przypadku maskowania jest nim nie tylko dowódca prowadzący walkę, ale także pojedynczy żołnierz. Na podstawie impulsu dowolnego będzie on podejmował decyzje gwarantujące osiągnięcie celu jak najmniejszymi kosztami. „*Sprawca jako taki zawsze chce czegoś i po to się wysiła, by coś przybrało taką a nie inną postać. Mówimy wtedy, że jego celem jest, aby się tak stało, w poszczególnym przypadku, żeby było nadal tak, jak jest*”⁴¹. W operacji obronnej dowódca sił lądowych, poprzez maskowanie, chce osiągnąć zamierzony cel. Planuje maskowanie na podstawie posiadanych sił i środków, sprecyzowanego zadania i posiadanej informacji o potencjalnym działaniu przeciwnika.

Następnym elementem sprawnego działania jest tworzywo: „*...coś, co sprawca chce urobić w określonym kierunku, nosi nazwę tworzywa*”⁴². W przypadku maskowania dla dowódcy tworzywem takim są siły i środki jakimi dysponuje, a dokładniej ich obraz w przestrzeni i czasie rejestrowany przez rozpoznanie przeciwnika. Tworzywo takie dzięki celowemu działaniu na nie staje się wytworem:

³⁸ Por. Bojarski W., *Podstawy analizy i inżynierii systemów*, Warszawa, PWN 1984, rozdział 3.

³⁹ Kotarbiński T., *Abecadło praktyczności*, Warszawa, Wiedza Powszechna 1974, s. 31.

⁴⁰ Tamże, s. 32.

⁴¹ Tamże, s. 32.

⁴² Tamże, s.33.

„...skutkiem działania jest to, że z tworzywa powstał wytwór o określonej własności, krócej – skutkiem tym jest spowodowana przez działanie zmiana tworzywa”⁴³.

Skutkiem przeprowadzenia maskowania jest stworzenie nowego obrazu rzeczywistości, rejestrowanego przez rozpoznanie przeciwnika. Ten nowy obraz sugerować będzie przeciwnikowi o innym, niż w rzeczywistości, ugrupowaniu bojowym brygady i zamiarze dowódcy. Działanie, jakie podejmuje dowódca, jest podyktowane okolicznościami, w jakich przyjdzie mu działać. *„... I jeszcze jedno jest obecne we wszelkich działaniach co bywa ważne przy jego charakterystyce, mianowicie działamy zawsze w jakimś otoczeniu”⁴⁴.* Do nich, w aspekcie maskowania, należy przede wszystkim zaliczyć działalność organów rozpoznawczych przeciwnika, sytuację operacyjno-taktyczną, teren, charakter postawionego zadania, a także warunki atmosferyczne. Skutkiem maskowania powinno być zaskoczenie przeciwnika (poprzez zmianę obrazu własnych poczynąń) oraz zmniejszenie strat własnych. Pozostaje jeszcze do rozpatrzenia sprawa impulsu dowolnego, tj. tego co skłania daną osobę do rozumnego działania. Impuls dowolny będzie różny dla poszczególnych szczebli dowodzenia. Dla dowódcy, impuls zależy będzie od celu, jaki ma przed sobą i sposobu jego osiągnięcia. Powinien on także wiedzieć jak skutecznie przeciwstawić się rozpoznaniu przeciwnika i w jaki sposób go zaskoczyć.

Pierwszym, podstawowym i najważniejszym wymaganiem stawianym maskowaniu jest bezwarunkowa konieczność podporządkowania wszystkich jego przedsięwzięć i możliwości zamiarowi przeprowadzenia walki. Cele maskowania muszą bezwzględnie wynikać z celu operacji obronnej i sposobu jego osiągnięcia, z planu operacji (walki), a nie być celem samym w sobie. Jest to warunek fundamentalny pozwalający na zapewnienie jego skuteczności. Jednym z niepodważalnych celów maskowania, który będzie występował zawsze, jest ochrona posiadanych sił i środków przed rażeniem przeciwnika.

Reasumując, maskowanie w operacji obronnej jest działaniem zamierzonym, którego celem jest zachowanie pożądanego stanu nierozpoznania przedmiotu maskowania przez przeciwnika i zapobieganie zmianom tego stanu na gorsze w określonym przedziale czasu.

⁴³ *Tamże*, s. 33.

⁴⁴ *Tamże*, s. 33.

Z celu maskowania wynikają następujące zadania:

- ukrycie sił i środków przed rozpoznaniem przeciwnika, a tym samym utrudnienie przeciwnikowi skutecznego oddziaływania ogniowego i elektronicznego;
- wprowadzenie przeciwnika w błąd co do składu i położenia wojsk własnych oraz charakteru prowadzonych przez nie działań;
- w określonym czasie skierowanie działania i wysiłku przeciwnika na pożądany kierunek.

Istotnym problemem, do którego odniesiono się w prowadzonych badaniach są funkcje maskowania. Badania wykazały bowiem, iż rozpatrując funkcje, jakie spełnia maskowanie, należy uczynić to w szerszym zakresie. Jak wykazano wcześniej, maskowanie jest jednym z przedsięwzięć szeroko pojmowanych działań przeciwrozpoznawczych. Działania te to: „... zespół przedsięwzięć i działań wojsk realizowany na szczeblu ogniowym, taktycznym, operacyjnym i strategicznym w celu obezwładnienia oraz niszczenia sił i środków rozpoznawczych przeciwnika, a także dezorganizowanie jego relacji rozpoznawczych”⁴⁵. Istotą przeciwrozpoznania, jak wspomniano wcześniej, jest przeciwstawienie się rozpoznaniu prowadzonemu przez przeciwnika.

Przeciwrozpoznanie jest częścią składową walki prowadzoną z rozpoznaniem przeciwnika. Obejmuje ona dwie części: aktywną i pasywną. Aktywne polega na zakłócaniu działania środków rozpoznania przeciwnika oraz ich fizycznej eliminacji z pola walki. Część pasywna – profilaktyczna – to maskowanie. Powyższe rozważania ilustruje rysunek 2.2.

⁴⁵ Puszczynski M., *Wybrane problemy doskonalenia teorii i praktyki współczesnego maskowania*, Rozprawa doktorska, Warszawa, ASG 1986, s. 98.

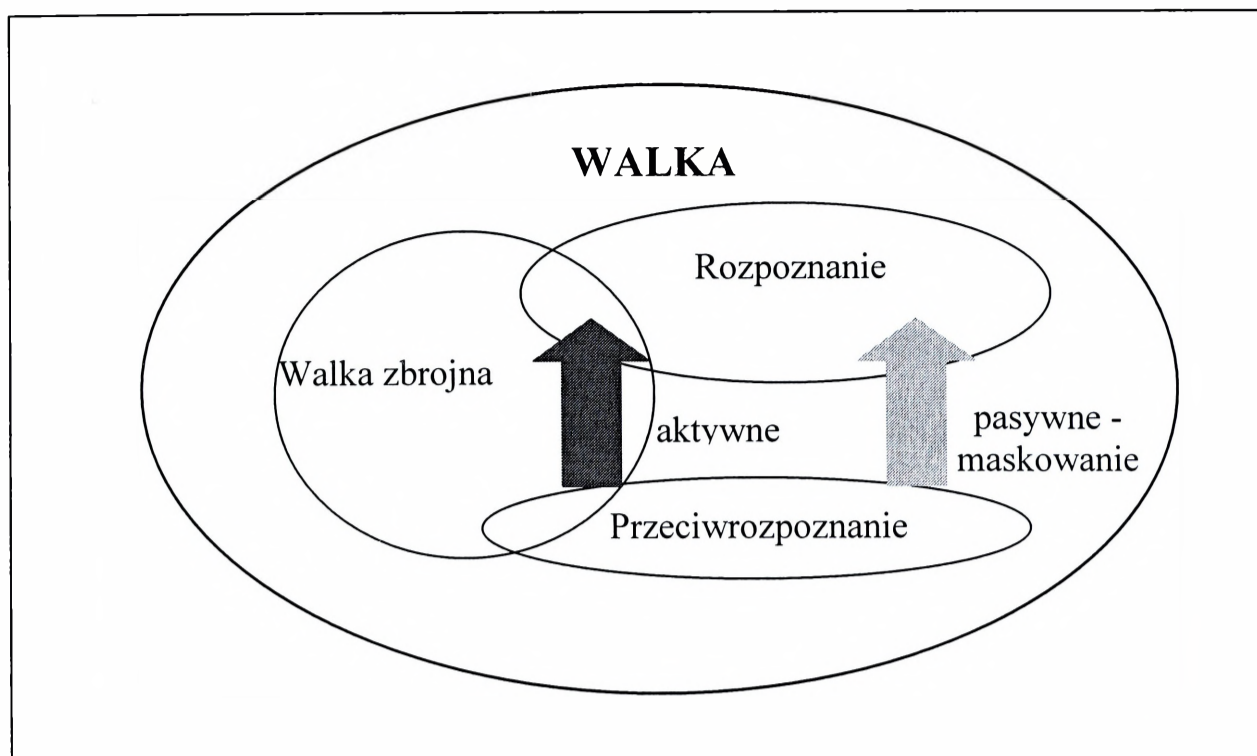

Rys. 2.2. Miejsce maskowania w działaniach przeciwozpoznawczych

Źródło: A. Szydłowski, Podstawy teorii ..., s. 36.

W każdej walce zbrojnej występują takie funkcje jak:

- rażenie,
- wspomaganie,
- dowodzenie,
- zasilanie .

Podstawową funkcją każdej walki zbrojnej jest rażenie, które występuje w dwóch formach: obezwładnianiu i niszczeniu. Funkcje pozostałe działają na jej korzyść. Część aktywna przeciwozpoznania wchodzi w zakres funkcji rażenia, natomiast maskowanie (część profilaktyczna) zawiera się w funkcji wspomagania, która obejmuje wszelkie elementy stwarzające dogodne warunki do osiągnięcia celów walki zbrojnej oraz utrudniające osiągnięcie takich celów stronie przeciwnej. Przedstawione wyżej rozważania ilustruje rysunek 2.3.

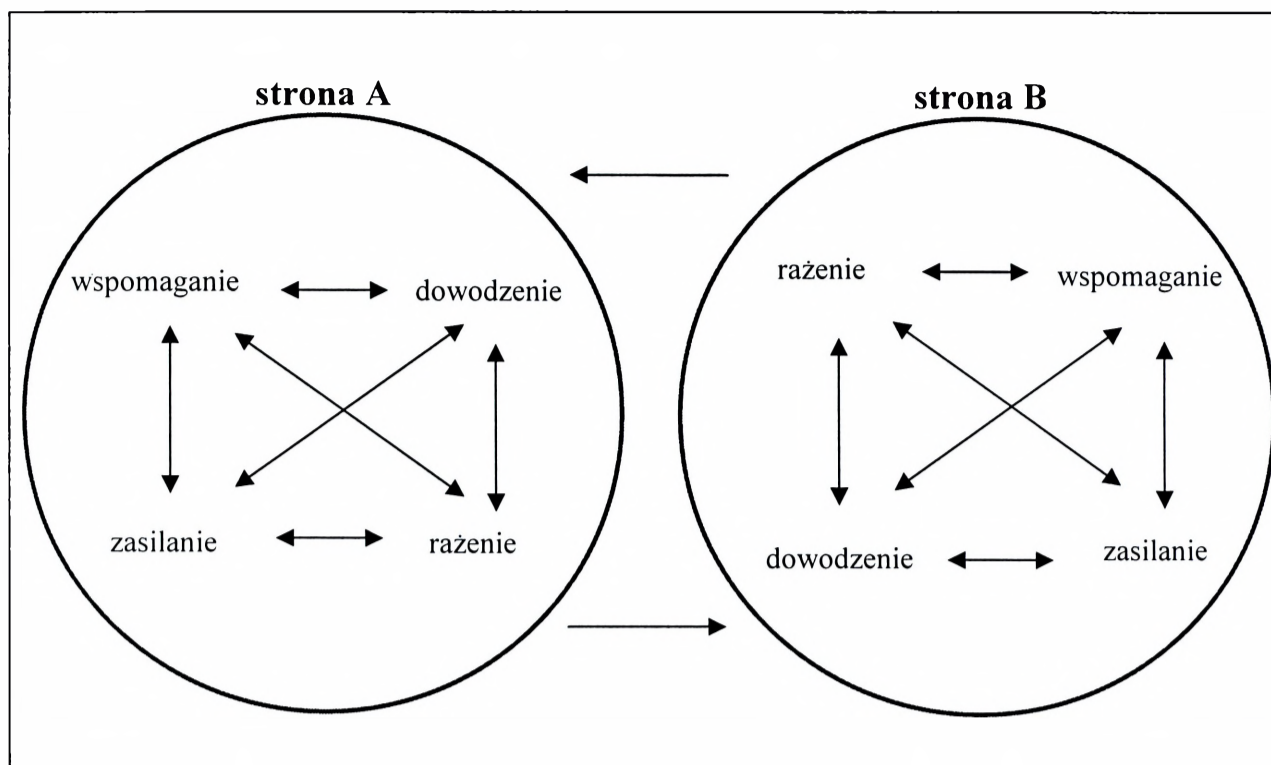

Rys. 2.3. Funkcje walki zbrojnej

Źródło: A. Szydłowski, Podstawy teorii ..., s. 39.

Przeprowadzone badania wykazały, iż rozpatrując funkcje, jakie spełnia maskowanie, najłatwiej czynić to w ujęciu prakseologicznym. Według Kotarbińskiego „Ilekroć sprawiamy, że coś na końcu danego okresu ma cechę, którą miało na początku tego okresu – wówczas dzieło przypadające na ten okres czasu jest dziełem zachowawczym”⁴⁶. Poprzez dobrze zorganizowane i przeprowadzone maskowanie dąży się do minimalizacji strat własnych, a tym samym do zachowania posiadanych sił i środków na koniec walki w stanie gwarantującym podjęcie kolejnych działań. Jeżeli poprzez maskowanie zostanie ochroniona przed zniszczeniem pewna część tych sił i środków to oznaczać będzie, że maskowanie w stosunku do nich spełniło funkcję zachowawczą; pozwoliło na zachowanie ich stanu (żywołności). Dlatego można wysnuć wniosek, że jedną z funkcji maskowania jest jego żywołność (zachowawczość). Z drugiej strony stwierdzenie: „Ilekroć wreszcie tak się dzieje skutkiem naszego impulsu dowolnego, że ten a ten obiekt nie ma tej cechy na końcu oznaczonego odcinka czasu, której na początku tego odcinka też nie miał, tylekroć nasze dzieło, którego chwilą jest ten odcinek czasu, nosi charakter

⁴⁶ T. Kotarbiński, *Traktat o dobrej ...*, op. cit., s. 39.

zapobiegawczy (inaczej profilaktyczny)⁴⁷ mówi o zapobiegawczości maskowania. Oznacza to, że maskowanie ma zapobiec zmianom chronionego potencjału na gorsze, tj. jego zmniejszeniu. Maskowanie spełnia funkcję profilaktyczną, oddziałując bezpośrednio na jakość rozpoznania prowadzonego przez przeciwnika. Ideałem jest taka sytuacja, gdy rozpoznanie na końcu pewnego etapu posiada te dane (informacje), które posiadało na początku tegoż etapu i nie jest w stanie wyróżnić potencjalnych celów, położenia i zamiarów przeciwnika. Jest to zrozumiałe, bowiem w prakseologicznym ujęciu „Dzieła bywają konstrukcyjne lub destrukcyjne, zachowawcze lub zapobiegawcze...”⁴⁸. Wynika stąd, że maskowanie jest zjawiskiem zachowawczo-zapobiegawczym. O zachowawczości i zapobiegawczości maskowania możemy mówić tylko wtedy, gdy jest to działanie celowe i zamierzone, bowiem tego rodzaju czynności wyróżnia się zazwyczaj w przypadku działań zamierzonych, kiedy nie chcemy dopuścić do zmiany na gorsze istniejącego, pożądanego dla kogoś stanu rzeczy. Uogólniając, maskowanie jest zjawiskiem spełniającym dwie podstawowe funkcje: funkcję zachowawczą i funkcję zapobiegawczą.

Kolejnym, istotnym problemem, dotyczącym istoty maskowania są jego charakterystyczne cechy. W wyniku przeprowadzonej analizy literatury stwierdzono, że istnieje wiele cech którymi powinno się ono charakteryzować. Część z nich zawarto w dokumentach normatywnych, np. w *Regulaminie działań wojsk lądowych*⁴⁹. Wyniki badań dowodzą, że jest to jeszcze zbiór niepełny. Wnioski z przeprowadzonych prac przemawiają za tym, aby maskowanie charakteryzowało się następującymi cechami:

- aktywnością,
- wiarygodnością,
- ciągłością,
- niepowtarzalnością,
- tajnością,
- elastycznością planu maskowania,
- scentralizowanym kierowaniem.

⁴⁷ Tamże,

⁴⁸ Tamże,

⁴⁹ *Regulamin działań wojsk lądowych*, Warszawa, Dowództwo Wojsk Lądowych 1999, s. 231.

Pierwsza z wymienionych cech maskowania – aktywność – wyraża się w narzuceniu przeciwnikowi mylnego obrazu zamierzeń bojowych, planowanych i prowadzonych działań, stanu i rozmieszczenia obiektów, ilości i jakości posiadanych sił i środków. Z definicji słowa aktywny brzmiącej: „... *skłonny, zdolny do działania, biorący w czymś udział, pełen inicjatywy, działający, czynny*”⁵⁰, można wnioskować, że aktywność maskowania zależeć będzie głównie od cech osobowych dowódcy, od jego wykształcenia i doświadczenia, zaangażowania i wiary w skuteczność maskowania.

Wiarygodność – wyraża się w przedstawieniu wszystkich przedsięwzięć maskujących jako czynności rzeczywistych (faktycznych). Ma to na celu utwierdzenie organów rozpoznawczych przeciwnika co do prawdziwości wykonanych przedsięwzięć z zakresu maskowania. Według *Słownika języka polskiego* wiarygodny to: „... *godny wiary, zasługujący na zaufanie, pewny, ...*”⁵¹. Z przytoczonej definicji wynika, że cecha ta będzie spełniona, jeżeli wszyscy biorący udział w maskowaniu będą posiadali odpowiednią wiedzę na temat oznak demaskujących dany obiekt (czynność), a także będą potrafili oznaki te usuwać.

Wiarygodność maskowania, a szczególnie ukrycia i pozorowania, zależeć będzie także od jakości i ilości posiadanego sprzętu maskującego. We współczesnych działaniach operacyjnych (bojowych) stosowanie środków podręcznych należy uznać za zbyt pracołężne i przestarzałe, nie przynoszące pożądanych efektów. Ważnym warunkiem spełnienia wiarygodności maskowania jest przestrzeganie zasady, aby maskowanie wynikało z istniejącej i przewidywanej sytuacji operacyjno-taktycznej, a nie było „celem samym w sobie”. Każdy dowódca przed podjęciem decyzji musi uwzględnić miejsce i rolę maskowania w całości systemu walki i operacji.

Wiarygodność wykonanych prac powinna być kontrolowana zarówno w trakcie ich wykonywania, jak i po ich zakończeniu. Jeżeli taka kontrola nie będzie przeprowadzana i nie będzie specjalistycznego sprzętu do oceny maskowania (sprzętu porównywalnego ze sprzętem rozpoznawczym potencjalnego przeciwnika), to należy liczyć się z tym, że ostatecznej kontroli jakości i skuteczności maskowania dokona sam przeciwnik. Ze słów Kotarbińskiego „...*rezultaty dokonanej działalności stają się elementami preparacji takiej lub innej dalszej działalności. Zanim jednak*

⁵⁰ *Słownik języka ..., tom I, s. 27.*

⁵¹ *Słownik języka ..., tom III, s. 691.*

przystąpi się do ich zużytkowania, rozsądek nakazuje, by sprawdzić, czy to, co się zrobiło, zrobiło się dobrze..."⁵² wynika, że taka kontrola jest niezbędna.

Następną cechą maskowania jest ciągłość. Spełnienie tej cechy polega na tym, aby maskowanie prowadzone było na wszystkich etapach przygotowania i prowadzenia walki, bez względu na odległość od przeciwnika. Każdy żołnierz musi wiedzieć o tym, iż jego czynności, jego osoba cały czas jest śledzona przez organy rozpoznawcze przeciwnika i że jest on potencjalnym celem dla różnego rodzaju środków rażenia. Zaniedbanie maskowania, na dowolnym etapie będzie miało dla niego katastrofalne skutki. Dowódca planujący i prowadzący walkę musi wydać odpowiednio wcześnie zarządzenia dotyczące maskowania, tak aby zostały one przeprowadzone w wymaganym czasie.

Kolejną cechą maskowania jest niepowtarzalność. Wyraża się ona unikaniem wszelkiego rodzaju schematów (szablonów), stosunkowo łatwych do rozszyfrowania przez przeciwnika. Jest to zarazem najtrudniejsza do spełnienia cecha maskowania. Dowódca planujący i prowadzący walkę musi bowiem wykazać się dużą wyobraźnią, pozwalającą na tworzenie wiarygodnych, acz unikatowych sytuacji. Rozpoznanie przeciwnika, obserwując dany obiekt nie powinno na podstawie jego rozmieszczenia (w terenie i ugrupowaniu bojowym) stwierdzić czy jest on prawdziwy czy fałszywy. Przykładem szablonu (nie zachowania niepowtarzalność) jest nakaz w *Instrukcji o maskowaniu cz. I* z 1947 r., mówiący: „Celem wprowadzenia nieprzyjaciela w błąd co do rzeczywistego przebiegu linii przedniego skraju należy przygotować pozorny przedni skraj”⁵³.

Tajność – jest drugą pod względem ważności cechą maskowania. Cecha ta wyraża się w bezwzględnym przestrzeganiu tajemnicy. Informacje na temat prowadzonych i planowanych przedsięwzięć z zakresu maskowania, ich cel i zadania, powinny być znane tylko dowódcom bezpośrednio zaangażowanym w ich realizację. Żołnierze oraz ludność zamieszkała na terenie planowanej lub prowadzonej walki nie mogą posiadać jakiegokolwiek prawdziwej informacji na temat rozmieszczenia sił i środków, ich wyposażenia oraz prowadzonych prac inżynierskich. Ważne jest przy tym, aby wszelka informacja przekazywana żołnierzom i ludności cywilnej, co do celu prowadzonych działań, rozmieszczenia

⁵² T. Kotarbiński, *Abecadło praktyczności...*, op. cit., s. 56.

⁵³ *Instrukcja o maskowaniu, cz. I*, op. cit., s. 78.

pododdziałów, sił i środków, powinna być tak preparowana, aby służyła dezinformowaniu przeciwnika.

Elastyczność planu maskowania – kolejna cecha maskowania, polega na tym, aby w planie maskowania były ujęte wszelkie możliwe sposoby działania przeciwnika. Z przeprowadzonych badań wynika, że cecha ta jest mniej istotna z punktu widzenia skuteczności maskowania. Nie oznacza to jednak, aby należało z niej zrezygnować. Dowódca, organizując maskowanie, zmierza do osiągnięcia odpowiedniego rezultatu (spodziewanej reakcji przeciwnika). W czasie prowadzenia rozpoznania, a najbardziej prawdopodobne – w czasie prowadzenia walki, przeciwnik może zorientować się w zaistniałej sytuacji, tzn. odkryje rejony pozorne, rozszyfruje działania demonstracyjne. Wówczas będzie postępował inaczej niż tego oczekiwał dowódca. Dlatego musi on taką ewentualność przewidzieć i mieć przygotowany odpowiedni plan działania. *„Trzeba więc w planie przyjąć w takim przypadku dyrektywę alternatywną: postąpimy tak lub inaczej, zależnie od tego, jak ukształtują się okoliczności”*⁵⁴.

Ostatnia z wymienionych cech – scentralizowane kierowanie – polega na wzajemnej synchronizacji, z przełożonym i sąsiadami, wszystkich przedsięwzięć z zakresu pozorowania, dezinformowania i działań demonstracyjnych. Cecha ta przyczynia się do uniknięcia nieporozumień pomiędzy dowódcami współdziałających ze sobą zgrupowań, mogących wpłynąć na zdemaskowanie przedsięwzięć maskujących.

Kolejnym, istotnym zagadnieniem szeroko rozumianego maskowania są jego formy. Zgodnie ze *Słownikiem języka polskiego* forma to – „sposób postępowania, bycia; zachowanie się, obejście”⁵⁵. Każda czynność prowadząca do określonego celu może być wykonywana na wiele sposobów (form). Sposoby te mogą wzajemnie ze sobą występować, tak aby osiągnięcie celu nastąpiło:

- *jak najszybciej,*
- *z jak największym prawdopodobieństwem,*
- *przy jak najmniejszych kosztach własnych.*

⁵⁴ T. Kotarbiński, *Abecadło praktyczności*, s. 42.

⁵⁵ *Słownik języka polskiego, tom II, Warszawa, PWN 1960, s. 930.*

Z analizy literatury przedmiotu wynika, że przedsięwzięcia maskujące mogą być realizowane za pomocą czterech sposobów (form): ukrywania, pozorowania, działań demonstracyjnych i dezinformacji⁵⁶. Zostało to przedstawione na rys. 2.4.



Rys. 2.4. Podział maskowania

Źródło: A. Szydłowski, *Podstawy teorii ...*, s. 49.

Pierwszą formą maskowania jest ukrywanie. Polega ono na likwidowaniu cech demaskujących obiektów, poprzez wykorzystanie właściwości maskujących terenu w połączeniu z zastosowaniem podręcznych i etatowych środków maskujących. Z przeprowadzonych badań wynika, że ukrywanie jest najważniejszą formą maskowania i powinno być wykonywane zawsze. Ukrywanie ma być także ściśle powiązane z rozbudową fortyfikacyjną terenu, tak aby zwiększało ono żywotność ochraniających obiektów.

Aby ukrywanie było skuteczne, każdy żołnierz i dowódca powinien posiadać wiedzę na temat cech demaskujących poszczególne obiekty, umieć je likwidować, mieć do tego środki, i bezwzględnie przestrzegać tajemnicy i dyscypliny maskowania. Ukrywanie w swej istocie polega bowiem na dążeniu do całkowitego wyeliminowania możliwości wykrycia przez rozpoznanie przeciwnika rzeczywistych obiektów, działań i zjawisk. Podstawowymi metodami ukrywania są:

⁵⁶ Por. *Instrukcja o maskowaniu wojsk. Zasady maskowania operacyjnego, cz. II, Warszawa, SG WP 1977, s. 6.*

- kamuflaż – polegający na przystosowaniu obiektów do otaczającego tła;
- skrywanie – całkowite odizolowanie obiektu od środowiska, w którym prowadzone jest rozpoznanie.

Pozorowanie – druga z form maskowania polega na przedstawianiu różnych cech wojsk i obiektów (w miejscach, gdzie one nie występują), na których podstawie rozpoznanie przeciwnika powinno wysnuwać fałszywe wnioski co do właściwości i przeznaczenia obiektów. Osiągane to jest poprzez budowę pozornych stanowisk dowodzenia, węzłów łączności, stanowisk ogniowych artylerii, rejonów ześrodkowania wojsk, rejonów obrony i rubieży. Istotnym elementem pozorowania jest wykorzystanie makiet sprzętu bojowego, dające w zakresie fal elektromagnetycznych i radiowych obraz rzeczywistego sprzętu. Stosowanie nowoczesnych makiet (łatwych do transportu i rozkładania) pozwala na szybką pozorację wybranych obiektów, co na współczesnym polu walki jest bardzo istotne. Następnym ważnym elementem pozoracji jest stwarzanie cech „życia” pozorowanego obiektu. W rejonie takim powinny znaleźć się siły i środki, których zadaniem będzie stworzenie realności pozorowanego obiektu i zapewnienie jego ochrony przed dostępem organów rozpoznawczych przeciwnika. Pozorowanie, druga pod względem ważności forma maskowania, w miarę posiadanych możliwości, powinno być wykonywane zawsze lub w zależności od sytuacji.

Z przeprowadzonych badań wynika, że działania demonstracyjne polegają głównie na wykorzystaniu działań pododdziałów, w celu wytworzenia mylnej oceny sytuacji u przeciwnika. Dlatego charakter tych działań powinien być bardzo dynamiczny. Mogą one polegać przede wszystkim na celowych działaniach pododdziałów, zmierzających głównie do zmylenia przeciwnika co do własnych zamiarów i odciągnięcie jego uwagi od właściwego obiektu. Ponieważ zamaskowanie ruchu wojsk na współczesnym polu walki jest rzeczą prawie niemożliwą, dlatego należy jak najlepiej ukryć cel manewru. Powinien on być znany tylko określonym dowódcom, od których zależy powodzenie działań demonstracyjnych. Z uwagi na ten aspekt i niewielkie siły, działania demonstracyjne odgrywają najmniejszą rolę w obronie brygady zmechanizowanej.

Dezinformowanie to celowe opracowywanie i rozpowszechnianie lub bezpośrednio przekazywanie rozpoznaniu przeciwnika mylnych wiadomości o stanie

wojsk, prowadzonych działaniach, morale itp. Zadania dezinformowania można podzielić na trzy podstawowe grupy, uzależnione od celów i zakresu działania:

- *zadania mające na celu wprowadzenie w błąd rozpoznanie przeciwnika w określonej dziedzinie tylko drogą dezinformowania;*
- *zadania mające na celu potwierdzenie w oczach rozpoznania przeciwnika prawdziwości wykonanych przedsięwzięć w ramach ukrywania, pozorowania i działań demonstracyjnych;*
- *zadania mające na celu zwrócenia uwagi rozpoznania przeciwnika na wykonane przedsięwzięcia z zakresu pozorowania*⁵⁷.

W inspiracji otoczenia, dowódca w sposób celowy i planowy powinien wprowadzać przeciwnika w błąd, poprzez wykorzystanie ludności cywilnej i żołnierzy. Wnioski z konfliktów lokalnych przemawiają za tym, aby informacja, jaka powinna przenikać do otoczenia, sprawiała wrażenie prawdziwej i sprawdzalnej.

W konkluzji można stwierdzić, że maskowanie powinno być, w miarę możliwości, prowadzone jednocześnie wszystkimi czterema sposobami, które wzajemnie powiązane ze sobą muszą stanowić jednolity system „oszukiwania” przeciwnika. Pominięcie któregoś z nich może spowodować, że wykonane czynności z zakresu maskowania nie osiągną zamierzonego celu.

2.3. Maskowanie operacyjne

Maskowanie operacyjne⁵⁸ postrzegane jest jako zespół przedsięwzięć mających na celu wprowadzenie przeciwnika w błąd, przede wszystkim co do celu i zamiaru przygotowywanej i prowadzonej operacji, działań wojsk oraz położenia i charakteru ważnych obiektów (wojskowych, administracyjnych, gospodarczych, komunikacyjnych, itp.). Sposoby maskowania operacyjnego są różne. Do najważniejszych zalicza się działania taktyczno-operacyjne wojsk; maskowanie i mylenie elektroniczne; pozorowanie i dezinformację. Takie podejście do maskowania operacyjnego zaprezentowano w Małej Encyklopedii Wojskowej, którą wydano w latach siedemdziesiątych.

⁵⁷ A. Szydłowski, *Podstawy teorii ...*, s. 7.

⁵⁸ *Przykłady elementów maskowania operacyjnego, które zostały zaobserwowane w czasie operacji „Iracka Wolność” zawierają załączniki 1 i 2.*

Inne podejście do maskowania operacyjnego możemy zaobserwować w pracy pod redakcją J. Zielińskiego „Teoretyczne podstawy działań wojsk lądowych”, wydanej nakładem AON w 1997 roku. Stwierdza się w niej, że maskowanie operacyjne obejmuje przedsięwzięcia realizowane w celu ukrycia sił i środków oraz obiektów związku operacyjnego (korpusu) przed rozpoznaniem przeciwnika, wprowadzenie go w błąd co do położenia wojsk oraz ich działań i tym samym utrudnienia przeciwnikowi skutecznego oddziaływania ogniem i zgrupowaniami uderzeniowymi wojsk. Istotą tych przedsięwzięć jest:

- ukrycie faktycznych miejsc, sposobów i czasu osiągania wyższych stanów gotowości bojowej;
- ukrycie przedsięwzięć operacyjnego rozwijania i tworzenia zgrupowań wojsk;
- wprowadzanie przeciwnika w błąd co do zamiaru operacji, rozmieszczenia ważnych elementów ugrupowania operacyjnego oraz miejsc skupienia głównego wysiłku;
- ukrycie przedsięwzięć zabezpieczenia operacji i uzupełniania wojsk.⁵⁹

Zadania maskowania można realizować poprzez skryte rozmieszczenie i przemieszczanie wojsk i polowych obiektów (mobilnych) z wykorzystaniem maskujących właściwości terenu, w warunkach ograniczonej widoczności, umiejętne stosowanie technicznych, elektronicznych i termicznych środków maskowania, a także maskujących materiałów podręcznych, jak również przez malowanie maskujące, stosowanie pokryć przeciwradiolokacyjnych, prowadzenie działań demonstracyjnych, rozbudowę pozornych rejonów rozmieszczenia wojsk pozycji i obiektów, włącznie z pozorowaniem działań (ruchu, manewru) pododdziałów, uzbrojenia i sprzętu wojskowego, prowadzenie dezinformacji i dywersji informacyjnej, a ponadto przez bezwzględne przestrzeganie dyscypliny wykonawczej, wykrycie i usunięcie cech demaskujących wojska, sprzęt bojowy oraz elementy systemu dowodzenia wojskami i sterowania środkami walki, a także przez aktywne zwalczanie wykrytych sił i środków rozpoznania przeciwnika i jego aktywnych elektronicznych środków prowadzenia wojny.

Maskowanie będzie wówczas skuteczne jeśli zapewni się jego ciągłość, aktywność, wiarygodność i niepowtarzalność w formach i sposobach prowadzenia.

⁵⁹ Zieliński J., *Teoretyczne podstawy działań wojsk lądowych*, Warszawa 1997, s.161.

Skuteczność maskowania w okresie przygotowania i prowadzenia bitwy (operacji) osiąga się przez

- Ochronę wiadomości zawartych w planach operacyjnego rozwinięcia wojsk, skryte przekazywanie zadań wykonawcom prowadzenie dezinformacji w agendach wywiadu i dyplomacji, w środkach masowego przekazu informacji, jak również przez prowadzenie działań demonstracyjnych dopasowanych do aktywnej sytuacji politycznej i militarnej, stosownie do decyzji rozegrania pierwszej fazy bitwy obronnej.
- Ukrycie stanowisk dowodzenia, rozbudowę pozornych stanowisk dowodzenia i węzłów łączności, skryte dowodzenie operacyjnym rozwinięciem wojsk w połączeniu z intensyfikacją pracy pozornych elementów systemów kierowania siłami zbrojnymi, dowodzenia wojskami i sterowania środkami walki.
- Zdeformowanie rzeczywistego obrazu położenia wojsk, głównie elementów systemu rozpoznania, wykrywanie środków rażenia, a także zniekształcenie sytuacji radioelektronicznej, w tym stosowanie manewru środkami radioelektronicznymi, częstotliwościami, w synchronizacji z intensyfikowaniem przesyłania pozornych informacji utajnionych w wydzielonych kanałach teleinformatycznych.
- Zniekształcenie obrazu rzeczywistych rejonów rozwinięcia zgrupowań obronnych wojsk, przebiegu pozycji i pasów obrony, z równoczesnym intensyfikowaniem rozbudowy rubieży i rejonów pozornych oraz pozorowaną w nich działalnością wojsk
- Ukrycie miejsc i pozycji rozwinięcia najważniejszych środków walki sprzętu bojowego, poprzez stosowanie makiet, imitatorów oraz innych elementów pozorujących, w połączeniu z wykorzystaniem maskujących właściwości terenu.
- Stosowanie, w wybranych rejonach zasłon dymnych, rzeczywistych i pozornych, o różnej wielkości i gęstości dymu, oraz różnego typu urządzeń pozorujących źródła promieniowania elektromagnetycznego i termicznego.⁶⁰

⁶⁰ Zieliński J., *Teoretyczne podstawy...*, op. cit., s.163

W rejonach rozmieszczenia wojsk i miejscach rozwinięcia sprzętu bojowego wymagane jest użycie makiet i symulatorów termicznych oraz elektromagnetycznych, w takiej liczbie, aby stworzyć co najmniej dwa - trzy cele pozorne jeden rzeczywisty, cel bojowy. Na przykład w rejonie batalionu należy przygotować jeden pozorny kompanijny punkt oporu, natomiast w rejonie brygady wskazane jest przygotowanie jednej pozycji obronnej.

Generalnie przyjmuje się, że w zakresie maskowania poszczególne rodzaje wojsk wykonują następująca zadania:

- Wojska inżynieryjne sprawują nadzór nad pracami fortyfikacyjnymi. Współuczestniczą w rozbudowie rejonów i obiektów pozornych. Urządzają po me drogi i przeprawy oraz kierują pozoracją wybuchów.
- Wojska łączności i informatyki uczestniczą w rozbudowie pozornych węzłów łączności stanowisk dowodzenia. Organizują i eksploatują pozorny system łączności prowadzą działalność dezinformacyjną w wydzielonych kanałach łączności.
- Wojska chemiczne organizują i nadzorują pozorowanie żarów. Kierują stawianiem zasłon dymnych w wyznaczonych rejonach i na rubieżach obrony.

Całością działalności planistycznej, organizacyjnej, decyzyjnej i kontrolnej w zakresie maskowania zajmują się dowódcy oddziałów i związków taktycznych. Wykorzystują podległe i wojska i podporządkowane im specjalistyczne pododdziały i oddziały maskowania, wyposażone w odpowiedni sprzęt techniczny, elektroniczny i termiczny.⁶¹

Jeszcze inne podejście do problematyki maskowania operacyjnego prezentuje A. Szydłowski w artykule opublikowanym w 4 numerze Myśli Wojskowej z 1996 roku.⁶² Podchodzi on do maskowania (nie tylko operacyjnego) z punktu widzenia psychologicznego. Nie wiąże on bowiem maskowania operacyjnego z działaniami operacyjnymi - rozumianymi jako działania dotyczące szczebla operacyjnego. Myśli Autora są na tyle ciekawe, że warto poświęcić im nieco więcej miejsca.

Jak twierdzi Szydłowski takie ujęcie maskowania operacyjnego pozwala odnieść je zarówno do wszystkich operacji w pojęciu sztuki wojennej, jak również do procesów mniej skomplikowanych. Wówczas termin ten jest znacznie szerszy

⁶¹ Zieliński J., *Teoretyczne podstawy...*, op.cit.s.164

i obejmuje również działania profilaktycznego przeciwozpoznania prowadzone poza obszarem walki zbrojnej (np. maskowanie przedsięwzięć produkcyjnych, ekonomicznych, politycznych i innych). Ogólnie jest to maskowanie działań, w odróżnieniu od maskowania obiektów.

W celu uzasadnienia problemów związanych z maskowaniem bezpośrednim Autor wykorzystał twierdzenia prof. Twardowskiego o zjawisku psychofizycznym przedstawiania sobie. Pozostałe zjawiska psychiczne: sądzenie, pożądanie i wzgardzanie tłumaczyć będą psychologiczne podłoże maskowania operacyjnego.

W maskowaniu operacyjnym priorytet trzeba przyznać sądzeniu, bo maskowanie to jest prowadzone w celu wprowadzenia przeciwnika w błąd, a prof. Twardowski twierdził, że błąd w myśleniu jest błędem w sądzie.

Sądzenie jest kolejną po przedstawianiu sobie czynnością psychiczną w procesie poznania. Polega ono na uznaniu lub odrzuceniu treści przedstawienia. Na jej podstawie następuje wyobrażenie. Te zaś bywają pierwotne - inaczej spostrzegawcze lub pochodne - odtwórcze i wytwórcze.

W opisanym przebiegu procesu rozpoznawania wszystkie treści przedstawień sformułowane w meldunkach rozpoznawczych są sądami wydanymi, czyli sądami o przedmiocie rozpoznania. Tym samym pociągają one za sobą uznanie lub odrzucenie istnienia właściwości przedmiotu, w tym również uznanie jego istnienia lub nie. Zawsze więc sąd jest prawdziwy dla tej osoby, która go wydaje; chodzi tylko o to, czy osoba wydająca sąd jest niesłusznie, czy też słusznie, o jego prawdziwości przekonana.

Na tej podstawie Autor stwierdza, że rolą maskowania operacyjnego jest wywołanie u przeciwnika fałszywych wyobrażeń spostrzegawczych. Te zaś, gdy są rezultatem przedstawień bezpośrednich, wpływają na całokształt maskowania operacyjnego. Słuszna jest więc zasada, że maskowanie operacyjne jest nierozzerwalnie związane z maskowaniem bezpośrednim; oba te rodzaje maskowania się warunkują i uzupełniają.

Kolejne podmioty rozpoznania budują własne sądy bazując na otrzymanych meldunkach rozpoznawczych, czyli sądach swoich podwładnych. Prowadzą oni proces wyobrażania pochodnego, inaczej rozumowanie. To zaś rozumowanie, czyli wnioskowanie, jest sądzeniem o sądach.

⁶² Szydłowski A., *O psychologicznym podłożu maskowania*, *Myśl Wojskowa* nr 4/1996.

Właściwością rozumowania jest, że uznając jakiś sąd za prawdziwy trzeba przyjąć prawdziwość innego sądu, jeśli ten pierwszy nieuchronnie pociąga za sobą prawdziwość sądu drugiego. Jeśli przedmiot rozpoznania przedstawiony jest niedokładnie, to wówczas zwiększa się prawdopodobieństwo wydania o nim błędnego sądu. Niedokładnie - znaczy nie tylko, że ujawnił on mało informacji o własnych cechach, ale także, iż nie rozpoznane zostały wszystkie stosunki, w których dany przedmiot pozostaje do innych przedmiotów.

We wspomnianym procesie rozumowania, czyli sądenia o sądach, każdy z podmiotów rozpoznania przed wydaniem własnego sądu zadaje sobie pytanie o wiarygodność tych sądów (danych rozpoznawczych), na których podstawie ma on podjąć decyzję - czyli wydać sąd w swoim przekonaniu prawdziwy. Jeżeli nie będzie przekonany o wiarygodności danych rozpoznawczych, może wstrzymać się z wydaniem sądu o przedmiocie rozpoznania, a w rezultacie także wstrzymać się od podjęcia decyzji. Albowiem tylko wtedy może być sąd i wtedy zaniechanym - jeżeli inne sądy sprzeczne z nim stają mu na przeszkodzie.

Myśl ta powinna być drogowskazem dla każdego organizatora maskowania operacyjnego, ponieważ jego wpływ na dokładność informacji pozyskiwanej przez przeciwnika jest ograniczony i obarczony ryzykiem losowości. Nigdy nie ma on pewności, co przeciwnik już wie, a co może jeszcze rozpoznać. Ma on jednak możliwość planowymi przedsięwzięciami maskowania operacyjnego wprowadzić niepewność w proces rozumowania przeciwnika, w proces sądenia o posiadanych przez niego sądach (danych z rozpoznania). Powinien to czynić dwojako:

- planując przedsięwzięcia maskowania operacyjnego powinien przewidzieć, a następnie w toku realizacji tych przedsięwzięć dostarczyć przeciwnikowi (przez dezinformowanie i pozorowanie) informacji, które spowodują wydanie ocen sprzecznych z jego ewentualnymi, wcześniej wyrobionymi sądami o przedmiotach maskowania;
- chcąc uwiarygodnić informacje o pozornych obiektach lub działaniach powinien zadbać przede wszystkim o to, aby przedsięwzięcia te nie wywoływały u przeciwnika sądów sprzecznych z sądami o rzeczywistości, by potwierdzały rzekomą rzeczywistość.⁶³

W tym zawiera się cała sztuka maskowania operacyjnego.

⁶³ Szydłowski A., *O psychologicznym podłożu...*, op. cit., s. 105.

2.4. Maskowanie operacyjne w teorii wybranych państw NATO

Planowanie i prowadzenie współczesnych operacji jest niezwykle trudne i wymaga od dowódców każdego szczebla dowodzenia dużej elastyczności, a przede wszystkim umiejętności dostosowania swoich koncepcji do określonej sytuacji. Sztuka wojenna polega przede wszystkim na wprowadzeniu w błąd przeciwnika co do własnych zamiarów i podjętych działań. W konsekwencji możliwe jest zdobycie nad nim przewagi, która ma decydujące znaczenie dla powodzenia operacji. Uzyskuje się to między innymi poprzez odpowiednie maskowanie na każdym poziomie działań militarnych.

Analizując teorie dotyczące maskowania w różnych armiach i porównując je z poglądami panującymi w polskiej myśli wojskowej, można wysnuć jeden podstawowy wniosek. Sprowadza się on do tego, że same treści nie różnią się w istotnym zakresie, jednakże różnice występują przede wszystkim w nomenklaturze. W zachodnich państwach NATO wyróżnia się trzy pojęcia, które dotyczą problemów szeroko rozumianego maskowania. Są to *camouflage*, *concealment* i *deception*⁶⁴. Z uwagi na potrzebę rozpatrywania tych pojęć oddzielnie oraz uniknięcie błędnego zrozumienia ich znaczenia, w dalszej części rozdziału będą one określane następująco:

- ◆ camouflage – kamuflaż;
- ◆ concealment – ukrywanie;
- ◆ deception – działania mylące.

Należy jednak nadmienić, że ostatnie z tych pojęć jest z reguły nadrzędne w stosunku do pozostałych i z tego powodu najszerzej rozpatrywane.

NATO

W dokumentach normatywnych NATO⁶⁵ najwięcej miejsca jest poświęcone działaniom mylącym, przyjmując jednocześnie, że kamuflaż i ukrywanie są ich elementami. A zatem działania mylące są definiowane jako *te przedsięwzięcia, które*

⁶⁴ *Camouflage* – zamaskowanie; kamuflaż; za/maskować, za/kamuflować.

Concealment – ukrywanie; ukrycie, zatajenie, przemilczenie.

Deception – oszukaństwo, oszukiwanie; szachrajstwo; podstęp, wprowadzanie w błąd, okłamywanie.

Por. *Wielki słownik angielsko-polski z suplementem*, Wydawnictwo Philips Wilson, Warszawa 1999.

⁶⁵ Por. AJP-01(B), Październik 2001, rozdział 15 oraz ATP-3.2, Marzec 2001, rozdział 16 (tłumaczenie własne).

mają na celu wprowadzenie w błąd przeciwnika poprzez manipulowanie, zniekształcanie lub fałszowanie określonych zdarzeń, aby go skłonić do zareagowania w niekorzystny dla niego sposób.

Dzięki dobrze zaplanowanym przeprowadzonym działaniom mylącym można:

- uzyskać zaskoczenie;
- zapewnić i utrzymać bezpieczeństwo wojsk;
- zdobyć i posiadać swobodę działania w wykonywaniu zadań poprzez wprowadzanie w błąd przeciwnika co do przyszłych zamiarów;
- oszukać przeciwnika, a dzięki temu zmusić go do takiego sposobu działania, który jest dla niego mniej korzystny.

Działania mylące mogą być prowadzone na każdym poziomie działań (powyższą tezę ilustruje rys. 2.5):

- *poziom strategiczny* – strategiczne działania mylące są prowadzone w celu wprowadzenia w błąd przeciwnika na najwyższym szczeblu odnośnie czasu, miejsca, siły i natury zamierzonych działań. Podczas połączonych operacji sojuszniczych działania mylące są zwykle planowane na poziomie dowództwa NATO;
- *poziom operacyjny* – operacyjne działania mylące obejmują przedsięwzięcia mające na celu wprowadzenie w błąd przeciwnika odnośnie prowadzenia operacji. Planuje i kieruje się nimi na poziomie dowództwa połączonych sił;
- *poziom taktyczny* – taktyczne działania mylące obejmują wszystkie przedsięwzięcia, które prowadzić mają do zmylenia przeciwnika we wszystkich (lądowym, morskim, powietrznym i kosmicznym) środowiskach prowadzenia działań. Powinny one być skoordynowane na szczeblu dowództwa połączonych sił i dowództwach poszczególnych komponentów.



Rys. 2.5. Poziomy działań mylących według NATO.

Źródło: AJP-01(B), Październik 2001

Wśród działań mylących wyróżnia się dwa rodzaje: ofensywne i defensywne. Ten podział odzwierciedla głównie cel, dla którego są zastosowane, a w mniejszym stopniu charakter tych przedsięwzięć. Niektóre z nich mogą być użyte zarówno ofensywnie jak i defensywnie, jednakże mają one na celu wykreowanie fałszywego obrazu w umysłach dowódców strony przeciwnej.

Ofensywne działania mylące są wykorzystywane do aktywnego rozprowadzania fałszywych wiadomości przeznaczonych dla przeciwnika w celu wprowadzenia go w błąd odnośnie przyszłych zamiarów. Podstawowym założeniem ofensywnych działań mylących jest osiągnięcie zaskoczenia i utrzymanie inicjatywy, co najmniej na określonym obszarze.

W defensywnych działaniach mylących są dostarczane wiadomości przeciwnikowi, który posiada inicjatywę. Odpowiednio spreparowane informacje są wykorzystywane w celu odwrócenia uwagi i wysiłku od prawdziwych zdarzeń i celów. Podstawowym celem jest poprawienie bezpieczeństwa i ochrony sił własnych.

Działania mylące powinny być planowane i prowadzone zgodnie z następującymi zasadami (rys. 2.6):

- *jasny cel* – należy jasno zdefiniować cel działań mylących, który określa pożądane rezultaty i wspiera ogólny plan działania. Celem może być przykładowo osiągnięcie zaskoczenia i utrzymanie inicjatywy, co najmniej na ograniczonym obszarze;

- *scentralizowane kierowanie* – sukces zależy od wysokiego stopnia koordynacji i współdziałania pomiędzy komórkami w sztabie podczas planowania, realizowania i monitorowania działań mylących. Nieskoordynowane działania mylące mogą spowodować niebezpieczny chaos wśród sił własnych. Mogą również narazić na niepowodzenie plan tych działań poprzez ujawnienie pewnych założeń, różnych od rzeczywistości;
- *przygotowanie* – działania mylące powinny być ukierunkowane na określonego dowódcę i sztab przeciwnika, jednocześnie biorąc pod uwagę ich prawdopodobne reakcje. Powodzenie tych działań wymaga wcześniejszej szczegółowej wiedzy o celu i prawdopodobnych procedurach postępowania. Wszystkie przedsięwzięcia niezbędne do wsparcia i monitorowania działań mylących muszą być gruntownie przygotowane, wraz z kalkulacjami odnośnie potencjalnej reakcji w każdej fazie operacji, jak również powinny być wydzielone stosowne siły do realizowania tych zadań;
- *wiarygodność* – skutki działań mylących nie mogą wyglądać absurdalnie lub nielogicznie. Muszą one, jeżeli jest to możliwe, harmonizować się z modelem zdarzeń zgodnego z oczekiwaniami przeciwnika. Kiedy nie jest to możliwe, informacja myląca, która może spowodować wątpliwości u przeciwnika, musi być jemu przekazana drogą pośrednią. Wnioski wyciągnięte z informacji mylącej dzięki głębokiej analizie (dedukcyjnej) są bardziej przekonujące, jeśli są traktowane przez specjalistów z zakresu rozpoznania jako wynik ich własnych wnikliwych ocen.
- *potwierdzenie* – sfałszowane informacje muszą być udostępniane przeciwnikowi przez jak największą z możliwych ilość źródeł. Potwierdzenie z wielu źródeł nie powinno wytworzyć zbyt łatwego (do uzyskania) lub zbyt pełnego obrazu, aby nie wzbudzić podejrzeń. Jednakże musi być dla niego wystarczająco przekonujące, aby pochwycił przynętę.
- *elastyczność* – jest niezbędna do uzyskania przewagi wówczas, gdy przeciwnik reaguje na nasze działania, zarówno w przewidywany jak i nieoczekiwany dla nas sposób. W sytuacji niepowodzenia lub tylko

częściowego sukcesu działań mylących, istnieje potrzeba odpowiedniego podejścia do zastosowania zmian w planie lub też całkowitego zaniechania tych działań, aby uniknąć ujawniania ich oryginalnego celu. Aby zapewnić elastyczność, plany działań mylących muszą być bezustannie monitorowane i w razie potrzeby dostosowywane do określonych potrzeb;

- *określenie ram czasowych* – jest to czynnik kluczowy dla działań mylących. Przeciwnik musi posiadać wystarczający czas na zauważenie, zinterpretowanie i zareagowanie na sfałszowaną informację, ale niewystarczający czas na przeanalizowanie tego dogłębnie;
- *bezpieczeństwo* – chociaż działania mylące pociągają za sobą konieczność przekazywania informacji przeciwnikowi, to jednak muszą być stale przestrzegane zasady bezpieczeństwa. Informacja musi być przekazana przeciwnikowi w taki sposób, aby brak rutynowych procedur bezpieczeństwa nie wzbudził podejrzeń. Ważniejsze jest, że cel działań mylących musi być całkowicie ukryty przed przeciwnikiem, a nawet czasami przed siłami własnymi (włącznie z prowadzącymi działania mylące).



Rys. 2.6. Zasady działań mylących według NATO.

Źródło: AJP-01(B), Październik 2001

Z reguły dowódcy na każdym szczeblu wykonują plan działań mylących, który jest częścią ogólnego planu działania. Działania mylące mogą mieć bezpośredni udział w osiągnięciu zaskoczenia i pośrednio wpływają na bezpieczeństwo i wykorzystanie sił. Stanowią one czynnik, który powinien być rozważany w każdym planowanym działaniu. Mogą także zwiększyć skutki użycia sił własnych. Zwykle są stosowane przez słabszą stronę przeciwko silniejszej, ale nie powinny być pomijane w odwrotnych sytuacjach. Mogą zmniejszyć wykorzystanie czasu, sił i środków oraz straty w ludziach i sprzęcie.

Działania mylące są skierowane przeciwko dowódcy lub sztabowi strony przeciwnej, których decyzje doprowadzą do zrealizowania planu tych działań. Czynniki, które determinują ten plan są:

- *ludzki umysł* – posiada on pewne skłonności, które powodują, że jest podatny na oszukiwanie: z góry wyrobione sądy, tendencja do pobożnych życzeń, pożądanie wyjaśniania niepewności, skłonność do filtrowania informacji oraz skłonność do zawierzania informacjom (a w konsekwencji źródłom) dostarczanym regularnie;
- *czas* – żaden obiekt nie może oszukiwany bez przerwy. Każde przedsięwzięcie mylące ma ograniczony w czasie i przestrzeni zasięg zanim zostanie odkryte. Wymagane podejście jest bezpośrednio związane z długością czasu, w którym określone przedsięwzięcie mylące musi być kontynuowane;
- *cechy narodowe* – wiedza o cechach narodowych obiektu mylenia jest niezbędna w określaniu jego podatności na sposoby mylenia;
- *baza rozpoznawcza* – istotną częścią działalności komórek rozpoznawczych jest ocena interpretacji zdarzeń przez przeciwnika i wnioski jakie może z nich wyciągnąć;
- *źródła informacji* – muszą być zidentyfikowane źródła informacji, na których komórki rozpoznawcze przeciwnika opierają swoje oceny. Następnie muszą być wybrane te źródła, które można łatwo oszukać. Im większa jakość i ilość źródeł informacji tym trudniejsze są działania mylące.

Zastosowanie odpowiedniej metodologii postępowania podczas planowania działań mylących pomaga rozstrzygnąć kwestie, istotne dla całej operacji. A zatem powinno się odpowiedzieć kolejno na następujące pytania:

- Co jest prawdą? Określenie obecnej sytuacji sił własnych i przeciwnika oraz ocena sposobu działania przeciwnika, jeśli żadne działanie nie będzie podjęte.
- Jaki jest cel mylenia? Określenie celu działania dowódcy, a następnie określenie celu działań mylących, który będzie wspierał je najlepiej. Cel mylenia będzie zawsze postawiony w formie działania pożądanego ze strony dowódcy przeciwnika w odpowiedzi na działania mylące.
- W co chcemy, żeby przeciwnik uwierzył? Podczas tego kroku określa się pożądany odbiór oczekiwany od dowódcy strony przeciwnej, który spowoduje, że podejmie on działanie określone w celu mylenia.
- Co chcemy powiedzieć przeciwnikowi? Jest to informacja myląca, która powoduje, że przeciwnik nieprawidłowo ocenia sytuację. Może on wtedy podjąć nieprawidłową decyzję, która ustawi go w niekorzystnej sytuacji. Aby taka informacja osiągnęła zamierzony skutek, musi być wiarygodna, możliwa do sprawdzenia, spójna, możliwa do wykonania i prosta.
- Jak mu to powiedzieć? Ten krok ma na celu określenie metod, technik oraz sił i środków, które mogą być użyte w celu przekazania lub wstrzymania przekazu informacji. Dobre zrozumienie u przeciwnika procesu zbierania informacji, procesu podejmowania decyzji, sposobu wykorzystania możliwości bojowych oraz doktryny użycia sił jest warunkiem wstępnym do osiągnięcia powodzenia.
- Czy ktokolwiek słucha i co odbiera? Ten element jest najtrudniejszy i jednocześnie najważniejszy w całym procesie. Wymagana jest ocena reakcji przeciwnika na własne działania mylące, w czasie jak najbardziej zbliżonym do rzeczywistego. To nie tylko pozwala na określenie czy działania te są zauważane i przynoszą pożądany skutek, ale co ważniejsze czy przeciwnik reaguje zgodnie z oczekiwaniami.
- Jak zakończyć? Jest to niezwykle skomplikowany krok procesu mylenia. Odpowiednie zakończenie określonego przedsięwzięcia mylącego

pozwała na ochronę zastosowanych środków i sposobów, a także na wykorzystanie nowych sposobności, które mogą się pojawić.

Stany Zjednoczone

Militarne działania mylące są definiowane w doktrynach USA⁶⁶ jako działania realizowane w celu umyślnego zmylenia przeciwnika (głównie organy decydujące i planujące operację), co do własnych możliwości, zamiarów i działań, tym samym spowodowanie podjęcia określonych działań przez przeciwnika, które będą korzystne dla osiągnięcia własnych celów.

Zależą one od możliwości rozpoznania. Rozpoznanie odgrywa istotną rolę w określaniu odpowiednich celów i obiektów tych działań, wspomaganie ich realizacji, szczególnie pod względem wiarygodności, a także ocenianiu ich skuteczności.

Są one ukierunkowane bezpośrednio na dowódców przeciwnika, wpływając na jego system zbierania, analizowania i rozpowszechniania informacji rozpoznawczych. Wymaga to wiedzy o przeciwniku i jego procesie podejmowania decyzji. Czynnikiem kluczowym jest zdolność przewidywania. Podczas formułowania koncepcji działania szczególną uwagę poświęca się określeniu sposobu działania przeciwnika, a przede wszystkim pożądanego sposobu jego działania w najważniejszych momentach walki. Te pożądane działania stają się celem działań mylących. Działania mylące są skupione na powodowaniu, by przeciwnik działał w pożądanym sposób, a nie tylko, aby był oszukany co do samych zamiarów. Głównym celem jest spowodowanie, by dowódcy strony przeciwnej błędnie oceniali siły i możliwości, nieskutecznie wykorzystywali swoje środki rozpoznania i niewłaściwie użyli swoje jednostki bojowe i wsparcia.

Podobnie jak w NATO wyróżnia się trzy kategorie militarnych działań mylących:

- strategiczne;
- operacyjne;
- taktyczne.

Działania mylące są integralnym elementem połączonych operacji. Planowanie odbywa się sposobem „góra-dół” tak, by plany podwładnych wspierały

⁶⁶ Por. JP (Joint Publication) 3-58, *Joint Doctrine for Military Deception*, 2002; JP 3-0, *Doctrine for Joint Operations*, rozdział III, 2001, (tłumaczenie własne).

i uzupełniały plany wyższego przełożonego. Regułą jest to, że dowódcy na wszystkich szczeblach powinni planować działania mylące. Na szczeblu operacyjnym plany mogą obejmować użycie jednostek niższego szczebla, chociaż podwładni dowódcy mogą nie znać całej koncepcji działań mylących.

Mają one zastosowanie nie tylko na każdym poziomie, ale także podczas wszystkich okresów działań wojennych:

- ✓ *okres przed rozpoczęciem działań wojennych* – militarne działania mylące prowadzone w tym okresie mają na celu zwiększenie zdolności do skutecznych działań przeciwko przewidywanym działaniom przeciwnika. Wyraża się to przede wszystkim w zmyleniu przeciwnika co do wielkości posiadanych sił, ich stopnia gotowości, rozmieszczenia i zamierzonych działań;
- ✓ *okres prowadzenia działań wojennych* – militarne działania mylące w tym okresie mają na celu zmylenie przeciwnika co do czasu i położenia sił na obszarze operacji, miejsca głównego wysiłku i celów operacyjnych;
- ✓ *okres po zakończeniu działań wojennych* – okres ten rozpoczyna się w momencie, gdy siły zmieniają dotychczasowe położenie, wycofują się z obszaru operacji lub sprawują kontrolę nad zajmowanym obszarem. Okres ten może się w pewnym stopniu zazębiać z okresem poprzedzającym kolejne działania wojenne. Militarne działania mylące mogą być prowadzone, aby wspierać zmianę położenia lub wycofanie w celu ochrony najważniejszych elementów ugrupowania operacyjnego przed wykryciem oraz stworzenia dogodnych warunków do kolejnych działań operacyjnych.

Na poziomie operacyjnym militarne działania mylące są planowane i realizowane w celu wywołania określonych działań przeciwnika, które są korzystne dla własnych celów operacji. Działania te wspierają całą operację i na tym szczeblu są ukierunkowane na wywieranie wpływu na decyzje przeciwnika zanim rozpocznie się bezpośrednie starcie zbrojne. Dzięki temu rzutują one na wyniki walki na szczeblu taktycznym i mogą być wykorzystane pod względem operacyjnym.

Podobnie jak wyróżnia się ogólne zasady walki, które wytyczają w pewnym sensie sposób prowadzenia działań militarnych, tak istnieją również specyficzne zasady planowania i prowadzenia działań mylących (rys. 2.7):

- ◆ *koncentracja* – działania mylące muszą koncentrować się na dowódcy strony przeciwnej jako organie podejmującym decyzje, który posiada uprawnienia do podejmowania pożądaných działań. Celem tych działań nie jest system rozpoznania przeciwnika;
- ◆ *celowość* – celem działań mylących jest przede wszystkim sprawienie, by przeciwnik podjął określone działania, nie zaś, by tylko uwierzył w konkretne zdarzenia;
- ◆ *scentralizowane kierowanie* – działania mylące muszą być kierowane centralnie, aby uniknąć nieporozumień i braku koordynacji. Natomiast sama ich realizacja może być zdecentralizowana;
- ◆ *bezpieczeństwo* – przeciwnik nie może poznać prawdziwych intencji w zakresie działań mylących. Wymaga to zapewnienia pełnego bezpieczeństwa. Poszczególne szczeble dowodzenia powinny być poinformowane o konkretnych działaniach tylko w wymaganym zakresie;
- ◆ *określenie ram czasowych* – działania mylące wymagają precyzyjnego planowania w czasie. Okres trwania musi być stosowny do okoliczności, aby systemy rozpoznawcze przeciwnika mogły zebrać, przeanalizować i zameldować sytuację, a podejmujący decyzję mógł zareagować. Z kolei dla własnych systemów rozpoznania potrzebny jest także czas na wykrycie działań przeciwnika, które podjął zgodnie z naszym zamiarem;
- ◆ *integracja* – każde przedsięwzięcie mylące musi być w pełni zintegrowane z głównymi działaniami w operacji.

W ramach działań mylących wyróżnia się następujące przedsięwzięcia:

- ✓ udawanie;
- ✓ demonstracja;
- ✓ podstęp;
- ✓ manifestowanie obecności.

Warto zauważyć, że działania mylące w amerykańskiej myśli wojskowej są traktowane jako część operacji informacyjnych.



Rys. 2.7. Zasady militarnych działań mylących według USA.

Źródło: JP (Joint Publication) 3-58, Joint Doctrine for Military Deception, 2002.

Wielka Brytania

Według poglądów brytyjskich⁶⁷ działania mylące to te przedsięwzięcia, które mają na celu wprowadzenie w błąd przeciwnika poprzez manipulowanie, zniekształcanie lub fałszowanie dowodów, aby skłonić go do zareagowania w niekorzystny dla niego sposób. A zatem mylenie powinno zmusić przeciwnika do takiego działania, które może być wykorzystane przeciwko niemu. Zastosowane siły i środki są z reguły niewspółmierne do korzyści, które się dzięki temu uzyskuje. Właśnie skutek tych działań można osiągnąć:

- zaskoczenie odnośnie zamiarów oraz mocnych i słabych stron;
- bezpieczeństwo dla własnych sił i środków;
- swobodę działania;
- zmniejszenie wykorzystania własnych zasobów i czasu;

Poziomy działań mylących:

- *strategiczny* – ma na celu wprowadzenie w błąd przeciwnika odnośnie zamiaru, czasu, miejsca, siły i charakteru przyszłych działań na najwyższym szczeblu dowodzenia. Ze względu na swoją istotę

⁶⁷ Por. Countersurveillance, Opsec & Deception, Army Field Manual, Volume 1, Combined Arms Operations, Part 4, 1999.

strategiczne działania mylące trwają zwykle długo (licząc czasami w miesiącach);

- *operacyjny* – ma na celu wprowadzenie w błąd przeciwnika odnośnie prowadzenia operacji. Na tym szczeblu są zwykle krótkoterminowe i dotyczą określonego etapu operacji;
- *taktyczny* – obejmuje wszystkie przedsięwzięcia, które zmylą przeciwnika na polu walki. Obejmują one głównie kamuflaż i ukrywanie.

Zasady działań mylących:

- *jasny cel* – muszą mieć one jasno zdefiniowany cel, który określa pożądany stan końcowy, a także wspiera ogólny plan działania;
- *scentralizowane kierowanie* – powodzenie działań mylących zależy od wysokiego stopnia koordynacji i współpracy pomiędzy zespołami funkcjonalnymi sztabu w zakresie ich planowania, realizacji i monitorowania. Brak stosownej koordynacji może spowodować niebezpieczne zamieszanie wśród sił własnych;
- *przygotowanie* – muszą być ukierunkowane na określony cel, którym jest zwykle dowódca strony przeciwnej. A zatem powinny być oparte na ocenie jego prawdopodobnych reakcji. Wszystkie przedsięwzięcia muszą być odpowiednio przygotowane, włącznie z kalkulacjami odnośnie czasu reakcji w każdym etapie operacji;
- *dokładne rozpoznanie* – mylenie musi być oparte na dokładnym i terminowym rozpoznaniu, szczególnie w zakresie zamiaru i sposobu działania oraz możliwości bojowych przeciwnika, a także innych ważnych czynników wpływających na przyszłe działanie. Ponadto należy posiadać możliwości monitorowania i oceny skuteczności prowadzenia działań mylących;
- *określenie ram czasowych* – przeciwnik musi posiadać wystarczający czas, aby zauważył, zinterpretował i zareagował na fałszywą informację. Zaplanowanie określonych przedsięwzięć w czasie i ich zrealizowanie zgodnie z planem jest kluczowe dla całej operacji;
- *wiarygodność* – działania mylące powinny być zawsze wiarygodne i logiczne, aby przeciwnik nie miał wątpliwości odnośnie

prawdopodobieństwa zaistniałych zdarzeń. Fałszywe informacje mogą być dostarczane przeciwnikowi w sposób pośredni;

- *potwierdzenie* – fałszywe wskazówki muszą być przedstawiane przeciwnikowi poprzez jak największą liczbę środków. Potwierdzenie z wielu źródeł nie powinno kształtować pełnego obrazu, aby nie wzbudzać podejrzeń co do prawdziwości działań;
- *bezpieczeństwo* – chociaż działania mylące w swojej istocie przewidują przekazywanie informacji przeciwnikowi, to jednak zasady bezpieczeństwa są nieodzowne. Konieczne jest przekazywanie podległym wojskom tylko niezbędnych informacji odnośnie działań mylących. Z drugiej strony prawdziwe zamiary powinny być również objęte ścisłą tajemnicą;
- *elastyczność* – elastyczne działanie może pomóc w wypadku nieoczekiwanej reakcji przeciwnika. Można wtedy zaniechać dalszych działań mylących lub je zmienić, dostosowując do zaistniałej sytuacji.

Rodzaje działań mylących (rys 2.8):

- przeciwrozpoznanie;
- manifestowanie obecności;
- udawanie;
- demonstracja;
- podstęp.

Warto w tym miejscu zwrócić uwagę na pierwszy rodzaj. Przeciwrozpoznanie obejmuje przedsięwzięcia zmierzające do zatajenia zamiarów i działań poprzez kamuflaż, ukrywanie, brak ruchu, zachowanie ciszy radiowej i inne czynności podjęte w celu wprowadzenia w błąd odnośnie własnych wojsk. Dotyczy to również tych elementów obrony powietrznej, które zapobiegają rozpoznaniu powietrznemu. Jest ono planowane i prowadzone zgodnie z poniższymi zasadami:

- ◆ mieć świadomość zagrożenie ze strony działań rozpoznawczych przeciwnika;
- ◆ unikać wykrycia przez siły i środki rozpoznawcze przeciwnika;
- ◆ wtopić się w otoczenie;
- ◆ zminimalizować ruch sił i środków oraz emisję nadajników;
- ◆ traktować noc tak jak dzień;
- ◆ poprawnie stosować zasady kamuflażu.

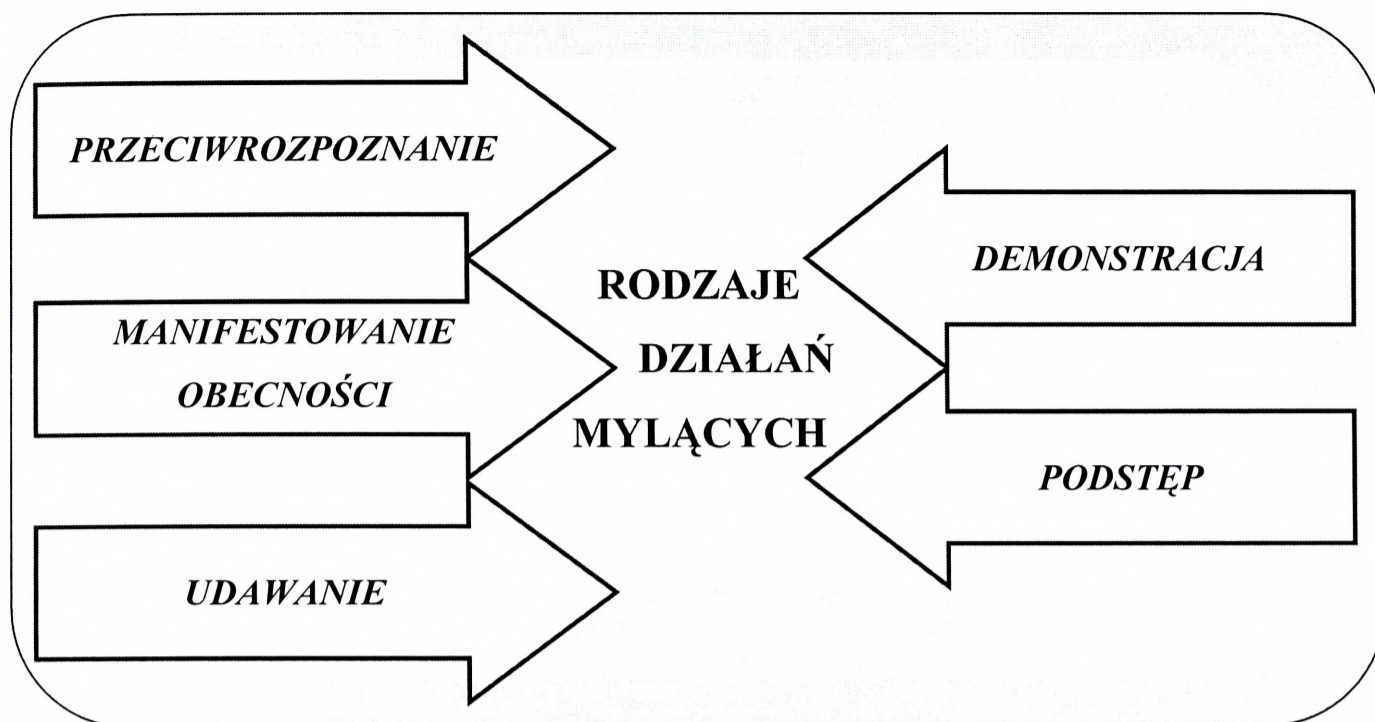

Rys. 2.8. Rodzaje działań mylących według Wielkiej Brytanii.

Źródło: Countersurveillance, Opsec & Deception, Army Field Manual, Volume 1, Combined Arms Operations, Part 4, 1999.

Kamuflaż jest definiowany jako wykorzystanie naturalnych lub sztucznych materiałów zastosowanych bezpośrednio na ludziach, sprzęcie oraz pozycjach w celu zmylenia, przeciwnika lub uniknięcia z nim kontaktu. Kamuflaż jest procesem mającym na celu wtopienie ludzi lub sprzętu w otaczające środowisko, w którym się znajdują. Czynnikiem mającymi wpływ na możliwości wykrycia są:

- ✓ kształt;
- ✓ cień;
- ✓ blask;
- ✓ ruch;
- ✓ kolor;
- ✓ forma;
- ✓ budowa;
- ✓ oznaki elektromagnetyczne.

Aby wykorzystać skutecznie kamuflaż należy odpowiednio rozmieścić sprzęt i ludzi, przestrzegać bezwzględnie dyscypliny kamuflażu oraz poprawnie wykorzystać dostępne środki maskujące.

NIEMCY

W niemieckiej teorii dotyczącej maskowania wyróżnia się ukrywanie i działania mylące⁶⁸. Ze względu, że w każdej sytuacji należy spodziewać się działań rozpoznawczych przeciwnika (powietrznych, lądowych, elektronicznych), dowódcy i ich wojska muszą podejmować działania przeciwko potencjalnemu rozpoznaniu przeciwnika. A więc w kontekście ukrywania – stosować działania zmierzające do zatajenia, ukrycia wojsk własnych – ruchu, siły, zamiarów itp. w celu zamaskowania własnych sił i ochrony przed wystawieniem ich na destrukcyjne oddziaływanie (ogniowe, elektroniczne itp.). Równocześnie podejmować działania mylące w celu zmuszenia przeciwnika do podejmowania błędnych decyzji poprzez przedstawienie mu niekompletnego lub nieprawdziwego obrazu sytuacji.

Ukrywanie jest to powstrzymanie przeciwnika przed zidentyfikowaniem potencjału, pozycji i działań sił własnych. Dzięki temu zmniejsza się skuteczność broni przeciwnika. Ukrywanie jest procesem ciągłym wszystkich sił, który musi być dostosowany do sytuacji, zadania, możliwości manewrowych i ogniowych broni własnej. Wymaga ono jednocześnie kooperatywnego myślenia i współdziałania wszystkich żołnierzy. Nie może ono negatywnie wpływać na możliwości bojowe (przede wszystkim mobilność i prowadzenie ognia, czyli możliwości manewrowe i ogniowe) sił własnych.

Przygotowanie i realizacja poszczególnych przedsięwzięć podczas działań bojowych, które są kluczowe podczas walki (szczególnie kontrataki, zmiany pozycji, oderwanie się od przeciwnika, przygotowanie przeszkód, forsowanie lub pokonanie przeszkody wodnej oraz marsz), zwykle wymagają specjalnych działań w zakresie ukrywania (np. zasłony dymne).

Zasady skutecznego ukrywania:

- odpowiednie wykorzystanie warunków terenowych (ukształtowania i pokrycia terenu) i atmosferycznych na obszarze operacji;
- stosowne wykorzystanie ciemności i cienia;
- użycie naturalnych i sztucznych środków kamuflażu;
- działanie w zgodzie z ustaleniami odnośnie bezpieczeństwa łączności;
- stosowanie i wymuszanie dyscypliny kamuflażu.

⁶⁸ Por. *Truppenführung HDv 100/100, MON Niemcy, Grudzień 2000, Bonn; Führungsunterstützung im Heer, HDv 100/200, MON Niemcy, Październik 1998, Bonn.*

Z kolei działania mylące prowadzi się w celu wprowadzenia w błąd przeciwnika lub odwrócenia jego uwagi od prawdziwych działań. Mają one skłonić przeciwnika do reakcji w oczekiwany sposób w przeciwieństwie do swoich zamiarów oraz zmniejszyć jego możliwości w zakresie dowodzenia. Należy jednak pamiętać, że czas działania tychże przedsięwzięć jest ograniczony. Skutek działań mylących trwa tylko przez określony czas i z tego też względu musi być odpowiednio wykorzystany. Aby były skuteczne, wymagają przede wszystkim wyobraźni i nieszablonowych pomysłów.

Działania mylące skutecznie wpływają na decyzje przeciwnika nawet przed rozpoczęciem działań militarnych. Mogą sprowokować go do zmiany planów operacji lub utwierdzenia go w przekonaniu, co do słuszności jego zamiaru.

Są one skuteczne jeśli:

- ◆ są zgodne z własną doktryną taktyczną;
- ◆ wydają się wiarygodne;
- ◆ są ukierunkowane na odpowiedni szczebel przeciwnika, jego możliwości itp.;
- ◆ biorą pod uwagę przewidywaną reakcję przeciwnika;
- ◆ odzwierciedlają poprawną ocenę potencjału rozpoznawczego przeciwnika;
- ◆ są utrzymywane w tajemnicy wystarczająco długo.

Podczas przygotowania i prowadzenia operacji, dowódcy oceniają możliwe działania mylące, zarówno swoje własne, jak i przeciwnika. Działania mylące są działaniami prowadzonymi w ogólnych ramach operacji i muszą być zawsze w zgodzie z jej celem. W planie operacji wymagają one szczególnie ścisłej koordynacji z innymi częściami tego planu. Należy zawsze rozważyć, czy podjęte wysiłki są uzasadnione i czy przewidywane straty są do zaakceptowania.

Działania mylące dotyczą głównie:

- czasu trwania rozwinięcia (szybkie lub wolne);
- ugrupowania bojowe i rodzaju przyszłych działań (różny od tego w oryginalnym planie);
- skupienia głównego wysiłku (w innym miejscu i czasie);
- celu operacji (odmienny od zamierzonego).

Przy planowaniu i prowadzeniu działań mylących muszą być brane pod uwagę możliwości środków rozpoznania przeciwnika. Duża liczba środków rozpoznania

sprawia, że przeciwnik łatwiej poznaje zamiary i może wcześniej zareagować. Może to zakłócić nasze działania mylące we wczesnym etapie. Jest zatem ważne, by zneutralizować środki rozpoznania przeciwnika przed i w czasie działań mylących lub co najmniej zredukować ich skuteczność w taki sposób, że zamiar wprowadzenia w błąd przeciwnika jest ukryty wystarczająco długo. Z kolei przy słabszych możliwościach systemów rozpoznania przeciwnik może nie być w stanie odkryć naszych działań i w konsekwencji działania mylące nie odniosą oczekiwanego skutku.

Działania mylące mogą być również prowadzone jako działania pozorne. Ich celem jest wprowadzenie w błąd przeciwnika przy minimalnym użyciu sił i środków poprzez:

- zatajenie zamiarów;
- pozorne dźwięki, światło i ruch;
- przygotowanie pozornych fortyfikacji polowych, głównie pozornych stanowisk lub przeszkód;
- zastosowanie zasłon dymnych;
- działania demonstracyjne;
- pozorowanie zamiarów taktycznych np.:
 - ✓ pozorne wycofanie;
 - ✓ skupienie wysiłku działania w różnych miejscach;
 - ✓ forsowanie (pokonanie) przeszkody wodnej przez widoczne użycie sprzętu przeprawowego;
 - ✓ wycofanie poprzez przemieszczenie pozornych stanowisk dowodzenia do tyłu;
 - ✓ rozpoczęcie ataku przez powtarzanie ogniowego przygotowania ataku.

Każde z tych działań może być prowadzone razem z pozostałymi, co podnosi skuteczność.

Podczas działań mylących wyróżnia się następujące przedsięwzięcia mylące:

- ◆ *informacje sfalszowane* – takie jak fałszywe plany działania, informacje przesyłane drogą radiową, dokumenty dowodzenia, które mogą pomóc wprowadzić przeciwnika w błąd. Nieprawdziwe informacje transmitowane przez systemy łączności i gromadzone w systemach informacyjnych mają

na celu oszukać przeciwnika. Ich zawartość, a także sposób, w jaki je zdobył muszą być wiarygodne;

- ◆ *udawanie przemieszczenia* wojsk skutkuje również pozorowaniem koncentracji sił i ich zamiarów, czyli skupieniem wysiłku, rozpoczęcia lub zakończenia działań bojowych;
- ◆ *pozorowanie obecności większej ilości wojsk* na obszarze przez ograniczony czas. W tym zakresie może być przede wszystkim realizowane:
 - ✓ zorganizowanie pozornych stanowisk dowodzenia;
 - ✓ wzrost liczby użytkowników sieci radiowej;
 - ✓ intensyfikacja łączności radiowej i imitowanie dodatkowych środków łączności;
 - ✓ wzrost ruchu środków naziemnych i powietrznych;
 - ✓ pozorowanie obecności dodatkowych systemów obrony powietrznej poprzez emitowanie promieniowania elektromagnetycznego;
 - ✓ budowa makiet i pozornych stanowisk;
- ◆ *pozorowanie obecności mniejszej ilości wojsk* na obszarze osiąga się głównie poprzez:
 - ✓ kamuflaż;
 - ✓ ciszę radiową i ściśle zabronioną łączność;
 - ✓ wzbronienie ruchu środków naziemnych i powietrznych;
 - ✓ wyłączenie wszelkiego rodzaju nadajników (środków emitujących fale radiowe, ciepło itp.).

Aby osiągnąć cel działań mylących, wiele przedsięwzięć musi być realizowanych równocześnie. Jednakże te przedsięwzięcia zawsze obniżają w pewnym stopniu zdolności i możliwości własnych systemów dowodzenia i rozpoznania.

W kanadyjskim podejściu do problemów maskowania można zauważyć ścisły związek działań mylących z operacjami bezpieczeństwa (OPSEC – Operations Security)⁶⁹.

Operacja bezpieczeństwa to proces, który zapewnia stosowne bezpieczeństwo podczas działań militarnych, wykorzystując bierne i aktywne środki w taki sposób, aby przeciwnik nie uzyskał informacji o rozmieszczeniu, potencjale bojowym i zamiarach sił własnych.

Działania mylące, z kolei, to takie działania, które mają na celu oszukać przeciwnika poprzez fałszowanie lub zniekształcanie dowodów, aby wymusić odpowiednią reakcję, która nie jest dla niego korzystna.

Podstawowa różnica pomiędzy tymi działaniami to taka, że operacje bezpieczeństwa mają zapobiegać zdobywaniu prawdziwych informacji przez przeciwnika, a działania mylące zmierzają do przedstawienia fałszywego obrazu rzeczywistości.

W istocie nie ma możliwości ukrycie wszystkich działań militarnych na współczesnym polu walki. Z tego też względu operacje bezpieczeństwa powinny koncentrować się na tych działaniach lub siłach i środkach, które są kluczowe podczas całej operacji.

Zasady, które należy stosować w operacjach bezpieczeństwa:

- ✓ *spojrzenie z punktu widzenia przeciwnika* – aby skutecznie zapewnić bezpieczeństwo swoim siłom należy spojrzeć oczami przeciwnika. Kluczem do zidentyfikowania najważniejszych informacji jest określenie tego, co można wywnioskować z poszczególnych zdarzeń lub faktów;
- ✓ *najważniejsze informacje* – należy zapewnić ochronę najważniejszych informacji (nie wszystkich informacji);
- ✓ *koordynacja na najwyższym poziomie dowodzenia* – plan działania w zakresie bezpieczeństwa musi być skoordynowany na najwyższym poziomie dowodzenia. Z kolei dane dotyczące określonych przedsięwzięć powinny być przekazywane w dół na zasadzie „tylko to, co niezbędne”;

⁶⁹ Por. *Canadian Forces Operations (B-GG-005-004/AF-000)*, 2000, rozdział 21, (tłumaczenie własne).

- ✓ *szeroki zakres* – operacje bezpieczeństwa muszą odnosić się do całej działalności operacyjnej, włącznie z administracją, logistyką, systemem łączności i informacji oraz systemem przemieszczania i rozwijania;
- ✓ *uzgodnienia w czasie* – wszelkie przedsięwzięcia w zakresie bezpieczeństwa powinny być przygotowane i realizowane stosownie do określonego rozwoju sytuacji;
- ✓ *stosownie do sił i środków* – przedsięwzięcia w zakresie bezpieczeństwa muszą być dostosowane do posiadanych sił i środków i nie mogą negatywnie na nie wpływać;
- ✓ *elastyczność* – powinny istnieć możliwości dokonywania stosownych zmian w planie działania w zakresie bezpieczeństwa. Plan ten musi być również nieustannie sprawdzany odnośnie zdarzeń, które już miały miejsce oraz tych przewidywanych nowych zagrożeń;

Działania mylące mają wydatny wpływ na osiągnięcie zaskoczenia. Skuteczne mylenie podwyższa niewątpliwie efektywność sił własnych, zmniejsza zużycie czasu i zasobów, a także może mieć długotrwałe skutki psychologiczne dla sił własnych i przeciwnika. Celem działań mylących jest osiągnięcie zaskoczenia, zachowanie bezpieczeństwa, zwiększenie swobody działania i w końcu oszukanie przeciwnika, dzięki czemu podjęte przez niego działania będą korzystne dla sił własnych.

Wyróżnia się dwa rodzaje przedsięwzięć mylących:

- ◆ *przedsięwzięcia ofensywne* – dotyczą one przekazywania przeciwnikowi fałszywych informacji w celu oszukania go odnośnie swoich zamiarów. Głównym celem jest uzyskanie zaskoczenia i utrzymanie inicjatywy, co najmniej w wymiarze lokalnym;
- ◆ *przedsięwzięcia defensywne* – odnoszą się do informacji mających na celu zmylić przeciwnika, który posiada inicjatywę. Wiarygodne dane powinny odwrócić uwagę i wysiłek przeciwnika od sił własnych.

Działania mylące są przygotowywane, koordynowane i prowadzone na wszystkich szczeblach dowodzenia:

- na szczeblu strategicznym mają na celu oszukanie przeciwnika na najwyższym szczeblu odnośnie czasu, miejsca, siły i charakteru zamierzonych działań;
- na szczeblu operacyjnym obejmuje te przedsięwzięcia, które wprowadzają w błąd przeciwnika odnośnie prowadzenia operacji;

- taktyczne działania mylące zawierają wszystkie przedsięwzięcia, które zmylą przeciwnika na lądowym, morskim, powietrznym i kosmicznym polu walki.

Podczas planowania, organizowania i realizowania działań mylących powinny być przestrzegane następujące zasady:

- *jasny cel* – działania mylące muszą mieć jasno zdefiniowany cel, który wspiera cały plan działania;
- *zcentralizowane kierowanie* – sukces zależy od wysokiego stopnia koordynacji i współdziałania pomiędzy komórkami w sztabie podczas planowania, realizowania i monitorowania planu działań mylących. Nieskoordynowane działania mylące mogą spowodować niebezpieczny zamęt (bałagan, chaos) wśród sił własnych i mogą narazić na niepowodzenie ten plan;
- *przygotowanie* – działania mylące powinny być ukierunkowane na z góry określony cel. Powodzenie tych działań wymaga wcześniejszej szczegółowej wiedzy o celu i prawdopodobnych procedurach postępowania. Wszystkie przedsięwzięcia potrzebne do wsparcia i monitorowania działań mylących muszą być dokładnie przygotowane wraz z oceną odnośnie potencjalnej na nie reakcji;
- *wiarygodność* – działania mylące nie mogą wyglądać na absurdalne lub nielogiczne. Muszą one, jeśli jest to możliwe, być podobne do tego, czego może oczekiwać przeciwnik;
- *potwierdzenie* – fałszywe wskazówki muszą być przedstawiane przeciwnikowi przez jak największą z możliwych liczby źródeł. Potwierdzenie z wielu źródeł nie powinno jednak wytworzyć zbyt pełnego obrazu, aby nie wzbudzić podejrzeń, ale musi być wystarczająco przekonujące dla niego, żeby w nie uwierzył;
- *elastyczność* – powinno się posiadać zdolność do całkowitego zaniechania lub dokonania pewnych zmian w zakresie działań mylących bez ujawniania prawdziwych celów. Jest ona niezbędna do uzyskania przewagi;

- *określenie ram czasowych* – jest to czynnik kluczowy w działaniach mylących. Przeciwnik musi dysponować wystarczającym czasem na zauważenie, zinterpretowanie i zareagowanie na spreparowane informacje, ale niewystarczającym czasem na przeanalizowanie tego dogłębnie;
- *bezpieczeństwo* – chociaż działania mylące pociągają za sobą przekazywanie informacji przeciwnikowi, to jednak zasady bezpieczeństwa muszą być stale przestrzegane. Informacja musi być przekazana przeciwnikowi w taki sposób, aby brak rutynowych procedur bezpieczeństwa nie wzbudził podejrzeń. Ważniejsze jest, by cel tych działań był całkowicie ukryty przed przeciwnikiem, a nawet czasami przed siłami własnymi (włącznie z prowadzącymi działania mylące).

3. Charakter współczesnych operacji

Wojska Lądowe, stanowiące podstawową część SZ RP, przeznaczone są do zapewnienia obrony przed atakiem lądowo - powietrznym w dowolnym rejonie kraju, na każdym kierunku, w obliczu każdej formy zagrożenia militarnego. Struktura – wchodzących w ich skład - wojsk operacyjnych oparta jest na związkach taktycznych, oddziałach i pododdziałach (przeznaczonych do prowadzenia działań w ramach korpusów narodowych i wielonarodowych) oraz niezbędnej liczby jednostek centralnej dyspozycji. Natomiast w systemie terytorialnym występują okręgi wojskowe, mające w swym składzie jednostki obrony terytorialnej i terytorialne organa dowodzenia.

Różnorodność zadań wojsk lądowych oraz nowe warunki ich realizacji w perspektywie najbliższych lat pociągają za sobą również potrzebę weryfikacji poglądów, dotyczących rodzajów i treści operacji wojskowych. Dziś obok tradycyjnych operacji militarnych, których głównym celem jest zwykle pokonanie przeciwnika i utrzymanie (odzyskanie) określonego obszaru, coraz częściej występują operacje wsparcia pokoju, których celem jest wymuszenie i utrzymanie pokoju w określonych rejonach. Należy wszakże podkreślić, iż współcześnie wszelkie operacje (zarówno militarne, jak i wsparcia pokoju) mają, i w dającej się przewidzieć przyszłości będą miały charakter operacji połączonych.

Niezależnie od zmieniających się uwarunkowań i poglądów na rolę Sił Zbrojnych, nadal za podstawowe dla wojsk lądowych należy traktować operacje militarne. Prowadzą one bowiem bezpośrednio do głównego celu, jakim jest utrzymanie integralności terytorialnej i niepodległości, w przypadku agresji potencjalnego przeciwnika. Z założeń systemu obronnego naszego państwa jednoznacznie wynika bowiem, że Wojska Lądowe powinny być przygotowane do prowadzenia skutecznych operacji obronnych na obszarze kraju, we współdziałaniu z pozostałymi rodzajami sił zbrojnych. Jednakże w ramach strategicznej operacji obronnej mogą mieć miejsce zarówno operacje opóźniające (osłonowe), obronne, jak i zaczepne, zmierzające do odzyskania obszarów utraconych w pierwszej fazie konfliktu zbrojnego. Czynnikiem wspólnym, charakterystycznym dla operacji wymienionych typów będzie ich **połączony** charakter.

Istotny wpływ na sposób organizacji i prowadzenia połączonych operacji opóźniających i obronnych będzie miał charakter ewentualnej agresji. Zarówno literatura wojskowa, jak i wnioski z ostatnich konfliktów zbrojnych potwierdzają jednoznacznie, że ewentualna agresja będzie miała powietrzno-lądowy wymiar i może się charakteryzować:

- dążeniem do zaskoczenia we wszystkich wymiarach, połączonym z precyzyjnymi uderzeniami na najważniejsze elementy obrony, na całym obszarze operacyjnym;
- dążeniem do dezorganizacji systemu kierowania i dowodzenia w skali strategicznej i operacyjnej oraz próbami zakłócenia manewru wojsk w głębi i dążeniem do izolacji kierunków uderzeń;
- szerokim wykorzystaniem desantów operacyjnych i taktycznych w celu uchwycenia ważnych obiektów na kierunkach uderzeń oraz masowym stosowaniem uderzeń powietrzno-szturmowych;
- intensywnymi działaniami w warunkach ograniczonej widoczności, w tym głównie nocnymi;
- powszechnym stosowaniem amunicji o cechach inteligentnych.

Można przypuszczać, że w odróżnieniu od scenariusza wojny w rejonie Zatoki Perskiej (1991), działania sił lądowych potencjalnego przeciwnika mogą być poprzedzone krótkim, lecz silnym uderzeniem z powietrza (środkami lotniczymi i raketowymi) na starannie wyselekcjonowane obiekty, czego świadkami byliśmy podczas prowadzenia przez siły sprzymierzone operacji „Iracka Wolność”. Ich celem będzie prawdopodobnie dezorganizacja obrony w wymiarze operacyjno-strategicznym. W ślad za tym można oczekiwać równoległych zaczepnych operacji powietrznych i lądowych na kierunkach uderzeń.

Tak postrzegany charakter ewentualnych operacji militarnych stawia określone wymagania przed składem bojowym, strukturami, uzbrojeniem i wyposażeniem wojsk lądowych. Przede wszystkim ofensywnym działaniom o wymiarze powietrzno-lądowym i operacyjnym należy przeciwstawić obronę o charakterze przestrzennym i wymiarze operacyjnym. Oznacza to, że do obrony muszą być przygotowane wszystkie elementy ugrupowania operacyjnego, niezależnie od ich położenia w tym

ugrupowaniu. Ponadto bronione muszą być jednocześnie wszystkie ważne obiekty w całej strefie działań operacyjnych, a najważniejsze z nich na całym obszarze kraju.

Do ważnych zadań w tak rozumianej obronie, decydujących o jej trwałości, będzie należała osłona elementów zgrupowania operacyjnego i ważnych obiektów przed uderzeniami z powietrza oraz zorganizowanie skutecznej obrony na kierunkach bezpośrednich, lądowych uderzeń przeciwnika. Istotne znaczenie będzie miało także zapewnienie warunków manewru wojsk w głębi operacyjnej i w głębi kraju, połączone z dążeniem do zachowania sił (odwodów), zdolnych do organizowania obrony na kolejnych rubieżach lub wykonania przeciwuderzeń. Należy jednak zauważyć, że powyższe zadania będą możliwe do realizacji w warunkach funkcjonowania trwałego systemu dowodzenia i ciągłego zaopatrywania wojsk oraz posiadanie w głębi sił, zdolnych do podjęcia skutecznej walki z desantami przeciwnika.

Ogólna charakterystyka zadań wojsk lądowych w ramach operacji połączonej skłania do postawienia podstawowego pytania o to, jaką rolę powinny w niej spełniać wojska lądowe? Szukając odpowiedzi na powyższe pytanie należy uwzględnić wiele różnorodnych czynników, determinujących współczesny model wojsk lądowych.

Analiza uwarunkowań funkcjonowania wojsk lądowych wskazuje, że do podstawowych determinantów należy zaliczyć przyjętą przez Rząd RP „Strategię bezpieczeństwa narodowego RP” oraz „Strategię obronności RP”, postrzegane jako najważniejsze - obok Konstytucji RP - dokumenty, określające miejsce, rolę i zadania wojsk lądowych w systemie obronnym państwa. Istotne znaczenie posiadają również zobowiązania Polski w kwestii liczebności sił zbrojnych i podstawowego uzbrojenia, wynikające z przynależności naszego kraju do NATO oraz z podpisanych traktatów o charakterze międzynarodowym. Swój niebagatelny wpływ na warunki funkcjonowania wojsk lądowych wywiera także stan ekonomiki państwa (skutkujący możliwościami w zakresie utrzymania Sił Zbrojnych na określonym poziomie) oraz tendencje rozwoju struktur organizacyjnych i uzbrojenia. Należy zatem uznać, że wojska lądowe powinny w dalszym ciągu posiadać w swym składzie dwa komponenty: wojska operacyjne i siły obrony terytorialnej. Taki skład bojowy wydaje się być właściwy w kontekście ogólnych zadań wojsk lądowych, postrzeganych przez pryzmat ich udziału w operacjach łączonych. Powyższe założenie nie wyklucza określonych zmian organizacyjno-strukturalnych we wspomnianym składzie bojowym, będących pokłosiem np. ewolucji środków walki wojsk lądowych.

3.1. Rola wojsk lądowych we współczesnych operacjach

W rozważaniach dotyczących udziału wojsk lądowych w operacji połączonej należy uwzględnić fakt, że Polska jako członek NATO jest państwem granicznym, znajduje się, bowiem na styku między Wschodem i Zachodem. Zgodnie z koncepcjami lansowanymi w Sojuszu pierwsza faza ewentualnej agresji toczyć się może na obszarze Polski, w formie połączonej operacji obronnej początkowego okresu wojny. Będzie ona prowadzona przede wszystkim lądowymi siłami narodowymi, przez okres niezbędny do przerzutu sił głównych wojsk z państw sojuszniczych. Należy zaznaczyć, że działania te mogą być wspierane przez siły powietrzne NATO.

Powyższa konstatacja wskazuje, że stan liczebny, struktury i wyposażenie wojsk lądowych powinny uwzględniać potrzebę skutecznego prowadzenia działań obronnych i opóźniających, których zasadniczym celem będzie maksymalne obniżenie tempa natarcia potencjalnego agresora. Wynika stąd jakże istotny wniosek, że powinniśmy posiadać narodowy system obrony, zdolny do utrzymania i obrony większości terytorium oraz zapewnienia funkcjonowania państwa, przynajmniej do czasu zorganizowania zdecydowanego przeciwdziałania sił sojuszniczych. Powyższy wniosek po raz kolejny potwierdza słuszność przyjętego rozwiązania, w którym wojska lądowe składają się z dwóch komponentów: wojsk operacyjnych i wojsk obrony terytorialnej.

Prowadzone dociekania wskazują, że podstawowa rola wojsk operacyjnych w działaniach realizowanych na obszarze kraju sprowadzi się do przygotowania i prowadzenia powietrzno-lądowych operacji opóźniających i obronnych, na prawdopodobnych kierunkach uderzeń przeciwnika. W ich ramach należy również dostrzegać potrzebę wykonania zwrotów zaczepnych (w formie przeciwuuderzenia lub przeciwnatarcia) oraz udzielanie wsparcia siłom obrony terytorialnej. Istotnym obszarem zainteresowania wojsk operacyjnych może być także przygotowanie i prowadzenie operacji zaczepnych, szczególnie w warunkach dążenia do odzyskania utraconego terytorium. Natomiast w działaniach realizowanych poza granicami kraju może ona polegać na udziale wojsk operacyjnych w operacjach militarnych, prowadzonych przez wojska sojusznicze oraz uczestnictwie w operacjach wsparcia pokoju, organizowanych pod egidą organizacji międzynarodowych. Tak pojmowana

rola wymaga od wojsk operacyjnych dobrego przygotowania, profesjonalizmu oraz wysokiego stopnia rozwinięcia w czasie pokoju. Podstawowymi częściami składowymi (elementami) wojsk lądowych, zapewniającymi uzyskanie takich możliwości są ogólnowojskowe związki taktyczne (oddziały), których trzon stanowią jednostki zmechanizowane, pancerne i aeromobilne (desantowo-szturmowe, kawalerii powietrznej, lotnictwa wojsk lądowych) oraz jednostki rodzajów wojsk i służb.

Wojska operacyjne, w dążeniu do spełnienia tak postrzeganej roli powinny zatem charakteryzować się mobilnością, samodzielnością oraz zdolnością do prowadzenia autonomicznych działań. Z charakterystyki współczesnych działań operacyjnych wynika, że powinny być także przygotowane do współdziałania z siłami obrony terytorialnej i innymi rodzajami sił zbrojnych. Przynależność naszego państwa do NATO determinuje również potrzebę współdziałania z wojskami państw sojuszniczych. Będzie to możliwe do osiągnięcia przede wszystkim poprzez zgodność struktur systemów i procedur dowodzenia oraz stosowanie jednolitych zasad (sposobów) prowadzenia działań. Z powyższych konstatacji wynika, że wojska operacyjne należy postrzegać jako szczególnie istotny element Wojsk Lądowych.

Wojska lądowe powinny być zatem przygotowane do prowadzenia działań militarnych w wymiarze operacyjnym i taktycznym, we wszystkich możliwych formach, z użyciem wszelkich rodzajów broni. Z założeń operacji połączonych wynika także, iż muszą posiadać zdolność do prowadzenia wspólnych działań z innymi komponentami, realizującymi zadania w jej ramach (siłami powietrznym, specjalnymi, morskimi, itd.). Kolejnym warunkiem prowadzenia efektywnych działań jest zdolność wojsk operacyjnych do szybkiego koncentrowania i rozpraszania sił oraz uderzeń ogniowych, a także prowadzenia całodobowej walki, we wszystkich warunkach klimatycznych i terenowych. Istotną przesłanką osiągnięcia powodzenia przez wojska lądowe jest umiejętność skutecznego przeciwstawiania się silnym, powietrzno-lądowym zgrupowaniom przeciwnika oraz zagrożeniom z powietrza. Tak zdefiniowane zadania wymagają, by realizujące je wojska posiadały stosowne możliwości bojowe, które będą treścią kolejnego rozdziału niniejszej pracy.

W wyniku doświadczeń uzyskanych podczas wojen i konfliktów zbrojnych przełomu XX i XXI wieku, w teorii sztuki operacyjnej pojawiły się kolejne, nowe koncepcje rozgrywania operacji. Analiza poglądów specjalistów zachodnich wskazuje, że w przyszłych operacjach, nazywanych rozstrzygającymi, dążyć się

będzie nie tyle do fizycznego unicestwienia przeciwnika, co raczej do wyłączenia elementów decydujących o możliwości prowadzenia działań, a w tym systemów dowodzenia i kierowania. Tak więc operacje – jak już wcześniej wspomniano - będą miały nieliniowy charakter, a działania prowadzić się będzie na całej głębokości obszaru operacyjnego.

Wyniki badań wskazują, że do powodzenia operacji połączonej przyczynia się szereg działań realizowanych przez wojska lądowe na całym obszarze jej prowadzenia. Stąd, w ramach operacji połączonej wyróżnić można tzw. działania bezpośrednie, działania głębokie i działania tyłowe.⁷⁰

Działania bezpośrednie, realizowane w ramach operacji połączonych, to działania wojsk walczących w styczności z przeciwnikiem. To właśnie te działania decydują najczęściej o sukcesie lub niepowodzeniu operacji. Ich prowadzenie zapewnia utrzymanie lub uzyskanie inicjatywy i swobody działania. Realizowane w ich ramach starcia z przeciwnikiem są prowadzone zgodnie z zasadami walki broni połączonych, a ich główny ciężar ponoszą wojska pancerne i zmechanizowane. Do cech charakterystycznych działań bezpośrednich zaliczyć należy aktywne wykorzystanie całego obszaru operacji, jednoznaczne skupianie głównego wysiłku przy jednoczesnej osłonie obszarów mniej zagrożonych, częstą zmianę rodzaju działań bojowych oraz dążenie do utrzymania swobody operacyjnej.

Prowadzone w ramach operacji połączonych **działania głębokie** są realizowane w głębi ugrupowania przeciwnika, w celu dezorganizacji jego działań, pozbawienia go swobody operacyjnej, rozbicia określonych sił lub opóźnienia ich manewru oraz pozyskania pełnej informacji o przeciwniku. Działania te ułatwić powinny uzyskanie panowania nad polem walki przez uniemożliwienie przeciwnikowi koncentrowania sił w punktach ciężkości, obniżanie jego możliwości bojowych oraz oddziaływanie na te elementy, które decydują o możliwościach jego działania. Działania w głębi wywierają wpływ na działania bezpośrednie, albowiem to właśnie one przyczyniają się do ich powodzenia. Obiektami uderzeń wojsk lądowych w ramach działań głębokich powinny być głównie:

- systemy rozpoznania;
- systemy dowodzenia;
- zgrupowania uderzeniowe;

⁷⁰ Hofeditz K.M., *Zasady prowadzenia operacji, Myśl Wojskowa nr 5/1998, s. 91-94.*

- systemy rozpoznawczo-uderzeniowe (broń precyzyjna);
- broń masowego rażenia,

a więc te systemy i elementy ugrupowania, które decydują o możliwości skutecznego prowadzenia operacji.

W ramach operacji połączonych prowadzone są także **działania tyłowe**. Realizuje się je na obszarze własnych tyłów i służą zapewnieniu sprawności dowodzenia i wsparcia oraz swobody operacyjnej własnym wojskom. Jednym z zadań realizowanych podczas działań tyłowych jest przeciwdziałanie działaniom głębokim, prowadzonym przez przeciwnika. Zadania te realizowane są głównie przez wojska obrony terytorialnej.

Takie spektrum zadań wojsk lądowych w operacjach połączonych wskazuje na konieczność koordynacji i uzgodnienia działań. Przyszłe operacje prowadzone będą z reguły na dużych obszarach, a osiągnięcie rozstrzygnięcia uzależnione będzie od możliwości swobodnego przegrupowania sił na dużą odległość i skoncentrowania wysiłków w decydującym miejscu i czasie. Wymagać to będzie zarówno operacyjnej, jak i taktycznej ruchliwości wojsk. Konieczność działania zmniejszonymi siłami na dużym obszarze wymaga zdolności do skupienia wysiłków tam, gdzie z punktu widzenia własnych celów będzie to najbardziej korzystne, a dla przeciwnika najmniej dogodne. Wiele ciekawych wniosków w tym zakresie dostarczyła obserwacja działań prowadzonych przez wojska amerykańskie w operacji „Iracka Wolność”. Niezbędna jest do tego także ruchliwość powietrzna, czyli strukturalna zdolność sił lądowych do przemieszczania się i prowadzenia działań z powietrza. Zadania te skutecznie realizować będą związki aeromobilne, których ruchliwość zdecydowanie przewyższa możliwości klasycznych formacji wojsk lądowych. Jednostki powietrzno-zmechanizowane są szczególnie przydatne do przeprowadzenia, jeszcze w okresie kryzysu, błyskawicznej przeciwkoncentracji na zagrożonym obszarze.⁷¹ Wiele cennych doświadczeń w tym zakresie przynosi analiza działań jednostek amerykańskich w rejonie Zatoki Perskiej (101 DPSz, pułki kawalerii pancernej, itp.).

⁷¹ Zieliński J., *Zarys teorii sztuki operacyjnej Wojsk Lądowych Rzeczypospolitej Polskiej*, Toruń 1998, s. 65.

3.2. Zadania wojsk lądowych w operacjach militarnym

Wnioski z analizy sytuacji geopolitycznej Polski, prowadzonej w aspekcie operacji połączonych sugerują, że w dalszym ciągu szczególne znaczenie ma problematyka strategicznej operacji obronnej, prowadzonej na obszarze kraju. Nie ulega wątpliwości, że szczególne trudna sytuacja nastąpi wtedy, gdy Polska stanie się ofiarą agresji z zaskoczenia, przeprowadzonej przez ograniczone siły potencjalnego przeciwnika. Nie zmienia tego faktu przynależność Polski do Sojuszu Północnoatlantyckiego. Może się bowiem zdarzyć, że narastanie zagrożenia będzie trudne do identyfikacji i oceny. Nie będzie się bowiem wiązało z procesem mobilizacyjnego i operacyjnego rozwinięcia Sił Zbrojnych potencjalnego agresora.

W tej sytuacji warunkiem utrzymania suwerenności państwa będą połączone operacje opóźniające i obronne, prowadzone w wymiarze narodowym, przy wsparciu wydzielonych sił Sojuszu. Można zatem zaryzykować twierdzenie, że celem strategicznej operacji obronnej, prowadzonej w początkowym okresie wojny, rozpoczętej agresją z zaskoczenia, będzie dążenie do utrzymania zasadniczej części terytorium kraju. Warunkiem osiągnięcia wspomnianego celu będzie mobilizacyjne i operacyjne rozwinięcie Sił Zbrojnych, prowadzone już po rozpoczęciu wojny. Zatem istotnym warunkiem całościowego przeprowadzenia tych przedsięwzięć będzie uzyskanie czasu. Można to będzie osiągnąć poprzez prowadzenie połączonej operacji opóźniającej, realizowanej przez wydzielone siły wojsk operacyjnych (np. jeden korpus o ograniczonym składzie) oraz wszelkie siły, stacjonujące w czasie pokoju na zaatakowanym obszarze. W takim kontekście wspomniana operacja stanowiła będzie pierwszy, ale bardzo istotny etap (fazę) strategicznej operacji obronnej. Jej drugą fazę (etap) stanowiły będą połączone operacje obronne (o charakterze pozycyjnym lub manewrowym), prowadzone przez siły główne. Natomiast ostatnią fazą tak postrzeganej strategicznej operacji obronnej będzie przeciwuderzenie, prowadzone w formie połączonych operacji zaczepnych (rys.3.1.).

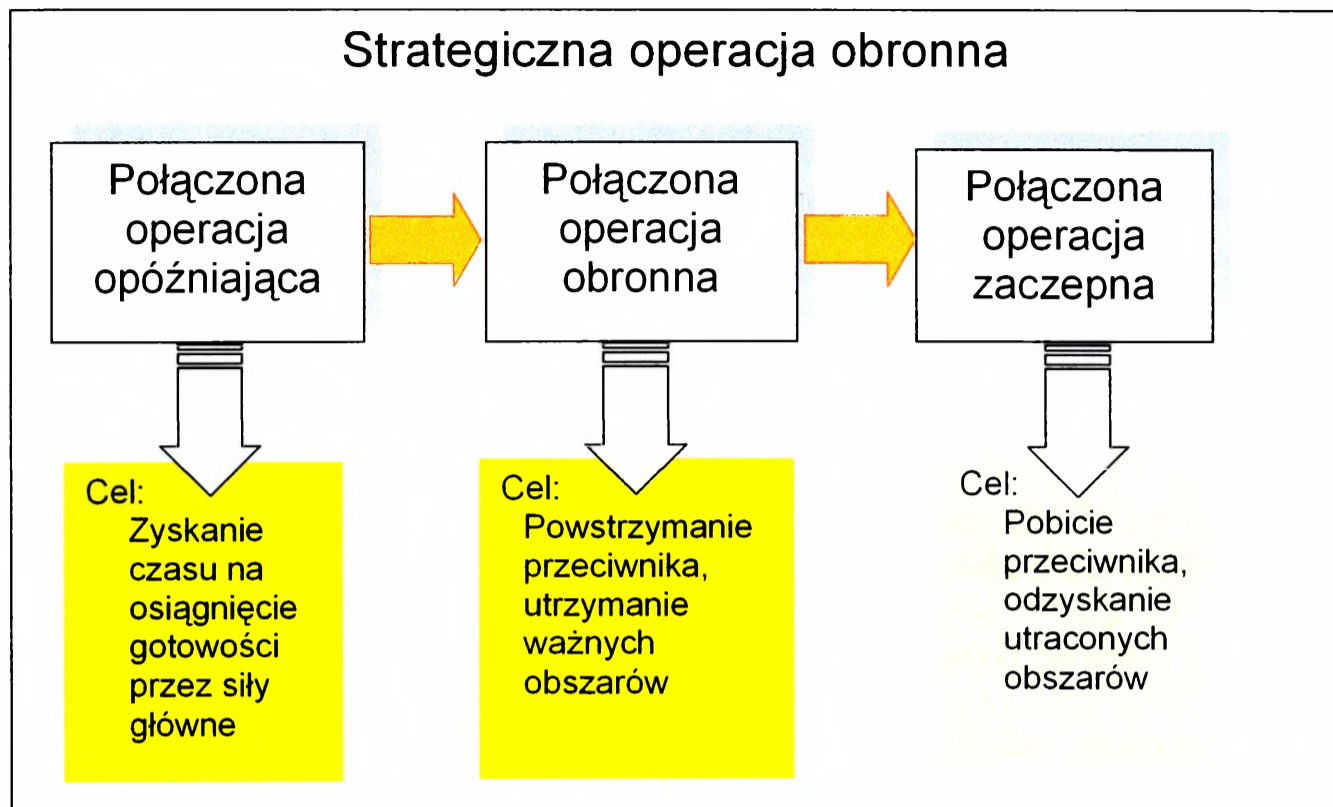

Rys. 3.1. Etapy strategicznej operacji obronnej

Połączone operacje opóźniające

Celem obrony narodowej Polski jest zapewnienie bezpiecznych warunków realizacji jej interesów narodowych oraz ich ochrona przed zewnętrznymi zagrożeniami kryzysowymi i wojennymi. Stosownie do istoty i charakteru wyzwań i zagrożeń, strategia obronności Rzeczypospolitej Polskiej w swym wymiarze koncepcyjnym określa sposoby strategicznego wykorzystania potencjału państwa do przeciwstawiania się potencjalnym zagrożeniom w trzech możliwych stanach: w czasie pokoju, kryzysu i wojny. W związku z tym wyróżnia się trzy główne dziedziny (koncepcje) strategii obronności państwa: strategię prewencyjno-stabilizacyjną, kryzysową i wojenną (obronną).

Zbrojne działania wojenne na terytorium Polski - w zależności od ich skali - mogą mieć charakter jednej lub kilku sojuszniczych kampanii obronnych i zaczepnych, składających się z równoczesnych lub kolejnych operacji i bitew na lądzie, morzu i w powietrzu, sprzężonych z regularnymi i nieregularnymi działaniami narodowych sił obrony terytorialnej. W ramach tych działań zakłada się realizowanie zadań związanych z rozpoznaniem, zatrzymaniem i osłabieniem zgrupowania inwazyjnego przeciwnika. Ich celem powinno być dążenie do przejęcia inicjatywy

strategicznej – głównie poprzez przeprowadzenie **połączonych operacji opóźniających (osłonowych)** i obronnych początkowego okresu wojny.

Warto w tym miejscu podkreślić, że zasadniczym celem operacji opóźniającej nie jest utrzymanie określonego obszaru, ani tym bardziej rozbicie przeciwnika. Jej celem nadrzędnym jest czas. Głównymi wyznacznikami jej celów powinno być zatem:

- *zadanie agresorowi takich strat, aby maksymalnie ograniczyć jego możliwości w zakresie kontynuowania działań zaczepnych i zachować własne siły do decydującego starcia;*
- *rozpoznanie kierunków głównych uderzeń przeciwnika;*
- *utrzymanie jak największej części terytorium kraju, nie dopuszczając do utraty szczególnie ważnych rejonów i obszarów;*
- *osłona mobilizacyjnego i operacyjnego rozwinięcia głównych sił;*
- *tworzenie frontu (ognisk) walki na tyłach przeciwnika;*
- *dążenie do minimalizowania strat i zniszczeń, na obszarze objętym prowadzeniem operacji.*

Powyższe wyznaczniki, postrzegane jako cele pośrednie operacji opóźniającej wymagają pewnego komentarza, uzasadniającego przyjęte rozwiązania. Prowadząc operację opóźniającą nie należy oczekiwać, że w jej efekcie przeciwnik pozbawiony zostanie możliwości prowadzenia działań o charakterze zaczepnym. Taki cel może i powinien być formułowany w kontekście operacji obronnych, przy czym nie jest istotne czy będą to operacje o charakterze pozycyjnym czy manewrowym. Natomiast celem operacji opóźniającej jest jedynie **ograniczenie** wspomnianych możliwości, wyrażające się koniecznością uzupełniania wojsk, ich przegrupowania oraz weryfikowania (korekty) planów operacyjnych. Z kolei dążenie do zachowania własnych sił dotyczy w mniejszej mierze tych sił, które zaangażowane są w prowadzenie operacji opóźniającej, natomiast w większej mierze tych, które mają prowadzić operacje obronne.

Bardzo istotnym celem pośrednim będzie dążenie do **rozpoznania kierunków głównych uderzeń**, będzie to bowiem miało duże znaczenie dla – w miarę precyzyjnego – określenia celu agresji oraz podjęcia stosownego przeciwdziałania. Powyższy problem należy postrzegać również w dwóch innych aspektach. Po pierwsze, uzyskania możliwości korekty planów operacyjnego rozwinięcia sił głównych, adekwatnego do zaistniałej sytuacji. Po drugie, dążenia do sterowania przeciwnikiem w taki sposób, by uzyskiwał powodzenie na tych kierunkach i w tych

rejonach, których utrata nie wpłynie w zasadniczy sposób na możliwości prowadzenia działań obronnych.

Kolejnym celem pośrednim, którego znaczenia nie da się przecenić, jest dążenie do **utrzymania określonych obszarów państwa**. Zaliczyć do nich można obszary kluczowe ze względu na ich znaczenie polityczno-gospodarcze oraz obszary, na których występują dogodne do obrony rubieże terenowe. W tym kontekście dostrzegać należy także obszary, zapewniające warunki dopływu sił wzmocnienia Sojuszu, niezbędne z punktu widzenia możliwości realizacji kolejnych faz (etapów) strategicznej operacji obronnej.

Z punktu widzenia potrzeb strategicznej operacji obronnej, niezwykle istotne znaczenie miała będzie **osłona** mobilizacyjnego i operacyjnego rozwinięcia głównej części Sił Zbrojnych. Przejawiać się to może głównie poprzez wiązanie walką zgrupowań uderzeniowych przeciwnika, niedopuszczenie do szybkiego rozwijania działań zaczepnych w głąb naszego terytorium, izolowanie wysadzonych desantów oraz dezorganizowanie systemu dowodzenia i wsparcia logistycznego. Wymienione przedsięwzięcia będą miały jeden wspólny mianownik – zyskanie czasu, którego deficyt będzie szczególnie duży w pierwszych dniach konfliktu.

Jednym z wymienionych wcześniej celów pośrednich jest **tworzenie frontu (ognisk) walki w głębi ugrupowania przeciwnika**. Jednak działań tych nie można postrzegać w kategoriach tzw. działań nieregularnych. Nie można wprawdzie zanegować potrzeby ich prowadzenia, lecz widzieć je trzeba raczej w kategoriach marginalnych, niekiedy wręcz jako demonstrowanie woli oporu. Natomiast prowadzenie działań w głębi ugrupowania przeciwnika należy raczej utożsamiać z problematyką działań (operacji) głębokich, prowadzonych zgodnie z globalną koncepcją operacji opóźniającej. Będą je prowadziły siły celowo pozostawiane w ugrupowaniu przeciwnika, siły które pozostaną w sposób wymuszony oraz siły, które będą przerzucane w jego ugrupowanie do zrealizowania konkretnych, precyzyjnie zdefiniowanych zadań. Wszystkie one powinny realizować cały szereg działań cząstkowych, postrzeganych jednak jako realizacja określonej koncepcji operacyjnej.

Natomiast ostatni z wymienionych wyróżników nie wymaga chyba szerszego komentarza. Skoro myślą przewodnią operacji opóźniającej jest **czasowe** oddanie określonego obszaru, to nie ma najmniejszego sensu stosowanie taktyki spalonej ziemi.

Wyniki badań wskazują, że zaskakującą agresję na nasz kraj potencjalny przeciwnik będzie mógł wykonać siłami rozwiniętymi już w czasie pokoju. Można zatem zauważyć, że w tej sytuacji podobne siły zostaną skierowane do prowadzenia operacji opóźniającej. Wywierać to będzie istotny wpływ na specyfikę działań, prowadzonych w jej ramach. Powyższe konstatacje wskazują bowiem, że działania będą prowadzone przy braku ciągłego frontu, często także występować będą znaczne luki w ugrupowaniu operacyjnym i taktycznym, skutkujące prowadzeniem działań przy otwartych skrzydłach. Wojska prowadzić będą działania w warunkach ciągle zmieniającej się sytuacji, determinującej szybkie zmiany charakteru i rodzaju prowadzonych działań.

Charakterystyczną cechą prowadzonych działań będzie ich **ogniskowość**, i to zarówno wewnątrz własnego ugrupowania, jak i w ugrupowaniu przeciwnika. Zmieniająca się sytuacja zmuszała będzie do częstego, bardzo szybkiego koncentrowania wojsk i wysiłków w wybranym miejscu i czasie. Natomiast potrzeba uchronienia własnych wojsk przed zniszczeniem (rozbięciem) przez przeciwnika również często zmuszała będzie do ich rozśrodkowania (dekoncentracji).

Wymagania wynikające ze specyfiki operacji opóźniających skłaniały będą wojska do podejmowania **różnorodnych form działań podstawowych** (zaczepnych, obronnych, opóźniających) oraz różnorodnych form działań przejściowych (wycofania, luzowania, bojów spotkaniowych, marszów zbliżania itd.). Bardzo istotne znaczenie będą miały, prowadzone w różnym wymiarze, działania przeciwdesantowe oraz przeciwdywersyjne.

Specyfika operacji opóźniających wyrażać się będzie także **niejasnością** w rozwoju sytuacji połączoną z zakłóceniami w dowodzeniu. Wymagało to będzie samodzielności w podejmowaniu decyzji na różnych poziomach dowodzenia oraz, co bardzo istotne dużej autonomiczności zgrupowań prowadzących wspomniane działania.

Wielce istotnym czynnikiem, charakteryzującym działania wojsk w operacji opóźniającej, powinno być dążenie do zapewnienia sobie **ruchliwości** w wymiarze operacyjnym i taktycznym. Polegać ona powinna na zdolności do prowadzenia działań szybciej od potencjalnego przeciwnika, przy jednoczesnym dążeniu do ograniczenia jego ruchliwości różnymi sposobami. Można bowiem przyjąć założenie, że ruchliwość będzie jednym z warunków przechwycenia i utrzymania inicjatywy. Pozwoli ona bowiem na szybką koncentrację zgrupowań w tym czasie, w którym

przeciwnik będzie najbardziej podatny na ewentualne uderzenia. Ułatwi zatem wykorzystanie jego słabych stron oraz unikanie starcia w warunkach dla siebie niekorzystnych. Zapewnieniu ruchliwości wojsk, ich zdolności do śmiałego, nieoczekiwanego manewru sprzyjała będzie znajomość terenu na obszarze działań, postrzegana jako jeden z ważniejszych atutów wojsk prowadzących działania w ramach operacji opóźniających. Ruchliwość wojsk w starciu z przeważającym przeciwnikiem okazywała się niezwykle istotna podczas prowadzenia działań przed wojska izraelskie w wojnie 1973 roku. Przynosiła ona także nadspodziewane efekty w wojnie w Wietnamie i Afganistanie.

Charakter początkowego okresu wojny, nierozzerwalnie związany z prowadzeniem operacji opóźniających spowodować może, że działania prowadzone będą na całej głębokości ugrupowania operacyjnego. Można założyć, że tradycyjnie pojmowana linia styczności wojsk będzie bardzo płynna i trudna do precyzyjnego określenia. Wpłynie to w istotny sposób na możliwości wsparcia działań, prowadzonych przez poszczególne zgrupowania, szczególnie zaś wsparcia ogniowego (lotniczego, artyleryjskiego), zabezpieczenia inżynieryjnego i logistycznego, czy też obrony przeciwlotniczej. Powyższe uwarunkowania kolejny raz eksponują potrzebę maksymalnego usamodzielnienia (autonomię) poszczególnych zgrupowań. Będzie się to przejawiać również w zapewnieniu określonym zgrupowaniom, prowadzącym działania na kierunkach głównych, możliwości prowadzenia działań w wymiarze powietrzno-lądowym.

Prowadzenie działań w ramach operacji opóźniającej powinno być tak organizowane, by zapewnić ciągłe oddziaływanie ogniowe na przeciwnika, zwłaszcza na tych kierunkach, które oceniane będą jako główne. Ponadto powinny zapewnić szybkie przenoszenie punktu ciężkości, w zależności od charakteru, sposobów i siły działania przeciwnika. Wspomniane działania powinny charakteryzować się również wykonywaniem nieoczekiwanych, zaskakujących dla przeciwnika zwrotów zaczepnych, jednak ich cel powinien być określany inaczej niż w przypadku operacji obronnej czy działań obronnych. Istotną cechą działań powinno być również umiejętne wyprowadzanie wojsk spod uderzeń przeciwnika, gwarantujące możliwość ich użycia na kolejnej rubieży opóźniania.

Jak już wcześniej wspomniano, wymagania operacji opóźniającej odcisną swoje piętno na sposobach prowadzenia działań. Problem powyższy dotyczy głównie działań obronnych i zaczepnych, natomiast w mniejszym stopniu działań

opóźniających. Określony wpływ wywierać będą także na charakter działań przejściowych.

Z przeprowadzonych analiz wynika, że poszczególne etapy operacji opóźniającej mogą być rozgrywane sekwencyjnie (kolejno). Jednak część z nich będzie realizowana równocześnie, szczególnie podczas prowadzenia działań o charakterze zaczepnym. W wielu sytuacjach działania mogą mieć charakter liniowy, z czytelnie zdefiniowanymi pod względem geograficznym liniami rozgraniczenia oraz sąsiadującymi jednostkami. Należy przy tym zaznaczyć, że kładzie się w nich duży nacisk na utrzymanie położenia własnych sił w stosunku do sąsiadów (innych sił), a także na precyzyjnym zdefiniowaniu rejonów rozmieszczenia (postoju, ześrodkowania) wojsk.

Natomiast w działaniach o charakterze nieliniowym nie określa się wyraźnie linii frontu oraz tyłów. W działaniach tego typu wojska skupiają swoją uwagę głównie na wyznaczonych celach (zadaniach), których treścią może być zniszczenie sił przeciwnika lub opanowanie i kontrola nad ważnym obszarem. Mniej uwagi zwraca się na zależności geograficzne i położenie własnych wojsk w stosunku do innych sił (sąsiadów). Dyslokacja (rozmieszczenie) sił może następować z chwilą rozpoczęcia działań, zaś jej utrzymanie jest realizowane przez cały okres operacji.

Istotnym czynnikiem wpływającym na realizację zadań przez wojska lądowe jest wsparcie, którego powinny udzielać inne komponenty. Wsparcie ze strony sił powietrznych, marynarki wojennej, sił specjalnych czy innych komponentów powinno być postrzegane jako udział w operacji o charakterze połączonym. Musi być bowiem realizowane jako jedna, wspólna, kompleksowa operacja opóźniająca, którą zaplanowano dla osiągnięcia nakreślonych przez dowódcę celów. W tych warunkach dowódca komponentu wojsk lądowych jest w pełni odpowiedzialny za planowanie, realizację oraz synchronizację manewrów wojsk oraz wsparcia ogniowego. W celu usprawnienia synchronizacji określa on priorytety w zakresie niszczenia celów, oczekiwane efekty (skutki) oraz czas prowadzenia wsparcia. Wszystkie wymienione przedsięwzięcia powinny uniemożliwić przeciwnikowi efektywne, skoordynowane użycie posiadanych sił na obszarze operacji oraz zapewnić osiągnięcie powodzenia własnym wojskom.

Działania wojsk lądowych, prowadzone w ramach połączonej operacji opóźniającej, sprowadzać się będą do czasowego utrzymania określonego obszaru (terenu) oraz niszczenia sił przeciwnika. Z powyższego wynika, że muszą być one w

jednakowym stopniu zdolne do prowadzenia operacji (działań) o charakterze zaczepnym (ofensywnych) oraz obronnych (defensywnych). Ostateczne powodzenie w walce osiągane jest poprzez działania zaczepne. Nawet w obronie dowódca musi podejmować decyzję odnośnie przejęcia inicjatywy i przeniesienia walki na stronę przeciwnika. To działania zaczepne są bowiem rozstrzygającymi działaniami w czasie wojny.

Celem działań zaczepnych w połączonej operacji opóźniającej jest powstrzymanie przeciwnika poprzez stosowanie skoncentrowanych uderzeń, nie tylko na elementy pierwszego rzutu, lecz również w głębi jego ugrupowania. Ich powstanie stwarza u przeciwnika wrażenie stałego i znacznego zagrożenia, na które musi on reagować. W ten sposób przeciwnik bardziej jest zmuszony do reakcji na uderzenia niż do przejęcia inicjatywy. Należy jednak podkreślić, że fizyczne niszczenie przeciwnika jest jedynie środkiem do uzyskania powodzenia, a nie celem samym w sobie. Podstawowym wymogiem jest tworzenie warunków do paraliżowania i zaskakiwania jego wojsk oraz rozdrabniania i izolowania elementów ugrupowania bojowego (operacyjnego).

Natomiast specyfika działań obronnych, prowadzonych w ramach połączonej operacji opóźniającej skłania do stwierdzenia, że jej podstawowym celem będzie uzyskanie czasu oraz zmuszenie przeciwnika do przyjęcia walki w niedogodnym dla niego terenie. Osiągnięcie tak postrzeganego celu możliwe będzie głównie poprzez dążenie do rozpoznania przygotowań przeciwnika do natarcia, wykorzystanie właściwości taktycznych terenu (głównie pod kątem ograniczenia przeciwnikowi możliwości prowadzenia obserwacji i manewru) oraz rozśrodkowanie i maskowanie wojsk. Teren powinien także ułatwiać wykonanie kontrataków i manewrów związanych z odejściem wojsk na kolejne, położone w głębi rubieże obronne. Dużego znaczenia nabiera w tej sytuacji wybór przedniej linii obrony oraz realizacja szeregu innych przedsięwzięć, zmierzających do wprowadzenia przeciwnika w błąd co do jej rzeczywistego przebiegu, między innymi poprzez kanalizowanie ruchu jego wojsk.

Biorąc pod uwagę specyfikę prowadzenia połączonej operacji opóźniającej bardzo istotne znaczenie ma szerokość i głębokość obrony. Powinny one zapewnić przede wszystkim wzajemną więź taktyczną między elementami ugrupowania oraz warunki do wykonania manewru, który ma szczególne znaczenie. Będzie on wykonywany głównie w celu uchylenia się od starcia w niekorzystnych dla obrońcy

warunkach. Poprzez połączenie ruchu i ognia broniące się zgrupowania powinny dążyć do zadania przeciwnikowi wysokich strat. Aby manewr był skuteczny, musi być prosty w zamiarze oraz przeprowadzony szybko i w miarę możliwości skrycie.

Głębokość obrony niezbędna jest do osiągnięcia swobody działania, do zapewnienia czasu na reakcję i do zwolnienia tempa natarcia przeciwnika. Jest ona osiągana poprzez wyznaczenie wystarczającej przestrzeni do rozwinięcia sił ubezpieczenia oraz środków rażenia (ogniowego, elektronicznego itd.). Powinna ona zapewnić również efektywne wykorzystanie terenu (wraz z jego rzeźbą i pokryciem) oraz umożliwić rozmieszczenie i przegrupowanie odwodów, elementów wsparcia ogniowego oraz urządzeń zabezpieczenia logistycznego.

Celem kontrataku w ramach operacji opóźniającej będzie zwykle zatrzymanie (zdezorganizowanie) natarcia przeciwnika, umożliwiające własnym wojskom oderwanie się od niego i wyjście z walki. Niekiedy jego cel może być szerszy i obejmować także rozbitcie zatrzymanych sił przeciwnika i odzyskanie utraconego terenu. obrońca powinien bowiem wszelkimi sposobami dążyć do przejęcia inicjatywy wszędzie tam, gdzie jest to możliwe.

Z powyższych konstatacji wynika, że celem działań obronnych może być obniżenie możliwości zaczepnych przeciwnika i spowodowanie załamania jego natarcia, utrzymanie poprzednio określonego rejonu i zapobieganie włamaniu się przeciwnika w rejon obrony oraz zyskanie na czasie. W ten sposób uzyskuje się także warunki do koncentracji własnych wojsk w innym miejscu oraz zmuszenie przeciwnika do ześrodkowania, przez co staje się on bardziej podatny na oddziaływanie ogniowe.

Wyniki badań wskazują, że w ramach połączonej operacji opóźniającej wojska lądowe powinny otrzymać obszar (działania lub odpowiedzialności), wynikający z przyjętej koncepcji operacji. Powinien on być wypadkową potrzeb wynikających z zapewnienia głębokości umożliwiającej dokonanie szybkiego i skrytego manewru oraz prowadzenia działań na rubieżach pośrednich.

W celu zdefiniowania obszaru działania (odpowiedzialności) zwykle określa się boczne, przednie i tylne linie rozgraniczenia. Powstały w ten sposób obszar (pas, rejon) posiada określone parametry przestrzenne (szerokość i głębokość), kształt i położenie w stosunku do sąsiadów oraz przeciwnika. Należy zaznaczyć, że powinien on zapewniać zarówno możliwość wykonania otrzymanego zadania, jak i zachowanie bezpieczeństwa własnych (podległych) wojsk.

Osiągnięcie takiego stanu w ramach operacji opóźniającej wymaga posiadania umiejętności oraz potencjalnych możliwości tworzenia przewagi w wybranym miejscu i czasie. W warunkach współczesnego pola walki będzie to możliwe poprzez śmiały, zaskakujący dla przeciwnika oraz sprawnie przeprowadzony manewr, dążenie do precyzyjnego określenia punktu kulminacyjnego oraz stałe utrzymywanie w odwodzie sił, które zdolne będą do reakcji na niekorzystną sytuację.

Istotnym czynnikiem zapewniającym skutecznej prowadzenie połączonej operacji opóźniającej jest synchronizacja działań. Obejmuje ona zmasowanie efektów siły bojowej (wojsk i ognia) w decydującym punkcie, w celu osiągnięcia przewagi nad przeciwnikiem, przy użyciu wszystkich dostępnych środków. Synchronizacja zazwyczaj wymaga jasnej koordynacji pomiędzy różnymi jednostkami i działaniami zachodzącymi w toku danej operacji. Dowódcy muszą synchronizować równocześnie walkę w głębi, w styczności oraz działania w obszarze tyłowym w sposób, który jawi się przeciwnikowi jako jedna ciągła operacja przeciwko niemu.

Synchronizacja jest złożonym przedsięwzięciem i wymaga jasnego zrozumienia myśli przewodniej dowódcy. Wojska muszą dążyć do zwalczania przeciwnika jednocześnie na całej głębokości pola walki i masować zarówno rezultaty, jak i siły w czasie i w miejscu niezbędnym do wykonania zadania. Aby to osiągnąć, działania mogą być jednoczesne i powinny być ściśle zintegrowane⁷².

Połączone operacje obronne⁷³

Generalnie rzecz ujmując, operacja obronna to starcie zbrojne z przeciwnikiem, prowadzone przez wojska na lądzie i w powietrzu różnym miejscu i czasie, w celu załamania natarcia zgrupowań uderzeniowych przeciwnika i utrzymania bronionego obszaru. Celem operacji obronnej może być również zyskanie czasu i stworzenie warunków do użycia głównej części sił zbrojnych. W zależności od sposobu osiągnięcia celu operacja obronna może mieć formę operacji pozycyjnej (stałej) lub manewrowej (ruchowej).⁷⁴ Biorąc pod uwagę to, że w skład komponentu wojsk lądowych wchodzić będą związki operacyjne (lub inne

⁷² Hofeditz K.M., *Zasady prowadzenia...*, op. cit., s. 91.

⁷³ Szczegółowe wyniki badań nad operacjami obronnymi zawiera rozdział 4.

⁷⁴ Por.: *Regulamin działań wojsk lądowych*, Warszawa 1999.

zgrupowania o charakterze operacyjnym), dalsze rozważania prowadzone będą w kontekście tej struktury organizacyjnej wojsk lądowych.

Zgodnie z założeniami doktrynalnymi połączona operacja obronna jest najważniejszym rodzajem operacji, zwłaszcza w początkowym okresie wojny. Z uwagi na uwarunkowania geopolityczne i militarne siły zbrojne nie będą w stanie zorganizować ciągłej obrony wzdłuż granic państwa. Nie zawsze też będzie można wcześniej określić obszary obrony poszczególnych elementów ugrupowania operacyjnego komponentu wojsk lądowych. W takiej sytuacji wojska lądowe przechodzić będą, zwłaszcza w początkowym okresie wojny, do obrony tylko określonych kierunków operacyjnych na powierzonym im obszarze odpowiedzialności, najczęściej tylko w luźnym współdziałaniu z sąsiadami.

Cel połączonej operacji obronnej i zadania komponentu wojsk lądowych z reguły wynikają z celu wojny, koncepcji obrony kraju i warunków przejścia do obrony. Niezależnie od warunków przechodzenia do operacji obronnej jej cel będzie obejmował:

- *w wymiarze rzeczowym - zadanie przeciwnikowi strat uniemożliwiających mu kontynuowanie działań zaczepnych;*
- *w wymiarze przestrzennym - utrzymanie bronionego terytorium;*
- *w wymiarze czasowym - zyskanie czasu niezbędnego do mobilizacyjnego i operacyjnego rozwinięcia pozostałych sił lub przegrupowania wojsk (w tym sojuszniczych) z innych kierunków⁷⁵.*

W nowych uwarunkowaniach geopolitycznych szczególnego znaczenia nabiera pierwsza grupa celów, bowiem odparcie uderzenia i utrzymanie zajmowanego obszaru może okazać się niewystarczające. Przeciwnik odparty na jednym kierunku może próbować uzyskać powodzenie na innym. Dlatego też celem wspomnianej operacji musi być również rozbitcie nacierających wojsk przeciwnika oraz niszczenie ich w takim stopniu, aby nie mogły odtworzyć zdolności bojowej i przejść ponownie do operacji zaczepnej. Z uwagi na konieczność zminimalizowania szkód i strat na własnym terytorium należy dążyć do uniemożliwienia przeciwnikowi dalszego działania i odebrania mu swobody operacyjnej, na przykład poprzez odcięcie jego linii komunikacyjnych lub przez okrążenie jego zgrupowań uderzeniowych.

⁷⁵ Koziej S., *Teoria sztuki wojennej*, Warszawa 1993, s. 138.

Cel połączonej operacji obronnej wywiera decydujący wpływ na zadania prowadzących ją sił. Zadaniem komponentu wojsk lądowych jest uniemożliwienie osiągnięcia zakładanych celów przez nacierające zgrupowanie przeciwnika. Zadanie to może być przy tym realizowane poprzez rozbitcie sił głównych zgrupowania uderzeniowego przeciwnika lub przez utrzymanie ważnych rejonów. W zależności od sposobu osiągnięcia celu i zadań, wojska lądowe zmierzać będą do rozegrania decydującej bitwy na głównym obszarze obrony lub też w głębi własnego ugrupowania, czyli w strefie tyłowej. Wyniki badań wskazują, że cel operacji obronnej osiąga się przez wykonanie szeregu zadań, do których zaliczyć należy:

- *odparcie zmasowanych nalotów lotnictwa przeciwnika;*
- *ogniowe porażenie przeciwnika na podejściach do obszaru obrony;*
- *odparcie lub zniszczenie nacierających zgrupowań przeciwnika, uderzeń lotnictwa wojsk lądowych, rozbitcie desantów oraz utrzymanie ważnych rubieży, rejonów i obiektów, a tym samym uniemożliwienie przeciwnikowi przełamania obrony;*
- *wykonanie zwrotu zaczepnego w celu rozbitcia lub odcięcia zgrupowań przeciwnika, które wdarły się w głąb ugrupowania operacyjnego korpusu, lub utrzymanie rubieży obrony w głębi i stworzenie warunków do wykonania przeciwnatarcia⁷⁶.*

O wykonaniu zadań i osiągnięciu celu działań obronnych przez wojska lądowe decydować więc będzie zorganizowanie we właściwym czasie skutecznego rażenia ogniowego i przygotowanie systemu zapór inżynieryjnych, racjonalne wykorzystanie obronnych właściwości terenu i rozbudowa inżynieryjna obrony, odpowiednie ugrupowanie wojsk i ich ruchliwość oraz racjonalne połączenie działań wszystkich sił, uczestniczących w operacji obronnej. Skuteczne prowadzenie połączonej operacji obronnej wymaga skoordynowania działań zgrupowań lądowych z lotnictwem, a na kierunkach nadmorskich z Marynarką Wojenną.

Połączone operacje zaczepne

Generalnie rzecz ujmując operacja zaczepna to starcie zbrojne z przeciwnikiem prowadzone w celu rozbitcia jego wojsk i opanowania zajmowanego przez niego obszaru. Połączone operacje zaczepne mogą być prowadzone w ramach obrony strategicznej, w formie przeciwuderzenia lub przeciwnatarcia⁷⁷. Ich istotą jest opanowanie bądź odzyskanie określonego obszaru poprzez rozbitcie

⁷⁶ Zieliński J., *Zarys teorii ...*, op. cit., s. 110.

broniących się zgrupowań przeciwnika oraz stworzenie warunków do kontynuowania działań zaczepnych. Natomiast ich celem jest rozbięcie przeciwstawnego zgrupowania wojsk przeciwnika oraz opanowanie (odzyskanie) ważnych rubieży.

Komponent wojsk lądowych może przechodzić do działań w ramach połączonej operacji zaczepnej po przegrupowaniu wojsk z głębi lub z rejonów położonych w bezpośredniej styczności z przeciwnikiem. Przegrupowania mogą być wykonywane w okresie kryzysu w ramach operacyjnego rozwijania, lub w toku działań wojennych (konfliktu). Połączona operacja zaczepna może stanowić część strategicznej operacji obronnej lub może być prowadzona samodzielnie. W obronie strategicznej Polski operacje zaczepne mogą być prowadzone w postaci:

- przeciwuderzenia;
- przeciwnatarcia;
- kolejnej operacji zaczepnej (rozwinęcia powodzenia).

Przeciwuderzenie jest elementem obrony operacyjnej lub strategicznej i nie wychodzi z reguły poza uprzednio zorganizowaną strukturę obrony. Uczestniczy w nim jedynie część sił, a większość prowadzi nadal operację obronną (strategiczną operację obronną). Głębokość włamania przeciwnika w głąb ugrupowania obronnego, rzutuje w istotny sposób na decyzję o jego wykonaniu bądź też rezygnacji. Przeciwuderzenie może zakończyć się przejściem do obrony na wyznaczonej rubieży, a w korzystnych warunkach przekształcić się w przeciwnatarcie⁷⁸.

Przeciwnatarcie jako rodzaj operacji zaczepnej, może mieć miejsce wówczas, gdy większość sił dotychczas prowadzących operację obronną przejdzie do zwrotu zaczepnego, którego celem będzie rozbięcie przeciwnika i odzyskanie utraconego obszaru. Przeciwnatarcie może wykraczać poza ramy systemu prowadzonej do tej pory operacji obronnej. Osiągnięcie celów w przeciwnatarciu tworzy warunki do kolejnej operacji zaczepnej (rozwinęcia powodzenia).

Kolejna operacja zaczepna (rozwinęcie powodzenia) jest konsekwencją pomyślnego wykonania zadań w przeciwuderzeniu lub przeciwnatarciu. Może być prowadzona wówczas, gdy w wyniku dokonanego przełomu w poprzedzających ją operacjach, przeciwnik po utracie inicjatywy operacyjnej (strategicznej) będzie

⁷⁷ Por.: *Regulamin działań ...*, op.cit.

przechodził do obrony na kolejnych rubieżach terenowych. Uzyskana przewaga nad przeciwnikiem i przyjęta inicjatywa operacyjna (strategiczna) pozwalają realizować kolejne cele zmierzające do całkowitego rozbicia jego zgrupowań i osiągnięcia celów wojny (konfliktu). W każdym z wymienionych wyżej rodzajów operacji zaczepnej inny będzie **cel działania**.

W przeciwuderzeniu cel będzie ograniczony i sprowadzać się może do:

- zamknięcia wyłomu i odtworzenia przedniej linii obrony;
- rozbicia sił zgrupowania uderzeniowego przeciwnika i wyhamowania jego natarcia.

Sposób realizacji każdego z wymienionych celów będzie inny. W pierwszym wypadku polegać będzie na odcięciu części zgrupowania przeciwnika w rejonie włamania, od jego sił głównych i podchodzących odwodów, poprzez odtworzenie obrony na jej głównym obszarze. W następnej kolejności przystępuje się do zniszczenia odciętych sił przeciwnika. W drugim wypadku chodzi o jak najszybsze okrążenie tych sił zgrupowania przeciwnika, które znalazły się w obszarze włamania i ich rozbicie wspólnie z sąsiadami.

W przeciwnatarciu, do którego przechodzi się po uprzednim powstrzymaniu operacji zaczepnej przeciwnika, **celem** jest rozbicie jego głównego zgrupowania uderzeniowego, a następnie rozwinięcie własnej operacji zaczepnej, zmierzającej do opanowania ważnych rubieży i obiektów znajdujących się często poza przednią linią dotychczasowej obrony oraz stworzenie dogodnych warunków do kolejnej operacji:

Celem kolejnej operacji zaczepnej może być rozbicie zgrupowań przeciwnika broniących się na kolejnych rubieżach obrony, aż do ostatecznego uniemożliwienia realizacji jego podstawowych celów. Kolejna operacja zaczepna występuje jako rozwinięcie powodzenia dotychczasowych działań zaczepnych.

Realizacja wymienionych rodzajów operacji zaczepnych odbywa się w określonych warunkach. Jednak nie zaistnieją one samoistnie, lecz będą zależeć od wielu czynników, spośród których najważniejszym są umiejętności dowódców i sztabów w swoistym sterowaniu działaniem przeciwnika.

Istotnym problemem dla wojsk lądowych, podczas przygotowania i prowadzenia działań obronnych jest przyjęcie właściwego ugrupowania operacyjnego. W ramach zaczepnego **ugrupowania operacyjnego** wojsk lądowych

⁷⁸ Por.: Zieliński J., *Zarys teorii ...*, op. cit., s. 121.

do wykonania poszczególnych zadań tworzy się różne zgrupowania. Zazwyczaj są to główne i pomocnicze zgrupowania uderzeniowe oraz zgrupowania przeznaczone do obrony (osłony) poszczególnych kierunków. Oprócz nich tworzy się zgrupowania rodzajów wojsk jak np.: wojsk raketowych i artylerii, wojsk OPL i innych.

Wojska działające na kierunku głównego uderzenia stanowią **główne zgrupowanie uderzeniowe**. W jego skład wchodzi większość sił i środków związków taktycznych pierwszego rzutu, odwód, oddziały wydzielone oraz desanty powietrzne. Główne zgrupowanie uderzeniowe wspiera większość sił wojsk raketowych i artylerii, lotnictwa oraz wojsk zabezpieczających. Do wykonania zadań na pozostałych kierunkach wydziela się zgrupowania pomocnicze. Realizują one zadania związane z osłoną poszczególnych kierunków (skrzydeł zgrupowań uderzeniowych), zwłaszcza na tych kierunkach, na których przeciwnik rozwija lub ma możliwość rozwinięcia natarcia.

Reasumując, należy podkreślić, że przedstawione w niniejszym podrozdziale rodzaje działań, które może realizować komponent wojsk lądowych wymagają pewnego komentarza. Po pierwsze, będą one prowadzone w ramach operacji połączonej, w której uczestniczyć będą inne rodzaje Sił Zbrojnych. Po drugie, w zależności od sytuacji będą w nich uczestniczyć – w mniejszym lub większym zakresie – siły sojusznicze, a tym samym wspomniane operacje przybiorą charakter **sojuszniczej operacji połączonej**.

3.3. Zadania wojsk lądowych w operacjach wsparcia pokoju

Działania na rzecz pokoju to jedna z najbardziej pożądanых form aktywności we współczesnym świecie. Stan pokoju zapewnia, bowiem gwarancję rozwoju i stabilizacji gospodarczej oraz politycznej, czyli fundamentów zapewniających rozkwit każdej cywilizacji. Dlatego społeczność międzynarodowa, której wyrazicielem woli są wszelkie organizacje międzynarodowe, wykorzystuje wszelkie dostępne środki w walce o pokój.

Współcześnie realizacja zadań związanych z zabezpieczeniem procesu pokojowego współistnienia państw to obszar intensywnych działań nie tylko w sferze

polityki i dyplomacji. Ze względu na zmieniające się warunki dąży się do wykorzystania całego potencjału międzynarodowego dla potrzeb utrzymania poczucia bezpieczeństwa i pokoju na świecie. W tym celu wykorzystuje się również siły zbrojne, przeznaczone w swej istocie do prowadzenia zbrojnych działań wojennych. Jednakże na wniosek środowisk międzynarodowych pod ich nadzorem i kierownictwem prowadzi się działania zmierzające do zabezpieczenia pokojowego także z ich użyciem. Działania te z reguły przybierają charakter operacji pokojowych. Jak słusznie zauważył Dag Hammarskjöld: „...Prowadzenie misji pokojowych nie jest zajęciem dla żołnierzy, ale tylko żołnierze potrafią to czynić...”.

Współcześnie bardzo wielką uwagę przykłada się do rozlicznych przedsięwzięć, których celem jest utrzymanie pokoju w skali globalnej. Nie bez powodów sądzi się, że nawet najmniejszy konflikt, określany jako lokalny (przygraniczny, o małej intensywności, itp.) może stać się zaczątkiem konfliktu postrzeganego w skali szerszej, nawet globalnej. Między innymi dlatego, w dokumentach sygnowanych przez ONZ przewiduje się wiele instrumentów przeznaczonych do kontrolowania oraz rozwiązywania konfliktów między państwami i wewnątrz państw. Do najważniejszych z pośród nich zalicza się:

- dyplomację prewencyjną, obejmującą działania podejmowane w celu zapobieżenia powstaniu sporów, zapobiegania eskalacji istniejących sporów i ich przerodzenia się w konflikt oraz ograniczaniu konfliktu, jeśli ma on miejsce;
- tworzenie pokoju, polegające na doprowadzeniu wrogich stron do zgody zwykle w oparciu o środki pokojowe, przewidziane w Rozdziale VI Karty NZ⁷⁹;
- utrzymanie pokoju, polegające na wprowadzeniu i zaangażowaniu personelu wojskowego (policyjnego, cywilnego) ONZ na obszarze konfliktu;
- budowanie pokoju, polegające na odbudowie struktur politycznych i administracyjnych, które będą skłonne i zdolne umacniać pokój oraz zapobiegać odnowieniu się konfliktu;
- rozbrojenie;
- sankcje, polegające na zerwaniu lub ograniczeniu stosunków gospodarczych, dyplomatycznych, komunikacyjnych oraz związanych z wymianą informacji;

⁷⁹ W Rozdziale VI Karty Narodów Zjednoczonych przewiduje się wiele różnych sposobów pokojowego rozstrzygnięcia sporów. Zalicza się do nich, między innymi rokowania, arbitraż, pośrednictwo, postępowanie sądowe, powoływanie i kierowanie do rejonu konfliktu misji dobrej woli, misji obserwacyjnych lub oddziałów pokojowych.

- wymuszanie pokoju, polegające na użyciu Sił Zbrojnych państw członków ONZ w formie demonstracji, blokad lub innych operacji o charakterze militarnym.

Przyjmuje się, że pierwsze cztery z wymienionych instrumentów mogą być stosowane jedynie za zgodą stron konfliktu. Natomiast sankcje i wymuszanie pokoju są środkami przymusowymi, nie wymagają zatem zgody zwaśnionych stron. Z kolei rozbrojenie może nastąpić w wyniku uzgodnienia lub w kontekście przymusowej akcji na mocy postanowień Rozdziału VII Karty Narodów Zjednoczonych⁸⁰.

Biorąc powyższe pod uwagę należy skonstatować, że jednym ze specyficznych rodzajów operacji połączonych są operacje wsparcia pokoju (*Peace Support Operations – PSO*). Są one przygotowywane i prowadzone w celu osiągnięcia określonych rozwiązań politycznych. Ich rodzaj oraz zakres uzależnione są od charakteru konfliktu (międzynarodowy, wewnętrzny), sił uczestniczących w konflikcie (regularne siły zbrojne, organizacje paramilitarne, zorganizowane grupy przestępcze) oraz politycznej woli uczestników konfliktu co do jego rozwiązania. Zatem działania społeczności międzynarodowej, podejmowane w celu rozwiązania lub przynajmniej ograniczenia zasięgu konfliktu obejmują z reguły cały, złożony konglomerat działań dyplomatycznych, politycznych, wojskowych i humanitarnych. Powinny być one postrzegane jako swoisty system, którego skuteczność oceniana jest przez pryzmat zdolności do zapobiegania, ograniczania oraz wygaszania powstałych ognisk zapalnych⁸¹.

Z wojskowego punktu widzenia istota operacji wsparcia pokoju polegała będzie na dążeniach do utrzymania międzynarodowego pokoju poprzez tworzenie i funkcjonowanie sił o charakterze prewencyjnym, czynieniu wysiłków dla ograniczania, rozwiązywania, monitorowania i wygaszania konfliktów międzynarodowych lub wewnętrznych oraz wspieraniu inicjatyw związanych z budową nowego, bezpiecznego życia po ich zakończeniu.

Operacje wsparcia pokoju, w których angażowane są wydzielone komponenty wojsk lądowych mogą być prowadzone w różnej formie. Zwykle obejmują one operacje utrzymania lub wymuszania pokoju oraz zapobieganie konfliktom, operacje tworzenia lub budowanie pokoju oraz operacje humanitarne. Przedstawiony podział

⁸⁰ Por.: Boutros-Ghali B., *Program dla pokoju*, Warszawa 1995.

⁸¹ Por.: Bi-MNC Directive for NATO Doctrine for Peace Support Operations, NATO, 1998.

operacji zawarto w cytowanym wcześniej dokumencie, sygnowanym przez NATO⁸². Nieco inny podział przyjmują określone państwa w dokumentach o charakterze narodowym.

Z wojskowego punktu widzenia istota operacji wsparcia pokoju polega zatem na dążeniach do utrzymania międzynarodowego pokoju poprzez tworzenie i funkcjonowanie sił o charakterze prewencyjnym⁸³, czynieniu wysiłków dla ograniczania, rozwiązywania, monitorowania i wygaszania konfliktów międzynarodowych lub wewnętrznych oraz wspieraniu inicjatyw związanych z budową nowego, bezpiecznego życia po ich zakończeniu.

Operacje utrzymania pokoju (*ang. Peacekeeping*) są one podejmowane z reguły na podstawie Rozdziału VI Karty Narodów Zjednoczonych. Są prowadzone za zgodą wszystkich stron biorących udział w konflikcie i polegają zwykle na kontrolowaniu i umożliwianiu wprowadzenia w życie zawartego wcześniej porozumienia pokojowego. Mogą być prowadzone w ramach innych operacji, a szczególnie tych, które obejmują pomoc humanitarną. Ich istota polega głównie na powstrzymaniu, ograniczaniu i ewentualnie wygaszaniu wrogich działań między stronami przez użycie sił międzynarodowych (wojskowych i cywilnych). Natomiast ich cel polega na osiągnięciu kompromisu politycznego w rozwiązaniu konfliktu i stworzeniu warunków do pokojowego współżycia. Zadania komponentu wojskowego, w operacjach tego typu, polegają głównie na obserwacji i rozdzieleniu walczących stron przez rozwinięcie sił między nimi i ustanawianiu stref neutralnych. Realizowane zadania obejmować mogą także nadzorowanie postanowień organizacji międzynarodowych, obejmujących powrót ludności na obszary objęte wcześniej walkami oraz dotyczących przestrzegania przerwania ognia. Jako istotne zadanie postrzega się także pomoc w odtworzeniu organów władzy i administracji państwowej.

Operacje wymuszania pokoju (*ang. Peace Enforcement*) prowadzone są z kolei zgodnie z rozdziałem VII Karty Narodów Zjednoczonych. Polegają one na podjęciu działań (lub groźbie ich podjęcia) przez międzynarodowe siły wojskowe w celu przywrócenia pokoju w rejonie konfliktu. Działania wojsk w operacjach tego typu

⁸² *Bi-MNC Directive for NATO Doctrine for ..., op. cit.*

⁸³ *Do takiej kategorii można z powodzeniem zaliczyć funkcjonujące w strukturze wojskowej NATO Siły Reagowania, a szczególnie Korpus Sił Szybkiego Reagowania. We wspomnianych kategoriach mieszczą się również tworzone pod auspicjami Unii Europejskiej siły wojskowe w ramach Europejskiej Inicjatywy Bezpieczeństwa i Obrony (ang. European Security Defence Identity – ESDI).*

przyjmują formy operacji militarnych, podejmowanych w takiej sytuacji, gdy zawiodą inne mechanizmy rozwiązywania konfliktów. Z natury są prowadzone wtedy, kiedy nie uzyskano zgody wszystkich stron konfliktu na ich prowadzenie lub jej uzyskanie jest mało prawdopodobne. Należy zatem przyjąć, że są one planowane w celu utrzymania lub ponownego ustanowienia pokoju albo narzucenia określonych warunków, sprecyzowanych w mandacie.

W operacjach wymuszania pokoju istotnego znaczenia nabierają wzajemne związki i zależności zachodzące pomiędzy celami politycznymi, a militarnymi sposobami ich osiągnięcia. Sposoby osiągania wspomnianych celi muszą być w czytelny sposób przekazane stronom konfliktu, tak by każda z nich mogła wnieść swój wkład w odniesienie sukcesu. Więzy pomiędzy wojskowymi i politycznymi celami muszą być na szczególnie wysokim poziomie integracji. Zaangażowanie sił powinno być dokładnie sprecyzowane, z położeniem nacisku na wyłącznie niezbędne użycie siły, proporcjonalnej do osiągnięcia zakładanego efektu i zminimalizowania skutków ubocznych⁸⁴. Ważne jest podkreślenie, że celem operacji wymuszania pokoju nie będzie pokonanie lub zniszczenie przeciwnika, ale raczej zmuszenie lub wymuszenie na jednej ze stron (bądź wszystkich stronach) określonego sposobu działania. Dlatego właśnie zapewnienie wystarczających sił i niezbędnych środków do wykonania zadań zawartych w mandacie, stanowi dopiero realną podstawę decyzji o podjęciu działań w ramach operacji wymuszania pokoju.

Zapobieganie konfliktom (*ang. Conflict Prevention*), podobnie jak inne operacje wsparcia pokoju, prowadzone są zwykle zgodnie z przywoływanym wcześniej Rozdziałem VI Karty NZ. Obejmują szeroki zakres działań począwszy od inicjatyw dyplomatycznych, a na działaniach sił zbrojnych kończąc. Jest to zatem cała gama wysiłków, zmierzających do zapobiegania nasilaniu się sporów i przeobrażaniu ich w konflikt zbrojny lub jego rozprzestrzeniania się, w rejonach szczególnych napięć. Zapobieganie konfliktom może zatem obejmować misje wyjaśniające, konsultacje, ostrzeganie, inspekcje i monitorowanie. Natomiast środki wojskowe użyte w takich misjach muszą być ukierunkowane na wsparcie dyplomatycznych i politycznych działań zmierzających do rozstrzygnięcia sporu.

⁸⁴ O tym, że jest to bardzo trudne przekonują incydenty, do których doszło podczas prowadzenia operacji powietrznej w byłej Jugosławii (zbombardowanie ambasady chińskiej w Belgradzie, kolumny uchodźców kosowskich, itp.).

Specyficzne zadania wojskowe obejmują bardzo szeroki zakres przedsięwzięć poczynając od prewencyjnego rozwinięcia, a na działaniach ewakuacyjnych kończąc.

Należy podkreślić, że środowisko, w którym będą prowadzone operacje ewakuacyjne w wielu wypadkach nie będzie przyjaźnie ustosunkowane do realizujących je sił. W tej sytuacji zaangażowanie sił wojskowych może być również postrzegane jako swoista forma demonstracji siły oraz gotowości do podjęcia bardziej zdecydowanych działań.

Tworzenie pokoju (*ang. Peacemaking*) obejmuje działania dyplomatyczne prowadzone po rozpoczęciu konfliktu, których celem jest ustanowienie porozumienia o wstrzymaniu ognia lub szybkie zawarcie porozumienia pokojowego. Mogą one obejmować misje dobrych usług, misje mediacyjne i rozjemcze, a także naciski dyplomatyczne, izolowanie lub sankcje. Polega ono zwykle na dążeniu do ograniczenia intensywności konfliktu, rozdzielenia walczących stron i przekonania ich pokojowego rozwiązania konfliktu. Udział wojsk w tych misjach będzie ograniczony zwykle do działań o charakterze rozjemczym.

Można bez większego trudu zauważyć, że tworzenie pokoju jest osiąganego głównie przez środki dyplomatyczne. Jednak w wielu wypadkach wojskowe wsparcie dla operacji tworzenia pokoju jest możliwe zarówno pośrednio (na przykład w formie wsparcia sztabowego), jak i bezpośrednio (w formie wykorzystania sił i środków wojskowych). Tym bardziej, że tworzenie pokoju może niekiedy obejmować działania adekwatne do tych, które wchodziły w skład operacji wymuszania pokoju. Sytuacje tego typu mogą mieć miejsce podczas wymuszania nałożonych sankcji.

Operacje budowania pokoju (*ang. Peace Building*) obejmują cały szereg działań, których celem jest militarne wsparcie przedsięwzięć o charakterze politycznym, ekonomicznym i społecznym. Zwykle są one realizowane z myślą o umocnieniu i utrwaleniu rozwiązań politycznych oraz dążeniu do usunięcia przyczyn konfliktu. Obejmują one zwykle mechanizmy identyfikowania i wspierania struktur, które będą zmierzały do umocnienia pokoju, promowania zaufania oraz odbudowy ekonomicznej.

Budowanie pokoju polega zatem na organizowaniu i prowadzeniu działań mających na celu normalizację stosunków (wewnętrznych lub zewnętrznych) w rejonie konfliktu, już po jego zakończeniu. Działania budowania pokoju ukierunkowane są na udzieleniu pomocy w scalaniu kruchego pokoju i wspieraniu dążeń do trwałej stabilizacji.

Udział wojsk w takich operacjach polegać może na ochronie misji dyplomatycznych i powstających (odtworzanych) struktur państwowych, rozdzielaniu zantagonizowanych stron, udzielaniu pomocy w przywracaniu porządku oraz udziale w działaniach stabilizujących (pomoc humanitarna dla ludności, rozminowanie, itp.). Jest bowiem bardzo prawdopodobne, że po zakończeniu konfliktu infrastruktura na obszarze wcześniej nim objętym będzie zniszczona, a cywilne i polityczne instytucje raczej nie będą istniały lub nie będą w stanie działać efektywnie. Sytuacja może się pogorszyć jeżeli jedna lub więcej stron konfliktu będzie przeciwna końcowemu porozumieniu lub strony sprzeciwią się roli spełnianej przez wojskowe siły wspierające działania.

Operacje humanitarne (*ang. Humanitarian Operations*) mogą poprzedzać lub towarzyszyć działaniom humanitarnym, prowadzonym przez wyspecjalizowane organizacje cywilne. Pomoc humanitarna polega na działaniach mających na celu ograniczenie ludzkich cierpień, gdy odpowiednie władze – w rejonie konfliktu – nie są w stanie lub nie chcą jej udzielić. Udział wojsk w operacjach tego typu może przybierać formę: usuwania skutków zniszczeń i skażeń, ewakuacji ludności, pomocy wysiedlonym i uciekinierom, udzielania podstawowej pomocy medycznej, dostarczania żywności i środków pierwszej pomocy, utrzymywania i odbudowy infrastruktury, ochrony, itp. Zależnie od mandatu operacje humanitarne mogą również obejmować planowanie pomocy, ochronę cywilnych agencji (instytucji) niosących pomoc, jak również budowanie, utrzymywanie i ochronę dróg dla konwojów z pomocą. W sytuacjach ekstremalnych siły zbrojne mogą przejąć bezpośrednią odpowiedzialność za dostarczanie pomocy, głównie w celu utrzymania ciągłości dostaw. Takich rozwiązań powinno się jednak unikać jeśli jest to tylko możliwe.

Reasumując należy skonstatować, że udział wydzielonych komponentów wojskowych w operacjach wsparcia pokoju może obejmować szereg, niekiedy bardzo złożonych działań. W warunkach naszego państwa podstawowym komponentem sił mogących działać na rzecz wsparcia pokoju są jednostki wojsk lądowych.

4. Wojska lądowe w operacji obronnej

4.1. Istota operacji obronnej

Poglądy na przygotowanie i prowadzenie operacji obronnej – z uwagi na osiągnięcia techniki, wciąż zmieniające się teorie prowadzenia działań zaczepnych – ulegają ciągłej ewolucji. Obecnie operacja obronna charakteryzowana jest jako rodzaj działań, w których broniące się siły zdolne są zadać straty przeciwnikowi już na dalekich podejściach, odeprzeć uderzenie, utrzymać określony obszar i zachować zdolność do realizacji kolejnych zadań. Stąd, elastyczne reagowanie na częste zmiany sytuacji, odporność na stosowanie środków walki zbrojnej oraz form i sposobów prowadzenia działań zaczepnych przez przeciwnika, powinno cechować współczesną operację obronną.

Przy takich założeniach operacja obronna, jako jeden z zasadniczy rodzajów działań, umożliwia: przetrwanie sytuacji kryzysowej początkowego okresu wojny, powstrzymanie uderzeń wojsk przeciwnika, rozbicie głównego zgrupowania uderzeniowego oraz w określonym miejscu i czasie uzyskanie nad nim przewagi (przejęcie inicjatywy) umożliwiającej odtworzenie położenia pierwotnego lub tylko utrzymanie stanu posiadania. Dlatego operacja obronna powinna charakteryzować się takimi sposobami jej prowadzenia, które stwarzają warunki i możliwości, w ramach systemu obronnego, do: wykonania zadań⁸⁵ (osiągnięcia celu) w każdych warunkach, utrzymania trwałości i elastyczności operacyjnego obszaru odpowiedzialności obronnej, przejawiania inicjatywy, wykonywania uderzeń przed rubież styczności wojsk, a przede wszystkim płynne przejście do innego rodzaju działań – działań zaczepnych.

Obrona, wyposażona w najlepsze nawet fortyfikacje, w której będzie się nazbyt przejawiać wyczekiwanie i statyczność, zostanie wcześniej czy później pokonana przez zdecydowane natarcie przeciwnika. Dlatego obronie, aby spełniła swój cel, niezbędnie potrzebna jest aktywność, przede wszystkim o charakterze zaczepnym.⁸⁶

⁸⁵ Zadanie – jest to wyodrębniona przedmiotowo, podmiotowo, czasowo, przestrzennie i na ogół też proceduralne część celu do wykonania w ustalonym okresie lub też przedziale czasu przewidzianym na osiągnięcie celu. L. Krzyżanowski, *Podstawy nauki zarządzania*, Warszawa, PWN 1984, s. 183.

⁸⁶ Kordas R., *Organizacja i wykonanie przeciwuderzenia w operacji obronnej armii*, Rozprawa doktorska, ASG, Warszawa 1988 r., s. 59-60

Współcześnie, w coraz większym stopniu punkt ciężkości celu obrony przesuwają się będzie z oporu „za wszelką cenę”, na dobrze zaplanowany i przygotowany manewr ogniem i manewr oparty o kontrataki i przeciwuderzenia.⁸⁷

W myśl panujących współcześnie poglądów operacja obronna – to proces celowych i zorganizowanych przedsięwzięć realizowanych we wszystkich środowiskach i wymiarach w uwarunkowaniach rzeczowych, czasowych i przestrzennych, których celem jest powstrzymanie inicjatywy ofensywnej przeciwnika i stworzenie warunków do zmiany działań na zaczepne.

Z przeprowadzonych badań wynika, że w dalszym ciągu zgrupowania mogą przejść do operacji obronnej:

- w okresie narastania zagrożenia bezpośredniego;
- bezpośrednio przed rozpoczęciem działań wojennych;
- w toku operacji przeciwnika.⁸⁸

Przyjmuje się, że zasady przygotowania i prowadzenia operacji obronnej (jako kategorii poziomu operacyjnego) oparte są na założeniach jednego z rodzajów działań, jaką jest obrona (działania obronne). Powszechnie uważa się, że działania obronne umożliwiają:

- zyskanie czasu;
- koncentrację sił;
- stworzenie warunków do działań ofensywnych;
- zapewnienie osiągnięcia strategicznych, operacyjnych lub taktycznych celów.

Celem ogólnym operacji obronnej jest więc rozbicie sił przeciwnika lub takie osłabienie jego potencjału, które pozwala przejąć inicjatywę. Obrona nie może być bierna. Koncepcja operacji obronnej powinna być na tyle elastyczna, aby w każdych warunkach można ją było dostosować do okoliczności. Wymaga to prowadzenia działań aktywnych w każdym środowisku i w każdej sytuacji w uwarunkowaniach celowych, czasowych i przestrzennych⁸⁹.

⁸⁷ Tamże, s. 61

⁸⁸ Baranowski J., *Właściwości przygotowania operacji obronnej w strefie odpowiedzialności SOW w gotowości do udziału w wykonaniu strategicznego przeciwuderzenia poza obszarem okręgi, praca studyjna*, AON Warszawa 1993 r., s. 13

⁸⁹ Na podstawie regulaminu ATP-35 (B).

Operacja obronna, zarówno w układzie sojuszniczym jak i narodowym podejmowana jest zwykle w systemie działań połączonych oraz w sytuacji, gdy przeciwnik posiada inicjatywę ofensywną. Jej cel sprowadza się wzbronienia opanowania przez niego terenu lub wdarcia się do bronionego obszaru. Zasadniczym priorytetem podczas prowadzenia działań obronnych jest załamanie natarcia przeciwnika, rozbicie jego wojsk lub osłabienie jego potencjału do takiego poziomu, który pozwala przejąć inicjatywę.

Przyjmuje się, że operacja obronna prowadzona jest do czasu, aż zostaną stworzone warunki (przewaga sytuacyjna), które umożliwiają przejęcie inicjatywy w formie zaczepnej. Jak twierdził S. Mossor – chodzi przede wszystkim o sprowadzenie niekorzystnego stosunku sił do normy umożliwiającej pobicie silniejszego przeciwnika, co można osiągnąć jedynie za pomocą odpowiednich zabiegów operacyjnych. Trzeba najpierw osłabić siły nieprzyjaciela, a jednocześnie wzmocnić siły własne lub przynajmniej zachować je w stanie jak najświeższym do chwili przejścia do działań rozstrzygających. Do tego właśnie celu służy obrona operacyjna, niezmiernie ważna i skuteczna postać manewru operacyjnego.⁹⁰ Natomiast obrona operacyjna (operacja obronna - przyp. aut.) ma z zasady wówczas zastosowanie, jeżeli przeciwnik jest zbyt silny na to, aby go można było od razu pobić działaniami zaczepnymi.⁹¹ Wydaje się, że powyższa „historyczna” wręcz teza nic nie straciła na swojej aktualności.

Operacje obronne prowadzone mogą być w wyniku ustaleń politycznych lub też decyzji wojskowych. Prowadzone są one w celu zniwelowania przewagi przeciwnika, stworzenia warunków do prowadzenia innych operacji, utrzymania obszarów i rejonów lub wyczerpania przeciwnika. Ujemną stroną tych operacji jest fakt, iż przeciwnik wybiera czas i miejsce uderzenia. Wojska własne muszą oczekiwać na rozpoczęcie natarcia i dopiero wówczas rozpoczynać przeciwdziałanie. Tak więc przynajmniej w początkowym okresie przeciwnik posiada swobodę działania i inicjatywę.⁹²

Poglądy analityków wojskowych są jednoznaczne w kwestii istoty operacji obronnej. Według tych poglądów należy dążyć do utrzymania zajmowanego obszaru,

⁹⁰ Mossor S., *Sztuka wojenna w warunkach nowoczesnej wojny*, Wydawnictwo MON, wydanie III, Warszawa 1986 r., s. 551

⁹¹ Tamże, s. 550

⁹² Hofeditz K. M., *Zasady prowadzenia operacji, Działania operacyjne w nowych uwarunkowaniach geopolitycznych – materiały z sympozjum naukowego*, AON, Warszawa 1998 r., s. 35

odparcia uderzenia przeważających sił przeciwnika oraz do rozbicia jego nacierających zgrupowań – wyeliminowanie środka ciężkości⁹³. Wobec tego, zdecydowany opór będzie integralnym elementem każdej operacji obronnej. Należy jednak podkreślić, że przy powietrzno-lądowym i przestrzennym charakterze działań zaczepnych nie będzie to opór za wszelką cenę.

W literaturze przedmiotu przeważa pogląd, że zdecydowana i trwała operacja obronna to obrona aktywna, wychodząca naprzeciw uderzeniom, uprzedzająca inicjatywę przeciwnika, prowadzona w wymiarze powietrznym i lądowym, elastyczna i zdolna do wykorzystania własnej inicjatywy. Charakteryzują ją nie tylko ogień, ale także działania manewrowe, prowadzone na lądzie i w powietrzu, skupienie wysiłku w obszarze działań głębokich, na głównym obszarze działań, przed przednim skrajem (w obszarze działań sił osłony), na skrzydłach i w głębi obszaru odpowiedzialności obronnej. Im bezpośrednia walka w czasie i przestrzeni, tym bardziej przeplatają się manewr⁹⁴ i siła ognia⁹⁵. Powyższe uwarunkowania wynikają z dużej przestrzenności prowadzenia operacji obronnej, a więc niebezpieczeństw powstawania luk, otwartych skrzydeł. Tworzyć i utrzymać inicjatywę bez tracenia synchronizacji.

Przestrzenny charakter operacji obronnej jest zdeterminowany potrzebą osłabienia potencjału przeciwnika w uwarunkowaniach celowych, rzeczowych i przestrzennych, nie tylko jak najdalej od sił głównych, aby stworzyć jak najlepsze warunki do decydującego (rozstrzygającego) manewru. Dowódca każdego poziomu powinien szukać okazji do osłabienia potencjału przeciwnika na całej przestrzeni zadaniowej. W rezultacie tak przyjętej istoty przewagi, można zapewnić warunki do dezorganizacji procesu decyzyjnego przeciwnika w stopniu, który doprowadza do pozbawienia inicjatywy. W konsekwencji umożliwia to zachowanie zorganizowanego charakteru dalszych działań lub zmianę działań na zaczepne – jako rezultat stworzonej przewagi sytuacyjnej.

⁹³ Środek ciężkości – obejmuje te elementy ogólnych możliwości przeciwnika, których zaatakowanie i wyeliminowanie doprowadzi do jego klęski lub zmusi go do podjęcia negocjacji pokojowych (np. odwody, system dowodzenia, opinia publiczna, sojusze itp.).

⁹⁴ „Manewr jest to użycie wojsk na polu bitwy poprzez ruch w połączeniu z ogniem lub zagrożeniem jego użycia w celu osiągnięcia przewagi położenia w stosunku do przeciwnika”. AAP-6(U) NATO GLOSSARY OF TERMS AND DEFINITIONS, 1995, s. 2-M-2.

⁹⁵ „OPERATIONS” FM 100-5, Washington, 1993, s. 2-13.

Jak wynika z powyższego, podczas przygotowania i prowadzenia operacji obronne dużą rolę odgrywać będzie czynnik przestrzeni⁹⁶. Struktura operacyjnego obszaru odpowiedzialności obronnej zależy od zadania, dostępnego potencjału, rozmachu prowadzenia operacji obronnej oraz koncepcji sposobu osiągnięcia celu. Operacja obronna może być planowana na dużym obszarze. Jednak siły przewidziane tam do działania powinny być zdolne do ich wykonania, a więc wprost proporcjonalne do wyznaczonego obszaru. Należy jednak uwzględnić, że powodzenie w osiągnięciu celu w dużej mierze zależy od twórczego zastosowania statycznych i dynamicznych form działań. Przesłanką do tego wymogu są uderzenia przed rubież styczności wojsk, których celem jest paraliżowanie tempa prowadzenia operacji zaczepnej oraz pozbawianie przeciwnika inicjatywy działań.

Podczas prowadzenia operacji obronnej celowe jest, na każdym poziomie, stwarzanie i wykorzystywanie przewagi w punktach decydujących celem powstrzymania uderzeń przeciwnika. W obronie o charakterze manewrowym priorytetem jest wykorzystanie przewagi sytuacyjnej dla uzyskania rozstrzygających rezultatów. W obronie o charakterze stałym (pozycyjnym) dowódca tworzy przewagę materialną w przygotowanych obszarach kluczowych (pasach). Ciągłe odtwarzanie odwodów jest jedną z zasadniczych dróg do regenerowania przewagi materialnej. Groźba dokonania wyłomów lub nawet możliwość przełamania obrony przez przeciwnika, wymusza stałą troskę o utrzymanie przewagi materialnej w decydujących punktach, nawet kosztem osłabiania kierunków pasywnych.

Doświadczenia współczesnych konfliktów zbrojnych dowodzą, że istotnymi elementami kształtującymi współczesną operację obronną są wymiary środowiska operacyjnego. Obejmują one⁹⁷:

1. Zagrożenia.
2. Politykę.
3. Prowadzenie działań w układzie połączonym.
4. Przewagę działań na lądzie.

Następujące cechy odróżniają walkę na lądzie od innych środowisk:

⁹⁶ Współcześnie pojęcie przestrzeni zawiera szeroką i zróżnicowaną treść. Ogólny podział wyróżnia przestrzeń geograficzną i ekonomiczną. Ta druga to część przestrzeni geograficznej (powierzchnia Ziemi) wykorzystywana przez człowieka. Wypełniają ją osiedla ludzkie i wiążące je szlaki infrastruktury technicznej, a także użytkowane przez społeczeństwo obszary rolne, leśne, wody śródlądowe itp. – Leszczycki S., *Pojęcie czynnika przestrzeni i jego rola we współczesnej gospodarce*, [w:] *Elementy teorii planowania przestrzennego*, Warszawa 1972, s. 32.

⁹⁷ FM 3-0 OPERATIONS, WASHINGTON, DC, 14 June 2001, charter 1, s. 6 z 16.

- zasięg – walka wymusza kontakt z przeciwnikiem na całej przestrzeni obszaru działań;
- czas trwania – walka lądowa jest powtarzająca się i ciągła. oprócz przedsięwzięć zmierzających do zmuszenia przeciwnika do zaniechania działań może wymusić rozbitcie jego wojsk;
- teren – walka na lądzie jest integralnie związana z złożoną infrastrukturą naturalną i sztuczną oraz złożonością kontrastów środowiska lądowego przy uwzględnieniu widzialności, wolorów terenu, wpływu pogody i klimatu.

5. Trwałość.

6. Informację.

7. Technologię.

Wynikają one z potrzeby prowadzenia współczesnych operacji obronnych w układzie połączonym. Analiza istoty operacji połączonych⁹⁸ pozwala na wyodrębnienie w nich – oprócz czysto technicznych warunków – trzech zasadniczych elementów, trzech wzajemnie uzupełniających się aspektów:

- 1) strukturalnego;
- 2) funkcjonalnego;
- 3) personalnego (mentalnego).

Aspekt strukturalny obejmuje przedsięwzięcia i działania, w których biorą udział komponenty co najmniej dwóch rodzajów sił zbrojnych. Do jego realizacji jest niezbędna organizacja dowodzenia umożliwiająca wybór i połączenie sił dysponujących zróżnicowanymi właściwościami. Aspekt funkcjonalny oznacza zespolenie specyficznych możliwości rodzajów sił zbrojnych we wspólnym działaniu, umożliwiające osiągnięcie wspólnego celu przy optymalnym wykorzystaniu efektu synergicznego. Aspekt personalny oznacza wewnętrzną gotowość do efektywnego, harmonijnego współdziałania z żołnierzami innego rodzaju sił zbrojnych dla osiągnięcia wspólnego celu.

Operacja obronna, bez względu na jej charakter, składa się z następujących, wzajemnie powiązanych ze sobą, elementów:

- działań głębokich;
- działań bezpośrednich:
 - działań osłonowych,
 - działań na głównym obszarze,
- działań w obszarze tyłowym.

⁹⁸ Działania połączone (materiały z sympozjum naukowego), AON, Warszawa 2000 r., s. 45.

Wszystkie wymienione elementy należy traktować jako jedno wspólne, kompleksowe, wzajemnie ze sobą zsynchronizowane, wielowymiarowe oddziaływanie na przeciwnika na całej przestrzeni zadaniowej przy użyciu sił i systemów we wszystkich środowiskach i wymiarach.

4.2. Etapy operacji obronnej

W zależności od sytuacji, potencjalnego zagrożenia i przyjętej koncepcji osiągnięcia celu, operacja obronna może być organizowana w dwojaki sposób: jako obrona o charakterze manewrowym i obrona o charakterze pozycyjnym. W każdej z nich planuje się wykonanie przeciwuderzenia. Jakkolwiek w obronie pozycyjnej realizacja tego przedsięwzięcia odbywa się na poziomie taktycznym, główne siły i z reguły nie wykracza poza obszar działań bezpośrednich. To w obronie o charakterze manewrowym przeciwuderzenie jest etapem rozstrzygającym i w stosunku do niego planuje się całą koncepcję osiągnięcia celu operacji. Wobec powyższego wydaje się, że zakres zadań związanych z przedsięwzięciami maskowania będzie również zróżnicowany.

W sytuacji pierwszej główny wysiłek skupiony będzie na maskowaniu bezpośrednim, przy uwzględnieniu przedsięwzięć inżynierskich skupionych na dezinformacji statycznej przeciwnika. Natomiast w obronie manewrowej, oprócz realizacji powyższych przedsięwzięć, dominować będzie maskowanie operacyjne skupione na dezinformowaniu przeciwnika co do koncepcji osiągnięcia celu operacji obronnej (w tym ukrycia miejsca i rola odwodów operacyjnych przewidzianych do wykonania przeciwuderzenia). Rezultatem maskowania jest stworzenie nowego obrazu rzeczywistości, rejestrowanego przez rozpoznanie przeciwnika. Ten nowy, jednocześnie fałszywy obraz, ma sugerować inny obraz sytuacji.

W operacji obronnej o charakterze manewrowym⁹⁹ koncepcja osiągnięcia celu koncentruje wysiłek na pozbawieniu przeciwnika inicjatywy działań, przejęciu inicjatywy, a w konsekwencji pobiciu sił przeciwnika synchronicznym uderzeniem środków rażenia i wojsk. Priorytetem w operacji obronnej są więc siły przeciwnika,

⁹⁹ „Obrona manewrowa jest oparta na ruchliwości wojsk i ich aktywności oraz uporczywej obronie ważnych obiektów i rejonów, których utrzymanie umożliwia skierowanie ruchu wojsk przeciwnika w pożądanym dla obrońcy kierunku. Jej celem jest osłabienie i wyhamowanie tempa natarcia, zyskanie na czasie dla stworzenia przewagi na wybranym kierunku oraz rozbitcie w wyniku zwrotów zaczepnych zgrupowania uderzeniowego przeciwnika”. *Regulamin działań taktycznych, część 1, s. 18-19.*

a nie utrzymanie terenu. Stosuje się w niej połączenie¹⁰⁰ działań zaczepnych, obronnych i opóźniających, które mają doprowadzić do przejęcia i efektywnego wykorzystania inicjatywy operacyjnej¹⁰¹.

Koncepcja osiągnięcia celu jest oparta na ruchliwości wojsk¹⁰² (ściśła integracja manewru i środków rażenia) i jednoczesnej uporczywej obronie kluczowych obiektów. Proces działań obejmuje: osłabienie i wyhamowanie tempa natarcia przeciwnika, pozbawienie inicjatywy działań, ukształtowanie wzajemnego położenia stron, stworzenie przewagi na planowanej rubieży (obszarze), przejęcie inicjatywy. W wyniku uderzenia następuje zerwanie jego działań zaczepnych, tym samym przeciwnik zostaje pozbawiony możliwości osiągnięcia celu.

Obrona o charakterze manewrowym¹⁰³ obejmuje zespół przedsięwzięć, które charakteryzują zarówno obronę pozycyjną, jak i inne formy działań np. działania opóźniające.

Cele pośrednie w operacji manewrowej:

1. Celowe i świadome sterowanie zgrupowaniami uderzeniowymi przeciwnika na zaplanowane kierunki (obszary, rejony) i stworzenie warunków do załamania jego działań na rubieżach ryglowych i rubieży pośredniej – pozbawienie inicjatywy działań.
2. Wzbronienie przeciwnikowi rozprzestrzeniania się w kierunku skrzydeł i w głąb obszaru odpowiedzialności obronnej oraz załamanie (wyhamowanie) działań zaczepnych w obszarze włamania.
3. Dezorganizacja funkcjonowania systemu działań zaczepnych w wyniku aktywnych działań głębokich.
4. Przejęcie inicjatywy.

¹⁰⁰ „Zwykle siły prowadzące obronę ruchową muszą dysponować mobilnością równą lub większą od nieprzyjaciela. Muszą także być zdolne do sformowania dużych odwodów przeznaczonych do prowadzenia kontrataku. Obrona ruchowa wymaga także głębi terenu. Ta forma obrony wymaga znacznych sił w odwodzie i prowadzenia działań ubezpieczających w celu ochrony głównego wysiłku”. Podręcznik polowy 100-5, s. 268.

¹⁰¹ Zob. Regulamin działań taktycznych ATP-35(B), s. 126.

¹⁰² „...uelastycznienie zasad obrony w głąb przez zorganizowanie zasadzek, grupując umyślnie słabe siły na niektórych odcinkach obrony i wabiąc w ten sposób nieprzyjaciela w dogodne korytarze”. B.H. Liddell-Hart, Obrona dynamiczna, London, M.I. Kolin, s. 43.

¹⁰³ Zwykle siły prowadzące obronę manewrową muszą dysponować mobilnością równą lub większą od nieprzyjaciela. Muszą także być zdolne do sformowania dużych odwodów przeznaczonych do prowadzenia kontrataku. Obrona ruchowa wymaga także głębi terenu. Ta forma obrony wymaga znacznych sił w odwodzie i prowadzenia działań ubezpieczających w celu ochrony głównego wysiłku. Podręcznik polowy FM 100-5. Działania Wojsk Lądowych Armii Stanów Zjednoczonych, Warszawa, AON 1993, s. 268.

5. Wykonanie uderzenia, opanowanie i utrzymanie obiektów (przez zgrupowanie uderzeniowe) na obszarze opanowanym przez przeciwnika z jednoczesną izolacją (okrażeniem) części jego sił w rejonie włamania. Rezultat końcowy obejmuje utrzymanie przewagi sytuacyjnej na kierunku dominującym. Funkcjonowanie systemu operacji obronnej, w całym obszarze, jest zdeterminowane skupieniem wysiłku na tworzeniu przewagi, wprowadzeniem zgrupowania uderzeniowego do działań oraz zapewnienie wykonania przez nie zadania (utrzymanie przewagi).
6. Rozbicie zgrupowań przeciwnika pozostających w okrążeniu lub zmuszenie ich do wycofania.
7. Reorganizacja systemu operacji obronnej po wykonaniu przeciwuderzenia.

W obronie o charakterze manewrowym przeważają aspekty związane z pokonaniem przeciwnika, preferuje się zatem formy działań mobilnych, a nie utrzymanie terenu. To wcale nie oznacza, iż teren w tego typu obronie nie odgrywa istotnej roli. Przygotowanie i prowadzenie współczesnej operacji obronnej zostanie oparte na wykorzystaniu naturalnych i sztucznych właściwości obronnych terenu; przystosowanie terenu oraz adaptacji obiektów naturalnej i sztucznej infrastruktury; wykorzystanie możliwości bojowych wojsk (w tym możliwości manewrowych, ogniowych i uderzeniowych); uporczywa obronę obiektów kluczowych oraz zorganizowane w czasie i przestrzeni zwroty zaczepne. Mobilny charakter obrony o charakterze manewrowym wyraża się między innymi potrzebą częstej zmiany ugrupowania wojsk, rejonów rozmieszczenia odwodów oraz dostosowania elementów systemu do bieżącej sytuacji.

Uważa się, że determinantem przy wyborze sposobu prowadzenia operacji obronnej powinny być mobilne działania, które oznaczają nie tylko szybkie przemieszczenie wojsk przed rozpoczęciem i w czasie działań, ale także w głównej mierze ich możliwości w wyprzedzeniu działań przeciwnika, przejęciu inicjatywy, stworzeniu przewagi na wybranych kierunkach, wykonania nieoczekiwanych uderzeń i niszczenia przeciwnika częściami oraz w odpowiednim czasie wyjście spod uderzeń przeciwnika. Działania mobilne oznaczają także efektywnie funkcjonujące systemy rozpoznania i dowodzenia, możliwość wykonania uderzeń ogniowych na całą głębokość ugrupowania przeciwnika, niezawodną ochronę wojsk własnych, szerokie

wykorzystanie przestrzeni powietrznej w interesie walki naziemnej, realizację postawionych zadań zarówno obronnych, jak i zaczepnych.

Konsekwentnie, zgrupowania w operacji obronnej o charakterze manewrowym będą działały na szerszym froncie i na większych głębokościach w porównaniu z obroną pozycyjną. Oznacza to również odpowiedni czas na przygotowanie, szczególnie do przystosowania infrastruktury naturalnej (sztucznej). Wymaga jednocześnie mobilnych zgrupowań, zdolnych w krótkim czasie skupić wysiłek w decydującym miejscu i czasie oraz rozproszyć wysiłek, gdy jest to celowe. Powyższe przedsięwzięcia umożliwiają zatrzymanie przeciwnika, wykorzystanie dynamicznych form działań (uderzenie przed rubież styczności wojsk) oraz zminimalizowanie destrukcyjnego oddziaływania środków rażenia na elementy systemu w operacji obronnej.

Pierwszy etap prowadzenia obrony ma zweryfikować ocenę przeciwnika, jego kierunku głównego uderzenia, prawdopodobnego sposobu osiągnięcia celu, a przede wszystkim zapoczątkować proces pozbawienia przeciwnika inicjatywy, a w rezultacie doprowadzić do zamierzonego ukształtowania położenia stron przed rozstrzygającym uderzeniem.

Zadaniem drugiego etapu jest ostateczne załamanie działań zaczepnych przeciwnika z takim rezultatem, aby stworzyć optymalne warunki do przejęcia inicjatywy, a tym samym wykonać rozstrzygające uderzenie.

Ostatnim etapem zmierzającym do osiągnięcia stanu końca operacji jest zwrot zaczepny, który łączy poprzednie fazy (etapy) i jest jednocześnie najważniejszym przedsięwzięciem. Forma jego przeprowadzenia jest jednym z możliwych sposobów osiągnięcia celu operacji obronnej. Osiągnięcie tego celu polega na rozbiciu sił przeciwnika w określonym obszarze, w takim stopniu, aby pozbawić go możliwości prowadzenia zorganizowanych działań, a w sprzyjających okolicznościach doprowadzić do płynnej zmiany działań na ofensywne, realizowane całością sił.

Manewrowa operacja obronna zakłada rozbicie przeciwnika w głębi obszaru odpowiedzialności. Wymaga to od maskowania operacyjnego stworzenia takiego obrazu głównego obszaru działań (pierwszej rubieży opóźniania), która sugerowałaby przeciwnikowi skupienie na niej głównego wysiłku obrony. Problem ten

należy rozwiązać przez zdeformowanie rejonu obrony zgrupowań pierwszego rzutu i punktu ciężkości.¹⁰⁴

Według poglądów analityków wojskowych i analizy współczesnych konfliktów zbrojnych, istotną rolę w tym przedsięwzięciu odgrywa maskowanie operacyjne. Uważa się, że system maskowania powinien być na tyle wydolny, aby mógł nadążyć za powyższymi zmianami bez demaskowani przedsięwzięć, które w dalszym ciągu spełniają swoje zadanie. W tym celu niezbędnym wydaje się wykorzystanie w szerokim zakresie nie tylko etatowych środków oraz uwzględnienie maskujących właściwości terenu. Istotne jest wprzęgnięcie powyższych przedsięwzięć w system obrony i uwzględnienie ich w koncepcji osiągnięcia celu. Odnosi się to szczególnie do etapu poprzedzającego wykonanie przeciwuderzenia, a więc w procesie kształtowania położenia stron przed uderzeniem rozstrzygającym. Należy równocześnie podkreślić, że już w idei współczesnej operacji obronnej zawarte są elementy maskowania operacyjnego. Organizując obronę rezygnuje się z zasady z regularnego rozmieszczenia wojsk na łatwych do wykrycia, a następnie zniszczenia, pozycjach (rubieżach), w rejonach ześrodkowania.¹⁰⁵

Wobec powyższego zakłada się, że obrona o charakterze manewrowym wymaga znacznej głębokości obszaru odpowiedzialności. Zapewnia to: uzyskanie optymalnych rezultatów w uwarunkowaniach czasowych, rzeczowych i przestrzennych, jak również umożliwia celową i zorganizowaną reakcję na sytuacje nieprzewidziane i planowe; utrudnianie przeciwnikowi uzyskania wysokiego tempa prowadzenia działań zaczepnych, a tym samym opanowanie terenu; efektywne osłabienie jego potencjału uderzeniowego; ograniczenie przeciwdziałania przed i w czasie wykonania rozstrzygającego uderzenia przed rubież styczności wojsk.

Dla osiągnięcia powodzenia w obronie manewrowej głównym kryterium jest zachowanie i wykorzystanie zdolności do użycia potencjału przeciw punktom decydującym przeciwnika. Zgrupowanie przewidziane do wykonania rozstrzygającego uderzenia powinno zachować potencjał, co najmniej równy potencjałowi przeciwnika, a powodzenie w znacznej mierze będzie zależało od zachowania i utrzymania przestrzennej swobody działań i manewru w całym obszarze odpowiedzialności. Uderzenie bezpośrednio poprzedzi marsz zbliżania. Ta

¹⁰⁴ *Zeszyt naukowy nr 1(10) 1993 r., AON, Warszawa 1993 r., s. 198*

¹⁰⁵ *Tamże, s. 194*

sytuacja nie wyklucza, szczególnie dla uzyskania zaskoczenia, zrealizowanie przedsięwzięć luzowania sił w styczności i wykonanie uderzenia z tego położenia.

Wykorzystanie terenu skupia się na uzyskaniu optymalnych w danej sytuacji operacyjnej rezultatów, które pozwalają sterować działaniami zaczepnymi przeciwnika, w szczególności ukrycia wykorzystania odwodów do uderzenia oraz zasadniczej koncepcji osiągnięcia celu. Dlatego tak istotne jest rozśrodkowanie sił i systemów, z zachowaniem możliwości ich bezkolizyjnej koncentracji, realizacja przedsięwzięć maskowania operacyjnego oraz mylenia (dezinformacja). Przygotowana infrastruktura, zintegrowana z działaniem wojsk, powinna sprawiać wrażenie realnego zdobywania terenu przez przeciwnika, a jednocześnie umożliwiać osłabianie potencjału uderzeniowego i tym samym zapewnić osiągnięcie zamierzonego rezultatu końcowego.

Obrona o charakterze pozycyjnym ma na celu wzbronienie dostępu zgrupowaniom przeciwnika do wyznaczonego terenu lub zyskanie na czasie. Cel ten kumuluje wysiłek na takiej organizacji systemu, aby zapewnić wykonanie zadań przez zgrupowania poziomu taktycznego na głównym obszarze, gdzie koncentruje się główny wysiłek synchronizacji działań poziomu operacyjnego. Każde włamanie się zgrupowań przeciwnika jest związane z uderzeniem odwodów, szczególnie poziomu taktycznego. Celem jest odtworzenie położenia początkowego.

Sposób prowadzenia operacji obronnej o charakterze pozycyjnym sprawia, że przeważają w niej uwarunkowania rzeczowe i przestrzenne. Stąd uporczywe utrzymanie obszarów kluczowych, z jednoczesnym obniżaniem potencjału przeciwnika, determinuje rolę przewagi w każdym środowisku, którą należy ująć w dwóch aspektach.

Pierwszy koncentruje się na zapewnieniu trwałości obrony w całym obszarze, z priorytetowym zadaniem skupionym w obszarze działań bezpośrednich. Reakcja na określoną sytuację w tym obszarze kumuluje wysiłek sił głównych poziomu operacyjnego na utrzymanie wymaganego potencjału oraz zapewnienie w pełnym zakresie wsparcia i zabezpieczenia działań.

W drugim aspekcie rola przewagi zmienia się, w miarę upływu czasu zbliżającego do celu operacji obronnej. Wynika to z zakresu zadań, które ulega przewartościowaniu w kierunku ostatecznego załamania działań zaczepnych przeciwnika. Wobec tego gdy sytuacja nie wymaga odtworzenia przedniego skraju obrony, nie jest konieczne wykonywanie uderzeń przed rubież styczności wojsk.

Główny wysiłek skupia się na reorganizacji systemu operacji obronnej, z możliwością realizacji dowolnego przedsięwzięcia, aby stan ten utrzymać.

Obronę pozycyjną organizuje się statycznie, a determinuje ją przygotowana pod względem inżynieryjnym infrastruktura, z systemem zapór i niszczeń, rejonami kluczowymi oraz innymi obiektami, które z reguły są skoncentrowane w operacyjnym punkcie (punktach) ciężkości. System przygotowanych obiektów kluczowych, przystosowany do obrony okrężnej, jest wkomponowany w strukturę obrony i obejmuje teren przed przednim skrajem obrony, na skrzydłach oraz w granicach głównego obszaru działań. Istotnym elementem tego systemu jest proces efektywnego wykorzystania środków rażenia skoordynowanych z manewrem odwodów poziomu taktycznego i operacyjnego, wszechstronne zabezpieczenie operacyjne działań (szczególnie wykorzystanie wojsk inżynieryjnych), wielowymiarowa osłona, maskowanie i dezinformacja.

Głębokość obszaru obrony zmienia się w zależności od sytuacji i każdorazowo zależy od zadania, terenu, bazy operacyjnej, czasu na jej przygotowanie i przeciwnika. Czynniki te mają decydujący wpływ na przygotowanie punktów (obiektów) kluczowych oraz zaplanowanie przestrzennego manewru. W operacji obronnej o charakterze pozycyjnym zasadniczy potencjał przeznaczony do wykonania decydujących zadań stanowi pierwszy rzut operacyjny. Do odwodu wydziela się z reguły jedną trzecią sił. Wynika to z potrzeby nie tylko zachowania możliwości reakcji na planowane i nieprzewidziane sytuacje w całym obszarze operacji (utrzymanie przestrzennej swobody działań), ale przede wszystkim zachowania możliwości prowadzenia działań głębokich zarówno przez poziom operacyjny, jak i taktyczny.

Organizacja obszaru obrony zależy od przyjętej struktury. Obszar odpowiedzialności jest organizowany linearnie (zachowana ciągłość działań – jedność celu, czasu i przestrzeni) lub nielinearnie - jedność celu, a rozdzielność czasu i przestrzeni – obrona sekwencyjna (ogniskowa).

Głęboki obszar odpowiedzialności obronnej¹⁰⁶ jest korzystny z punktu widzenia operacyjnego, gdyż zapewnia większą swobodę działania.

¹⁰⁶ *Obszar operacji to nic innego jak pełna integracja formy zewnętrznej w postaci systemu działań i treści wewnętrznej. Forma, jako strona organizacyjna treści, na poziomie operacyjnym, zmaterializowana jest w postaci zagospodarowania obszaru operacji (szeroko rozumiane środowisko, w jakim operacja ma być przeprowadzona). Środowisko to warunki, w jakich dowódca operacyjny angażuje posiadany potencjał dla osiągnięcia celu operacji – zgodnie z przyjętą koncepcją. Treść*

Jedną z głównych ról w zakresie przygotowania infrastruktury w obronie o charakterze pozycyjnym pełnią wojska inżynieryjne, skupiając priorytety na zapewnieniu ochrony własnym wojskom, ograniczeniu manewru przeciwnika, wspieraniu zgrupowań lądowych w budowie obiektów ochronnych, przygotowaniu rubieży obronnych i zapór inżynieryjnych oraz operacyjnej koncepcji maskowania, dezinformacji i ewentualnego przygotowania manewru mylącego.

4.3. Przeciwuderzenie jako wyraz aktywności operacyjnej

Mobilne formy działań, duże obszary ich prowadzenia, wielowymiarowy i przestrzenny charakter znacznie utrudniają osiąganie celów operacji obronnej. Uwarunkowania rzeczowe, czasowe i przestrzenne realizacji zadań (osiągania celów), wymuszają ekonomiczne gospodarowanie siłami i środkami, przestrzeganie harmonogramu osiągania celów pośrednich, utrzymanie stałej gotowości do reagowania na nieprzewidziane sytuacje. Wymaga to bardzo często realizacji pewnych radykalnych przedsięwzięć w skali operacyjnej, w aspekcie zmiany sposobu osiągnięcia celu w trakcie prowadzenia operacji obronnej. Jednym z zasadniczych, a jednocześnie „radykalnych” jest reakcja dynamiczna w formie uderzenia.¹⁰⁷ Końcowy rezultat (cel) w stosunku do powstałej sytuacji zapewnia wymierny efekt w skali operacyjnej w możliwie najkrótszym czasie.

Powyższy obszar rozważań obejmuje problematykę związaną z integralnym zjawiskiem współczesnej obrony – przeciwuderzeniem.

Przeciwuderzenie to akt zaczepny obrońcy wykonywany zwykle przez drugie rzuty (odwody) związków operacyjnych w toku operacji (bitwy) obronnej w celu rozbicia przeciwnika, który włamał się w głąb obrony, odtworzenia w całości (części)

*wypełniająca formę zewnętrzną zawiera fizyczne użycie sił i środków walki zbrojnej w operacji lub kampanii (poziom operacyjny) w ramach operacji połączonej. Ich użycie obejmuje sposób ich wykorzystania w czasie przestrzeni i sytuacji, w istniejących warunkach i strukturze działań. Struktura operacji, zintegrowana z obszarem operacji, to obszar działań (operacji), przestrzeń i organizacja obszaru. Treść i forma cechują wszystkie rzeczy i procesy rzeczywistości. W obiektywnym świecie treść jest wewnętrzną stroną przedmiotów, przedstawiającą całość elementów i procesów, które obrazują podstawę istnienia i rozwoju rzeczy. Forma jest organizacją, strukturą treści. P. Grigorienko, *Metodyka wojskowych badań naukowych*, Wydawnictwo MON, Warszawa 1962, s. 66.*

¹⁰⁷ „Uderzenie – zorganizowane działanie wojsk, które wykorzystując własne możliwości taktyczne, operacyjne i ogniowe, dogodne warunki zewnętrzne (teren), wykonują zadania taktyczno-operacyjne zmierzające do rozgromienia (rozbicia) określonego zgrupowania wojsk nie-przyjaciela lub zniszczenia (obezwładnienia) jego sił i środków. Rozróżnia się uderzenie wojsk i uderzenie ogniowe”. *Leksykon wiedzy wojskowej*, s. 469.

poprzedniego położenia, a w sprzyjających warunkach przejście do przeciwnatarcia. Przeciwuderzenie stanowi najważniejszą część składową obrony i jest wyrazem jej manewrowości i aktywności. W przeciwuderzeniu biorą ponadto udział wszystkie siły pierwszych rzutów broniące się na kierunku przeciwuderzenia oraz wojska przegrupowane z odcinków nieatakowanych.¹⁰⁸

Mimo, że pewne pojęcia zawarte w powyższej definicji zdezaktualizował czas, istota przeciwuderzenia nic nie straciła na swej aktualności. Analiza roli przeciwuderzenia podczas prowadzenia operacji obronnej wskazuje, że będzie on się charakteryzował następującymi właściwościami:

- ograniczony obszar (pas) odpowiedzialności (w tym szczególnie głębokość i szerokość) dla sił wyznaczonych do jego przeprowadzenia;
- konieczność tworzenia ugrupowania uderzeniowego już w trakcie formowania kolumn podczas przygotowywania marszu zbliżania. Odnosi się to zarówno do wykonania uderzenia przed rubież styczności wojsk z marszu, jak i po uprzednim luzowaniu wojsk w bezpośrednim kontakcie ze zgrupowaniami przeciwnika;
- duża zależność uzyskania powodzenia od wsparcia działań z poziomu operacyjnego, szczególnie w ramach prowadzenia działań głębokich;
- ograniczony manewr (szczególnie w formie okrążenia, obejścia i oskrzydlenia);
- potrzeba ścisłej synchronizacji działań z siłami wykonującymi inne zadanie (faza działań na połączenie na kierunkach zbieżnych przy uderzeniu dwu- lub jednostronnym);
- ograniczona możliwość użycia odwodów;
- duża zależność uzyskania powodzenia od osłony skrzydeł.

Szeroka gama potencjalnych celów wymusza inne podejście do problematyki przeciwuderzenia, a szczególnie w odniesieniu do jego wykonania w formie zamierzonej lub wymuszonej. Do warunków i celów przeciwuderzenia zalicza się:¹⁰⁹

- rozbicie przeciwnika w rejonie włamania;
- odtworzenie w całości lub części poprzedniego położenia, a w sprzyjających warunkach uchwycenie inicjatywy i przejście do natarcia;

¹⁰⁸ Słownik podstawowych terminów wojskowych, MON, Warszawa 1977 r., s. D-26

¹⁰⁹ R. Kordas, Organizacja i wykonanie..., op. cit., s. 64-65

- zadanie jak największych strat przeciwnikowi, załamanie jego natarcia i stworzenie warunków do użycia sił w skali strategicznej;
- poprawę położenia broniących się wojsk;
- uniemożliwienie przeciwnikowi okrążenia części sił lub odblokowanie okrążonych wojsk;
- rozproszenie wysiłku przeciwnika;
- zapewnienie warunków wyjścia sił głównych z walki i zajęcie bardziej dogodnej obrony w głębi obszaru odpowiedzialności.

Uderzenie przed rubież styczności wojsk nie przyjmuje formy typowego natarcia. Jest to działanie dynamiczne, charakteryzujące się zaangażowaniem jednocześnie takiego potencjału, który zapewnia osiągnięcie celu w pierwszym uderzeniu. Ze względu na prowadzenie przeciwuderzenia w obszarze działań bezpośrednich operacji obronnej, możliwość potęgowania uderzenia z wykorzystaniem odwodów będzie poważnie ograniczona. Tak samo jak wykonanie oskrzydlenia lub obejścia. Istotne jest jednak skupienie wysiłku na osłonie skrzydeł, a które to przedsięwzięcie będzie odpowiadał przełożony. Wynika to z tego, że zgrupowanie wykonujące przeciwuderzenie w pierwszej jej fazie winno się liczyć z agresywną reakcją przeciwnika. Biorąc pod uwagę, że całe przedsięwzięcie jest realizowane na obszarze kontrolowanym przez przeciwnika, to należy przewidzieć, że najbardziej zagrożone będą skrzydła zgrupowania uderzeniowego. Rozproszenie wysiłku na wiele kierunków może doprowadzić do rozproszenia wysiłków, a tym osłabienie tempa uderzenia. Ten aspekt powinien być uwzględniony przy tworzeniu potencjału bojowego przewidzianego do realizacji tego zamierzenia.

Przegrupowanie zgrupowań w ramach prowadzenia operacji obronnej, przy uwzględnieniu uwarunkowań narodowych, będzie się odbywać na dużych odległościach. Dotyczy to również maskowanie przegrupowania sił przewidzianych do wykonania przeciwuderzenia, równoległe z wprowadzeniem przeciwnika w błąd, co do kierunku i prawdopodobnej rubieży wprowadzenia tych sił do uderzenia. Główny wysiłek w powyższym zakresie zadaniowy nie może się ograniczyć do samego zgrupowania przewidzianego do przeciwuderzenia. Wynika to założenie z faktu, że przeciwuderzenie przygotowuje, zabezpiecza i wspiera cały operacyjny potencjał zadaniowy prowadzący operacje obronną. Dlatego koncepcja maskowania operacyjnego powinna być uwzględniana już w etapie planowania operacyjnego;

być wkomponowana w proces osiągnięcia celu, a rezultat przewidywany w poszczególnych etapach operacji; uwzględniać fakt, iż mobilne i stacjonarne przedsięwzięcia maskowania należałoby zsynchronizować z elementami systemu operacji i strukturą obszaru odpowiedzialności; uwzględniać potencjalne sytuacje wariantowe i alternatywne oraz rolę faz poprzedzających uderzenie i samo przeciwuderzenie jako etap końcowy (rozstrzygający). Tylko taki zakres zadań maskowania podjęty na tle istoty operacji obronnej może zapewnić powodzenie podczas jej prowadzenia.

Ważną rolę w procesie pozorowania rozmieszczenia wojsk (szczególnie odwodów), zajmuje rzeczywiste działania przegrupowujących się wojsk w ramach poprawy położenia, okresowej zmiany rejonów rozmieszczenia lub potrzeba sytuacyjna. Istotnym w tym względzie jest ukrycie (maskowanie); wprowadzenie przeciwnika w błąd co do kierunku oraz sił wykonujących przegrupowanie, szczególnie z głębi, lub z odcinków pasywnych na kierunki zagrożone. Zadanie powyższe jest stosunkowo trudne, gdyż potrzeba wykonania powyższego manewru wynika z potrzeby przeciwdziałania określonym zagrożeniom, a na podjęcie określonych zabiegów maskowania jest zbyt mało czasu.

Przyjmuje się, że określając sposoby obniżenia skuteczności rozpoznania przeciwnika za najważniejsze uważa się maskowanie operacyjne. W operacji obronnej o charakterze manewrowym, gdzie zasadniczym przedsięwzięciem jest stworzenie warunków do wykonania przeciwuderzenia i jego realizacja, maskowanie operacyjne powinno:¹¹⁰

- zmusić przeciwnika do wykonania głównego uderzenia na kierunku najbardziej odpowiadającym broniącemu się;
- zachować trwałość i żywotność najważniejszych obiektów obrony (szczególnie obiektów kluczowych na kierunku których planuje się działania pasywne);
- dążyć do kierowania odwodów przeciwnika na kierunki gdzie przeciwuderzenie operacyjne nie jest planowane.

Charakter potencjalnych działań będzie posiadał niewątpliwy wpływ na zakres wykorzystania systemów komunikacji lądowej i na sposoby maskowania

¹¹⁰Burawski Z., *Praca szefa wojsk inżynieryjnych korpusu e zakresie planowania przedsięwzięć inżynieryjnych realizowanych w ramach maskowania operacyjnego „maskowanie – 3”*, AON, Warszawa 1998 r., s. 17

poszczególnych obiektów stanowiących o ich trwałości. Wpływ ten przejawia się w głównej mierze przez rodzaj stosowanych środków rażenia, użycie których przez przeciwnika sparaliżuje systemy komunikacyjne w większym lub mniejszym stopniu oraz zmusi do bardziej lub mniej masowego zastosowania środków maskowania.¹¹¹

Głębokość obrony jest utrzymywana w wyniku racjonalnego wykorzystania potencjału na głównym obszarze oraz zapewniona możliwością zachowania i odtworzenia odwodów. Posiadanie i utrzymywanie odwodów pozwala zachować przestrzenną swobodę działań, która umożliwia osiąganie, m.in. celów alternatywnych. W procesie pogłębiania obszaru aktywnego, szczególnie na zagrożonych kierunkach, należy uwzględniać nie tylko użycie wojsk lądowych, ale również w pełnym zakresie operacyjnych elementów wsparcia i zabezpieczenia bojowego działań.

Osiągnięcie efektu zaskoczenia podczas wykonania przeciwuderzenia osiąga się poprzez:

- rozpoczęcie przeciwuderzenia w warunkach nocnych (ograniczonej widoczności) i na kierunku najmniej przez przeciwnika oczekiwanym;
- wprowadzenie przeciwnika w błąd co do czasu, siły i rubieży (kierunku) przeciwuderzenia;
- maskowanie wojsk w fazie wyjścia z rejonu wyjściowego na rubieżę rozwinięcia i wykonania przeciwuderzenia;
- pozorowanie wykonania przeciwuderzenia na innym kierunku;
- skryte przegrupowanie elementów wsparcia i zabezpieczenia przeciwuderzenia;
- zmianę rejonu rozmieszczenia odwodów przewidzianych do wykonania przeciwuderzenia.¹¹²

Jednym z zasadniczych determinantów umożliwiających osiągnięcie zaplanowanych celów w sposób zorganizowany podczas prowadzenia operacji obronnej są odwody operacyjne.

Utrzymanie i odtwarzanie odwodów jest zasadniczym warunkiem zachowania zorganizowanego charakteru prowadzonych działań oraz zapewnia zachowanie zdolności do osiągania celów głównych (pośrednich, alternatywnych) i przedsięwzięć perspektywicznych. Etap planowania operacji obronnej powinien sprecyzować skład,

¹¹¹ Zakrzewski M., *Maskowanie zasadniczych obiektów komunikacji lądowej przed rozpoznaniem powietrznym*, Warszawa 1965 r., s. 23.

¹¹² R. Kordas, *Organizacja i wykonanie...*, op. cit., s. 69

rozmieszczenie i potencjalne zadanie dla odwodu (odwodów). Wykorzystanie odwodów w trakcie prowadzenia operacji obronnej dla rozwiązywania bieżących sytuacji, w obszarze odpowiedzialności obronnej, wymusza niezbędne przedsięwzięcia do ich odtworzenia. Czasowo ich rolę mogą przejąć środki rażenia, siły powietrzne, śmigłowce bojowe, wojska inżynieryjne i chemiczne, zgodnie z ich przeznaczeniem. Czas ten powinien być jak najkrótszy.

Utrzymanie zorganizowanego charakteru prowadzonych działań, generuje szeroki wachlarz potrzeb wykorzystania odwodów. W wypadku gdy sposób osiągnięcia celu jest rozłożony w czasie, zdolność do odtwarzania odwodów, a tym samym podtrzymywanie możliwości prowadzenia zorganizowanych działań w całym obszarze odpowiedzialności, stanowi priorytet zapewniający uzyskanie przewidywanych rezultatów.

Odwód operacyjny – może być przeznaczony do wykonania uderzenia przed przedni skraj, rozbicia zgrupowań uderzeniowych przeciwnika włamujących się w operacyjny obszar odpowiedzialności obronnej, pogłębienia obrony, stworzenia warunków wykonania zadań przez zgrupowania funkcjonalne na kierunku głównego wysiłku operacji obronnej.

Potencjał odwodu nie jest regułą i w każdej sytuacji jego skład zależy od: koncepcji osiągnięcia celu; prawdopodobnego działania przeciwnika; terenu, czasu i globalnych możliwości wojsk własnych. Jednak możliwości tego zgrupowania nie powinny nigdy zejść poniżej minimum ustalonego przez dowódcę każdego poziomu.

Odwody winny być zdolne do wykonywania dynamicznych uderzeń przed rubież styczności wojsk, jak też stanowić integralny element manewru¹¹³ i systemu rażenia w wymiarze przestrzennym, oraz każdych innych zadań, które mają wpływ na proces decyzyjny. Dowódca powinien określić priorytety odnośnie wykorzystania odwodów. Kumulacja priorytetów ma określić, czy odwody mają być wykorzystane do działań bezpośrednich na głównym obszarze, czy też decydujące znaczenie ma manewr – uderzenie przed rubież styczności wojsk w ramach przeciwuderzenia, w tym uderzenie uprzedzające lub inna jego forma i cel. Wykorzystanie pełnych możliwości bojowych odwodu jest zdeterminowane jego wysoką mobilnością, którą wykorzystuje się nie tylko do skupienia przewagi w czasie i przestrzeni, w tym

¹¹³ *Dążąc sami do skoncentrowania się, staramy się jednocześnie utrzymać przeciwnika w rozproszeniu; dążąc do zachowania własnej swobody działania, celem przeprowadzenia własnego planu, staramy się pozbawić przeciwnika tej swobody, aby na niego uderzyć.* F. Foch, *Zasady sztuki wojennej*, Warszawa, Wojskowy Instytut Naukowo-Wydawniczy 1921, s. 44.

przewagi sytuacyjnej, ale również do prowadzenia działań przeciwdesantowych, przeciwdziałania przenikaniu zgrupowań przeciwnika, wykonania innych zadań na terenie kontrolowanym przez przeciwnika itp.

Wykorzystanie odwodu do przeciwdzierzenia winno być realizowane w takiej sytuacji, w której zgrupowania przeciwnika nie zdążyły zreorganizować systemu w aspekcie wykorzystania uzyskanego powodzenia, a w szczególności nie zapewniły możliwości rozwinięcia powodzenia (uzyskania wysokiego tempa prowadzenia operacji zaczepnej) lub nie zdążyły przeniknąć w głąb ugrupowania obronnego. Ten czas z reguły jest krótki, dlatego tak istotne są umiejętności dowódców poziomu operacyjnego do przejawiania inicjatywy i aktywnego przeciwdzierzenia. Obiektem zainteresowania w tym przypadku jest uniemożliwienie przeciwnikowi wtargnięcia w obszar obrony, w wyniku niezwłocznego rozbicia jego sił w obszarze włamania, odtworzenie położenia, które jest istotne dla realizacji koncepcji osiągnięcia celu w skali operacyjnej lub utrzymania w formie statycznej aktualnej sytuacji przez wzmocnienie lub luzowanie sił w styczności z przeciwnikiem.

Odwody z reguły składają się z mobilnych jednostek wojsk pancernych i zmechanizowanych, wydzielonych jednostek wsparcia lotniczego (powietrznych) i innych elementów wspierających i zabezpieczających ich działanie. Nie wyklucza się użycia na ich korzyść sił przerzuconych drogą powietrzną oraz wsparcia działań lotnictwem wojsk lądowych i uderzeniowym.

Natomiast zgrupowania przewidziane do wykonania przeciwdzierzenia, powinny: być niezależne w kwestii posiadanych zasobów; samowystarczalne; tworzyć jedną funkcjonalną strukturę organizacyjną oraz obejmować wszystkie komponenty sił i systemów ze wszystkich środowisk walki. Stanowi ono zasadniczą moc uderzeniową poziomu operacyjnego lub taktycznego – funkcjonalny element dla zapewnienia osiągnięcia zamierzonego celu końcowego w sposób rozstrzygający.

Odwody operacyjne rozmieszcza się w rejonach ześrodkowania lub rejonach obrony – w operacyjnym obszarze tyłowym. Ponadto, określa się dla nich rejony odpowiedzialności zwalczania desantów powietrznych. Do wykonania zadań związanych z potrzebą osiągania celów pośrednich (alternatywnych), w toku prowadzenia operacji obronnej, tworzy się funkcjonalne elementy ugrupowania operacyjnego.

4.4. Wykonanie przeciwuderzenia

Przyjmuje się, że przeciwuderzenie w operacji obronnej o charakterze manewrowym jest przedsięwzięciem rozstrzygającym, a tym samym priorytetowym przedsięwzięciem. Sposób i powodzenie jego wykonania decyduje o sposobie osiągnięcia celu w operacji obronnej. W znaczeniu bardzo ogólnym jego celem jest rozbicie sił przeciwnika, tym samym pozbawienie możliwości osiągnięcia przez niego celu w operacji zaczepnej¹¹⁴.

Proces wykonania przeciwuderzenia obejmuje następujące fazy:

- podejście;
- wykonanie uderzenia, rozwinięcia powodzenia oraz sparaliżowanie procesu prowadzenia operacji zaczepnej przeciwnika (uderzenie w środek ciężkości) z jednoczesną izolacją (w wyniku okrążenia) sił przeciwnika w rejonie włamania;
- rozbicie okrążonych zgrupowań przeciwnika i przejęcie kontroli nad całym obszarem odpowiedzialności;
- reorganizacja systemu operacji obronnej.

Analiza powyższego problemu wskazuje, że nie wszystkie fazy działań ofensywnych mogą następować sekwencyjnie w sposób ciągły, jedna po drugiej. Wynikają one bowiem z aktualnej sytuacji operacyjnej, koncepcji osiągnięcia celu, możliwości aktywnego wykorzystania obszaru odpowiedzialności, sposobu przejścia do przeciwuderzenia, zastosowanej formy manewru oraz możliwości jego pełnego zabezpieczenia i wsparcia przez system rażenia i informacji szczebla operacyjnego.

Pierwszy etap obejmuje podejście, realizowane w formie marszu zbliżania, który ma zapewnić: zorganizowane przesunięcie elementów zgrupowania uderzeniowego do przeciwnika; nawiązanie kontaktu bezpośredniego z jego siłami; utrzymanie kontaktu, gdy konieczne jest przegrupowanie sił i środków mające na celu stworzenie przewagi sytuacyjnej lub względnej, gdy główne zgrupowanie uderzeniowe jest tworzone po uprzednim ześrodkowaniu w rejonach koncentracji; wykorzystanie optymalnej w danej sytuacji formy manewru.

Rola przeciwuderzenia w operacji obronnej wskazuje, że główny wysiłek podczas przygotowania i prowadzenia marszu zbliżania należy skupić na trzech priorytetach: lokalizacji przeciwnika, szybkim wykorzystaniu sytuacji, kompleksowej

¹¹⁴ *Działania operacyjne*, Warszawa, AON 1993, s. 54.

osłonie własnych elementów systemu. Struktura ugrupowania operacyjnego podczas prowadzenia marszu zbliżania nie odbiega od standardowego ugrupowania marszowego. Wydaje się jednak, i taka jest opinia wielu specjalistów, że odległości między poszczególnymi elementami ugrupowania mogą być znacznie mniejsze. Wynika to z faktu, że przegrupowanie realizowane jest w operacyjnym obszarze odpowiedzialności i w funkcjonującym systemie operacji obronnej.

Wiele wniosków wskazuje na to, że podstawowym kryterium, warunkującym skład sił i strukturę ugrupowania, jest: forma przejścia do przeciwuderzenia; cel i przedsięwzięcia związane z jego osiągnięciem; posiadany potencjał; przeciwnik; czas oraz teren. Istotny wpływ ma również sposób działań, planowana forma manewru, infrastruktura, osłona kierunków pasywnych oraz odległość rejonów rozmieszczenia odwodów od przewidywanej rubieży wejścia do przeciwuderzenia.

Zgrupowanie sił głównych, wykonujące marsz zbliżania, powinno zapewnić (w uwarunkowaniach czasowych i przestrzennych) wykorzystanie przewagi materialnej lub sytuacyjnej.

Wydaje się, że w okolicznościach dużego nasycenia współczesnego pola walki systemami rozpoznania, należy rozważyć możliwość wyznaczenia wielu kierunków podejścia. Pozwala to zachować elastyczność działań, zapewnia czas na efektywną reakcję, umożliwia zwiększenie możliwości manewrowych sił i środków, przestrzenną swobodę działań, zapewnia czas na zorganizowaną reakcję wynikającą z aktualnej sytuacji oraz zapewnia warunki maskowania operacyjnego.

Zgrupowanie operacyjne przechodząc do przeciwuderzenia, ze względu na cel, posiadany potencjał, teren, przeciwnika i czas, z reguły rozpoczyna ten proces od siłowego wejścia w obszar odpowiedzialności strony przeciwnej. Uderzenie to, bez względu na sposób przejścia do przeciwuderzenia, który umożliwia osiągnięcie założonego celu pośredniego i tworzy warunki przechodzenia do kolejnych faz. Koncentracja sił przed uderzeniem zasadniczym jest skupiona na wybranym kierunku głównego uderzenia. Ta faza prowadzenia działań jest obarczona znacznym ryzykiem, gdyż zgrupowanie operacyjne znajduje się w strefie największego oddziaływania systemów rozpoznania i rażenia przeciwnika.

Zanim nastąpi główne uderzenie, dowódca poziomu operacyjnego może je poprzedzić działaniem pozornym, demonstracją lub rozpoznaniem walką dla zmylenia co do celu, czasu, miejsca i sposobu działania. Do powyższych zadań predysponuje się strukturalne elementy o dużej mobilności, autonomiczności oraz wszechstronnie

przygotowane do działań w różnych warunkach i sytuacjach. Zgrupowań tych z reguły nie wzmacnia się dodatkowymi elementami wsparcia i zabezpieczenia. Przewiduje się natomiast skupienie wysiłku użycia komponentów będących w dyspozycji dowódcy poziomu operacyjnego w postaci systemów rażenia, wymiaru powietrznego, udostępnienia informacyjnej bazy danych, kompleksowej osłony, wszechstronnego zabezpieczenia działań itp.

Zgrupowanie tworzone do przeciwuderzenia, powinno zapewnić osiągnięcie zaplanowanego obiektu (cel) w ugrupowaniu przeciwnika. Dlatego, w każdej fazie jego wykonania należy stworzyć i utrzymać warunki do potęgowania uderzenia, utrzymania przewagi¹¹⁵, rozwinięcia powodzenia i zabezpieczenia jego realizacji. Równoległe niezmiernie istotnym są aktywne działania na innych kierunkach, które angażują zgrupowania przeciwnika, a tym samym uniemożliwiają im manewr w obszar wykonywanego przeciwuderzenia.

Ze względu na sytuację, możliwości i potrzeba uzyskania zaskoczenia należy rozpatrzyć celowość wykonania uderzenia ze styczności lub po podejściu odwodów z głębi i przejście przez ugrupowanie sił głównych. Pierwszy wariant wiąże się z luzowaniem wojsk (części sił na kierunku przewidywanego uderzenia) lub wzmocnieniem tych sił (tworzenie zgrupowania uderzeniowego na głównym obszarze działań). Natomiast drugi – polega na przekroczeniu rubieży styczności przez ugrupowanie wojsk własnych. Zarówno wariant pierwszy, jak i drugi czasowo dezorganizuje funkcjonowanie systemu działań sił na głównym obszarze, natomiast luzowanie (wzmocnienie) wymaga dodatkowego czasu na jego wykonanie. W związku z tym przekroczenie ugrupowania wojsk w styczności lub ich luzowanie wiąże się z przejściem rubieży koordynacyjnej rozmieszczonej w obszarze tyłowym zgrupowań sił głównych oraz ustaleniem punktów rozdziału tych zgrupowań na kierunki działań. Wynika to z potrzeby skrócenia do minimum czasu potrzebnego na przejście odwodów operacyjnych przez te zgrupowania lub umożliwienia wejścia w rejony (pasy) obrony wojsk luzowanych. W obu wariantach głównym problem, który należy rozwiązać, jest zachowanie ugrupowania zaczepnego, mimo czasowego przejścia do działań obronnych. Wojska przeznaczone do uderzenia powinny w

¹¹⁵ Tak więc punkt ciężkości uzyskiwania przewagi w wyniku manewru przesuwa się na celowe przenoszenie siły uderzenia na różne kierunki i miejsce oraz na wybrane obiekty, w różnym czasie i natężeniu ognia wykonywanego przez odpowiednie siły i środki. Nożko K., *Rola manewru w uzyskaniu przewagi nad przeciwnikiem*, Warszawa, *Myśl Wojskowa* 1991, nr 4, s. 31.

miarę rozwoju sytuacji jak najkrócej przebywać w pasach (rejonach) zgrupowań w styczności.

Należy sądzić, że osiągnięcie celu przeciwuderzenia obarczone je realizacją działań bezpośrednich, głębokich i obszarze tyłowym. Podczas wykonania przeciwuderzenia, zgrupowani wykonujące to przedsięwzięcie powinno skoncentrować się tylko na tym. Natomiast wydaje się, że główny wysiłek prowadzenia działań głębokich powinien być realizowany na poziomie operacyjnym. Z powyższego powodu tak istotne jest tworzenie silnego zgrupowania uderzeniowego, aby mogło one skoncentrować się tylko na realizacji zadania operacyjnego, bez rozpraszania wysiłku na inne przedsięwzięcia.

Zakłada się, że kluczem do osiągnięcia celu przeciwuderzenia jest nagłe, dynamiczne uderzenie dla uzyskania zaskoczenia. Uwzględniając element zaskoczenia pierwsza faza wykonania przeciwuderzenia wymaga takiego przygotowania i przeprowadzenia działań, aby zapewnić możliwość osiągnięcia celu w pierwszym zasadniczym uderzeniu. Biorąc pod uwagę kryterium uzyskania zaskoczenia, uwzględnianego w koncepcji osiągnięcia celu, dowódca operacyjny nie może pozwolić na ewentualne powtórzenie uderzenia na tym samym kierunku i dla osiągnięcia tego samego celu, nawet po reorganizacji systemu, gdy pierwotny wariant nie uzyskał powodzenia. Powody są istotne. Cel został zdezaktualizowany, a moment zaskoczenia minął. Biorąc jednak pod uwagę, że przeciwuderzenie nie jest aktem doraźnym, a przedsięwzięciem od pomyślnej realizacji którego zależy cele operacji obronnej, to potwierdza jedynie tezę jak istotne jest zapewnienie i utrzymanie przewagi sytuacyjnej i względnej, aby bez względu na rezultat zaskoczenie uderzenie wykonać z powodzeniem.

Wobec powyższego wydaje się, że ugrupowanie przewidziane do wykonania przeciwuderzenia powinno zapewnić:

- uzyskanie zdecydowanej przewagi nad przeciwnikiem na wybranym kierunku i dowolnym czasie;
- utrzymanie ciągłej zdolności bojowej do prowadzenia zdecydowanego natarcia z zachowaniem gotowości do wykonania silnego pierwszego uderzenia i jego potęgowania podczas rozwijania przeciwuderzenia;
- możliwe szybkie przejście do obrony na rubieży, która jest celem przeciwuderzenia;

- dogodne warunki ciągłego współdziałania między elementami ugrupowania bojowego (operacyjnego);
- optymalne wykorzystanie właściwości terenowych.¹¹⁶

Na ugrupowanie sił przewidzianych do wykonania przeciwuderzenia ma wpływ wiele czynników. Do głównych można zaliczyć:¹¹⁷

- cel operacji obronnej i sposób jego osiągnięcia;
- cel i głębokość wykonania przeciwuderzenia;
- wielkość sił i środków do jego wykonania;
- skład zgrupowania uderzeniowego przeciwnika;
- ogólna sytuacja w obszarze odpowiedzialności obronnej;
- warunki środowiska działań;
- sytuacja cywilna.

Miejsce i rola przeciwuderzenia w operacji obronnej pozwala sformułować następującą tezę: istotnym elementem zapewniającym powodzenie w przeciwuderzeniu jest szybkość działania, która przejawia się przez zdecydowane i dynamiczne uderzenie dla osiągnięcia celu w jak najkrótszym czasie. Jest to związane z tym, iż sytuacja nie powinna doprowadzić do zorganizowania się przeciwnika (odzyskanie przez niego inicjatywy) przed osiągnięciem zaplanowanego stanu końca działań dla strony, która zaplanowała i wykonała przeciwuderzenie.

Uwzględniając uwarunkowania związane z przejściem do przeciwuderzenia, to należy uwzględnić, że jest ono realizowane w otoczeniu funkcjonującego systemu operacji obronnej. Jednocześnie w każdej sytuacji istnieje konieczność przekroczenia ugrupowania sił w styczności. Należy wobec powyższego rozważyć optymalne warianty tego przedsięwzięcia. Głównym kryterium ich wyboru jest forma przeciwuderzenia w danej sytuacji operacyjnej.

Mogą się one realizować w wyniku:

- a) jednoczesnego uderzenia wydzielonych sił na określonym kierunku, poprzedzone koncentracją potencjału w rejonie wyjściowym (z reguły poza pasem odpowiedzialności obronnej sił w styczności);

¹¹⁶ R. Kordas, *Organizacja i wykonanie...*, op. cit., s. 84

¹¹⁷ Tamże, s. 83

- b) uderzenia zdecentralizowanego na autonomicznych kierunkach (selektywne lub jednoczesne), w wyniku koncentracji sił bezpośrednio na centrum siły i możliwości działania przeciwnika.

Położenie wojsk na rubieży styczności podczas prowadzenia operacji obronnej wymusza w wielu sytuacjach wariantowanie koncepcji rozegrania przeciwuderzenia w wyniku:

- a) koncentracji potencjału na punkcie ciężkości przeciwnika poprzez uderzenie na jednej osi natarcia;
- b) ześrodkowanego uderzenia z różnych kierunków (jednocześnie lub selektywnie).

Należy jednak wyraźnie podkreślić, że powyższe warianty wymagają szczególnej koncentracji wysiłku na:

- a) utrzymaniu ścisłej synchronizacji działań z uwzględnieniem przyjętego sposobu osiągnięcia celu w operacji obronnej;
- b) utrzymaniu ciągłości procesu dowodzenia przy czasowej jego decentralizacji;
- c) zapewnieniu niezbędnego wsparcia działań na autonomicznych kierunkach (rozproszenie wysiłku) oraz zrealizowaniu przedsięwzięć zabezpieczenia bojowego (szczególnie logistyki).

Sposoby rozbicia przeciwnika i wybór kierunku głównego uderzenia. W zależności od wyboru kierunku głównego uderzenia można wyróżnić następujące rodzaje przeciwuderzenia:¹¹⁸

- skrzydłowe na jednym kierunku;
- skrzydłowe na dwóch zbieżnych kierunkach;
- czołowe;
- na skrzydła i od czoła.

Potrzeba zachowania inicjatywy w przeciwuderzeniu sprawia, że zgrupowania sił głównych powinny zmieniać tempo prowadzonych działań, koncentrować wysiłek na obiektach priorytetowych w odpowiednim miejscu i czasie, rozpraszać wysiłek, mając w perspektywie osiągnięcie zaplanowanych celów w skali operacyjnej.

Tak jak system rażenia, wsparcie inżynieryjne skupia główny wysiłek na zapewnieniu wykonania zadań przez zgrupowania wykonujące uderzenie. Główny

¹¹⁸ Tamże, s. 73

wysiłek sił i systemów inżynieryjnych w pierwszej fazie wykonania uderzenia skupia się na tworzeniu przeszkód, które ograniczają manewr przeciwnikowi, a ułatwiają uzyskanie wysokiego tempa prowadzenia natarcia zgrupowaniom uderzeniowym. Istotną rolę w tym momencie odgrywają pola minowe i zapory inżynieryjne ustawiane przed frontem atakujących sił przeciwnika, które są niezbędnym elementem kształtowania położenia wojsk w momencie uderzenia. Powodzenie i osiągnięcie zamierzonego, ostatecznego rezultatu w czasie wykonania przeciwuderzenia, zapewnia się poprzez: stworzenie warunków do pokonania z marszu ważnych przeszkód terenowych, które mogłyby hamować tempo działań; utrzymanie dróg (kierunków podejścia) zapewniających zorganizowane i terminowe wykorzystanie odwodów oraz ciągłość zaopatrzenia logistycznego. Istotnym zadaniem systemu inżynieryjnego jest osłona skrzydeł oraz kierunków pasywnych.

Mimo powyższych sytuacji, przejście do działań zaczepnych, poprzedzone prowadzeniem działań obronnych, jest przygotowywane w czasie wypracowania koncepcji do prowadzenia tych ostatnich. Dlatego zmiana formy działań z obronnych na zaczepne, powinna być przeprowadzona możliwie szybko, aby osiągnąć powodzenie zanim przeciwnik otrzyma wzmocnienie, póki jego system działań organizowany jest pośpiesznie, nie zdążył odtworzyć odpowiedniego poziomu zdolności bojowej. W wielu sytuacjach takie działanie doprowadza do rozbicia lub zniszczenia przeciwnika.

Wykorzystanie odwodów po podejściu z głębi jest uzasadnione potrzebą stworzenia silnego zgrupowania uderzeniowego poza zasięgiem systemu rażenia przeciwnika. Jednocześnie jest to utrudnione w granicach głównego obszaru, gdyż zgrupowania w styczności są aktualnie poważnie obciążone działaniami bezpośrednimi z przeciwnikiem. W innej sytuacji tworzenie i wprowadzenie sił po podejściu z głębi może być jednak wymuszone, gdy działania obronne prowadzi się sposobem nieliniarnym – brak zachowania ciągłości działań. Wówczas to przedsięwzięcie wymaga szybkiego zgromadzenia niezbędnego potencjału w odpowiednim miejscu i czasie w wyniku koncentracji przed uderzeniem, nawet kosztem osłabienia kierunków pasywnych lub przewaga zostaje skupiona bezpośrednio na przeciwniku w wyniku skoncentrowanego uderzenia z różnych kierunków.

Realizacja przedsięwzięć z zakresu maskowania powinna zmierzać w dwóch kierunkach. Pierwszy to – rozproszenie wysiłku oraz zmniejszenie skutków uderzeń

bronią precyzyjną. Drugi to – zaskoczenie przeciwnika podczas wykonania przeciwuderzenia.

Nawiązując do zaskoczenia, jego osiągnięcie, przy uwzględnieniu przewidywanych rezultatów, w znacznej mierze zależą od realizacji przedsięwzięć maskowania operacyjnego. Celem maskowania operacyjnego, podczas przygotowania i wykonania przeciwuderzenia, jest zapobieganie wykryciu przez przeciwnika logicznych zależności funkcjonowania danego systemu (systemu operacji obronnej – przyp. aut.). Rozpoznawane są one, nie jako poszczególne elementy systemu poprzez bezpośrednią ich obserwację, a poprzez analizę logiczną posiadanego zbioru informacji rozpoznawczych danego systemu w stosunku do systemów względem niego nadrzędnych, podrzędnych i sąsiednich. Prowadzone jest więc ono w sferze informacji dedukcyjnej.¹¹⁹

W przypadku maskowania operacyjnego, szczególnie istotnym jest osiągnięcie celu przy zachowaniu podstawowych funkcji maskowania systemu, ponieważ w interesie tychże jest ono organizowane i prowadzone. Stąd konieczność pełnego uzależnienia celu i zadań systemu maskowania operacyjnego od podstawowych funkcji maskowania systemu, co w odniesieniu do systemu działań operacyjnych określono jako: „Cele i zadania maskowania operacyjnego muszą w pełni odpowiadać zamiarowi operacji lub działania bojowego i zapewniać jak najskuteczniejsze ich przeprowadzenie”.¹²⁰

Organizując i wykonując przedsięwzięcia maskowania, zwłaszcza operacyjnego, są mu niezbędne do powzięcia decyzji w związku z zaistniała lub przewidywaną sytuacją. Dlatego też organizatorzy maskowania powinny szeroko wykorzystywać symulację komputerową, dzięki której można sprawdzić wiele wariantów wiarygodności własnych przedsięwzięć maskowniczych.¹²¹

W każdej sytuacji osoby odpowiedzialne za organizację i realizację przedsięwzięć maskowania, powinny oceniać je przede wszystkim z punktu widzenia osiągniętych rezultatów oraz za ich odbiorcę, tj. przeciwnika – w jaki sposób on przyjmuje „odbiera” nasze przedsięwzięcia. Sposoby maskowani powinny więc być dostosowane do zmian w konkretnej sytuacji strategicznej i operacyjno-taktycznej.

¹¹⁹ Szydłowski A., *Podstawy teorii maskowania w obronie powietrznej, rozprawa doktorska, AON, Warszawa 1994 r., s. 156*

¹²⁰ Tamże, s. 157

¹²¹ Nożko K., *Maskowanie, zaskoczenie i manewr w działaniach operacyjno-taktycznych systemu obronnego Rzeczypospolitej Polskiej, Warszawa 1994 r., s. 36.*

Poza tym fragmentaryczne dane (zjawiska, działania, obiekty) „przekazywane” organom rozpoznawczym przeciwnika w ramach maskowania operacyjnego, powinny same lub w połączeniu z danymi realnymi kształtować obraz sytuacji bardzo zbliżonej do rzeczywistości.¹²²

Z całym przekonaniem należy stwierdzić, że we współczesnych warunkach punkt ciężkości przedsięwzięć maskowania, zwłaszcza operacyjnego przesuwać się będzie ze sfery ukrywania, pozorowania i dezinformowania w sferę dezinformowania i faktycznych działań wojsk, które jednak będą wprowadzały przeciwnika w błąd i nosiły charakter mylący.¹²³

Bardzo ważne miejsce w systemie wprowadzenia przeciwnika w błąd i ukrycia zajmuje maskowanie bezpośrednie, określane niekiedy jako taktyczne. Obejmuje ono przedsięwzięcia związane z bezpośrednim ukryciem wojsk, sprzętu i techniki bojowej, stanowisk dowodzenia oraz urządzeń logistycznych. Maskowanie bezpośrednie powinno być prowadzone stale i wszędzie, bez specjalnych, odgórnie wydanych rozkazów i zarządzeń. Za całokształt maskowania bezpośredniego odpowiedzialni są dowódcy i sztaby poszczególnych szczebli dowodzenia. Wykonują one zadania maskowania według własnych zamierzeń, chociaż niektóre z nich mogą być wpisane w system maskowania operacyjnego.

Przyjmuje się, że podczas wykonania przeciwuderzenia uderzenie czołowe jest podstawowym sposobem przejścia do działań zaczepnych realizowanych przed rubież styczności wojsk w operacji obronnej.

Uderzenie czołowe może być działaniem rozstrzygającym lub tworzyć warunki do wykonania innych form manewru.

Uderzenie czołowe jest formą manewru, która ma miejsce w sytuacji, gdy z punktu widzenia wojsk własnych: działania zaczepne rozpoczynają się na pozostającym w położeniu statycznym przeciwnika, a nie zdążył się on umocnić na opanowanej rubieży; warunki sytuacyjne i terenowe eliminują możliwość zastosowania innych form manewru; zgrupowania przechodzące do uderzenia dysponują znacznym potencjałem i wysokimi możliwościami bojowymi; przewaga sytuacyjna stwarza możliwości uzyskania wysokiego tempa uderzenia.

¹²² K. Nozko, *Maskowanie, zaskoczenie...*, op. cit., s. 36.

¹²³ Tamże, s. 39.

Uderzenie czołowe ze względu na to, że następuje w nim zderzenie dwóch jednocześnie nacierających stron, posiada cechy bitwy spotkaniowej, w której obie strony dążą do osiągnięcia celów operacyjnych poprzez jednoczesne natarcie.¹²⁴

Działanie wojsk wykonujących przeciwuderzenie powinno mieć zdecydowany charakter.¹²⁵

Determinanty określające przeciwuderzenie w operacji obronnej:

- zgodność celów przeciwuderzenia z możliwościami wojsk i warunkami jego wykonania;
- konieczność przygotowania zawczasu kilku wariantów wykonania przeciwuderzenia i to już w toku organizacji operacji obronnej;
- stworzenie warunków skutecznego porażenia ogniowego przeciwnika na kierunku przeciwuderzenia;
- uzyskanie zaskoczenia i stworzenia niezbędnej przewagi w wybranym miejscu i czasie.

Rozwinięcie powodzenie jest etapem, który umożliwia zainicjowanie procesu przekształcenia sukcesu taktycznego w cel operacyjny.

Podczas rozwinięcia powodzenia bardzo rzadko dochodzi do rozbicia głównych sił przeciwnika, gdyż będzie on dążył do przejęcia inicjatywy zaczepnej po reorganizacji systemu działań, Tym samym podejmie określone przedsięwzięcia, aby nie dopuścić do znacznego obniżenia możliwości bojowych własnych wojsk. Wobec powyższego ten etap ma na celu utrzymanie stałego kontaktu z siłami przeciwnika, a w rezultacie zapewnić przewagę, tempo i dynamikę działań

W trakcie prowadzenia przeciwuderzenia nie należy oczekiwać, że zgrupowania, które rozwinęły powodzenie, będą prowadziły działania aż do osiągnięcia celu operacyjnego. Stałe obniżanie ich zdolności bojowej powoduje osłabienie impetu uderzenia, a tym samym wyhamowanie tempa prowadzonych działań. Dlatego należy przewidywać ich ciągłe zasilanie zgrupowaniami o wysokim poziomie zdolności bojowej. Aby zapewnić efektywność powyższego procesu, niezbędne jest głębokie ugrupowanie.

Dla zapewnienia efektywnego wykorzystania kolejnych zgrupowań niezbędne jest utrzymanie pełnej synchronizacji i ciągłej więzi operacyjnej między nimi.

¹²⁴ R. Kordas, *Organizacja i wykonanie...*, op. cit., s. 78

¹²⁵ Tamże, s. 140

Podczas rozwinięcia powodzenia dokonuje się zmiany priorytetów w zakresie zaopatrzenia logistycznego na rzecz tych zgrupowań, które znajdują się w bezpośrednim kontakcie z przeciwnikiem. Szczególnie dotyczy to zgrupowań, które uzyskały wysokie tempo, a ich powodzenie umożliwia osiągnięcie celu operacji. Celem jest zapewnienie ciągłości dostaw oraz utrzymania nieustannego wsparcia dla sił, które powinny prowadzić natarcie zarówno w dzień, jak i w nocy oraz w każdych warunkach sytuacyjnych i otoczenia. Wymaga to nieustannej obecności sił wspierających i zabezpieczających w ugrupowaniu sił głównych (szczególnie na kierunku głównego wysiłku), aby zapewnić podtrzymanie działań w maksymalnym dla danych warunków tempie. Wymaga to racjonalnego rozmieszczenia i uaktywnienia zarówno powietrznych, jak też lądowych elementów wsparcia i zabezpieczenia. W ostatnim przypadku niezbędne jest utrzymanie dróg oraz ochrona przemieszczających się po nich elementów.

5. Wnioski i konkluzje końcowe

Planowanie przeciwuderzenia w operacji obronnej, szczególnie na obszarze kraju, będzie prawdopodobnie oparte na pełnym wykorzystaniu właściwości obronnych i maskujących terenu. Szczególnie odnosi się to do: przystosowania infrastruktury sztucznej i naturalnej w ramach operacyjnego przygotowania terenu, wtopienie elementów systemu operacji w naturalną rzeźbę i pokrycie, uwzględnienia właściwości maskujących terenu w procesie poprzedzającym wykonanie przeciwuderzenia, w trakcie jego wykonania oraz po osiągnięciu przez niego celu. Wydaje się, że odnośnie roli terenu w przeciwuderzeniu należy również uwzględnić: rozwiązania alternatywne, tzn., gdy rezultat wykonania tego przedsięwzięcia wykracza poza efekt przewidywany (możliwość przejęcia inicjatywy i przejścia całością sił do działań ofensywnych) lub przeciwuderzenie nie zapewniło osiągnięcia celu operacji w wyniku niepowodzenia jego wykonania. Istotną rolę w powyższych przedsięwzięciach spełnia maskowanie.

Maskowanie, zarówno operacyjne, jak i bezpośrednie odgrywało i prawdopodobnie będzie odgrywało ważną rolę podczas przygotowania i prowadzenia operacji obronnej. Koncepcja osiągnięcia celu operacyjnego powinna zakładać wykonanie przedsięwzięć maskowania zarówno w czasie pokoju (odnosi się to do sytuacji, w której operacja obronna jest planowana na obszarze kraju), jak również w każdych innych warunkach sytuacyjnych i zadaniowych.

Maskowanie operacyjne - obejmuje skoordynowane działania mające na celu ukrycie przygotowania do operacji i wprowadzenie przeciwnika w błąd, co do zamiaru operacji (koncepcji osiągnięcia celu), sposobu jej realizacji oraz ugrupowania operacyjnego, także ukrycia opłacalnych celów, w tym systemów kierowania i dowodzenia oraz charakteru działań wojsk

Z kolei maskowanie bezpośrednie – obejmuje wszystkie czynności zmierzające do ukrycia lub zmiany wyglądu zewnętrznego pojedynczych zespołowych obiektów, urządzeń, sprzętu, uzbrojenia i ludzi przy pomocy środków podręcznych lub realizowane stale i wszędzie bez specjalnych rozkazów i zarządzeń.

Analiza problemu maskowania w operacji obronnej wskazuje, że do podstawowych form (sposobów) realizacji maskowania bezpośredniego należy

zaliczyć ukrycie i pozorowanie. Ukrycie polega na przystosowaniu maskowanego obiektu do otaczającego tła i warunków terenowych lub do cech zewnętrznych konkretnej sytuacji. Pozorowanie polega na sztucznym tworzeniu obrazu (obiektu, czynności) zbliżonego do rzeczywistego.

Z kolei maskowanie operacyjne stanowi szeroki kompleks różnorodnych przedsięwzięć organizacyjnych, wykonawczych, technicznych oraz operacyjnego i operacyjno-taktycznego działania wojsk mających na celu ukrycie przed rozpoznaniem przeciwnika celów opłacalnych dla uderzeń ogniowych, a także wprowadzenia go w błąd co do własnego zamiaru operacji, położenia, liczby, składu organizacyjnego wojsk własnych i rozmieszczenia urządzeń logistycznych. Przedsięwzięcia maskowania operacyjnego powinny służyć przede wszystkim tworzenia przewagi nad przeciwnikiem do osiągnięcia celów operacyjnych lub strategicznych. W odróżnieniu do maskowania bezpośredniego formy maskowania operacyjnego są bardziej zróżnicowane i wykonywane z większym rozmachem.

Maskowanie operacyjne to: utrzymanie w ścisłej tajemnicy przedsięwzięć przygotowania do działań lub momentu ich rozpoczęcia, ilości sił, kierunku głównego wysiłku lub uderzenia, celu oraz sposobu prowadzenia działań, które powinno między innymi:

- zapewnić ukrycie rozmieszczenia wojsk własnych, w tym odwodów, oraz ich przegrupowanie do przeciwuderzenia lub wykonania innych zadań;
- utrudnić rozpoznanie rozmieszczenia zasadniczego sprzętu bojowego i środków walki;
- umożliwić wykonanie przedsięwzięć demonstracyjnych pozorujących w celu wprowadzenia przeciwnika w błąd, co do rzeczywistych zamiarów i zmuszenia go do zmiany planów;
- utrudnić rozpoznanie systemu operacji oraz koncepcji osiągnięcia celu poprzez lansowanie pewnych wzorów i zasad postępowania;
- dezorganizować system dowodzenia przeciwnika w wyniku stosowania dezinformacji.

Wyniki badań związanych z rolą maskowania podczas planowania przeciwuderzenia w operacji obronnej wskazują, iż jego efektywność jest znacznie większa, gdy przedsięwzięcia związane z maskowaniem są realizowane w czasie przygotowania operacji obronnej. Wynika to z zapewnienia wiarygodności rezultatom

maskowania, a to wymaga szeregu przedsięwzięć realizowanych w szerokich horyzontach czasowych, przestrzennych i materiałowych. Odnosi się to szczególnie do roli maskowania jako pozorowanie lub ukrycie (zmylenie) obok tej samej roli realizowanej w formie sposobu działania wojsk. Reasumując, najbardziej efektywnym sposobem jest kompleksowe stosowanie różnych form maskowania, zarówno operacyjnego jak i bezpośredniego.

W deformowaniu obrazu rejonów rzeczywistego rozmieszczenia zgrupowań obronnych oraz faktycznego przebiegu pozycji (rubieży) obrony i rubieży do przeciwuderzenia należy wziąć pod uwagę fakt, że ukrywanie wszystkich elementów ugrupowania jest niemożliwe, a w wielu wypadkach – niecelowe. Wykrycie rejonu rozmieszczenia określonego zgrupowania wojsk nie świadczy o tym, że jest on rozpoznany i będzie zniszczony. To tylko jego lokalizacja. Obiekt ten należy zdeformować przez odpowiednie zabiegi techniczne tak, aby przeciwnik nie mógł rozszyfrować jego przeznaczenia i zamiaru działania (sposobu wykorzystania). Rezultat to sprowokowanie przeciwnika do uderzeń raketowo-lotniczych na obiekty pozorne. A przez maskowanie skutków (efektów) tychże uderzeń pozorować określoną zdolność bojową obiektu.

Powodzenie w przeciwuderzeniu w operacji obronnej jest zdeterminowane racjonalnym wykorzystaniem obszaru odpowiedzialności dla efektywnego prowadzenia działań głębokich, bezpośrednich i tyłowych. Działania w powyższych obszarach funkcjonalnych celowo jest przygotować na całym strukturalnym obszarze odpowiedzialności. Dla przeciwnika powinno to być jedno ciągle oddziaływanie. Wyraźne granice między poszczególnymi, funkcjonalnymi obszarami nie są możliwe do precyzyjnego określenia, a tym bardziej do uniwersalnego zastosowania w każdej sytuacji operacyjnej (taktycznej), gdyż ich precyzowanie w terenie powinno odpowiadać potrzebom wynikającym z rozwoju sytuacji operacyjnej (zmiana tempa prowadzenia działań, wdrażanie planów alternatywnych lub reorganizacja systemu, zmiana środka ciężkości spowodowana sytuacją lub zmianą koncepcji osiągnięcia celu). Stąd elastyczność w tej materii powinna uwzględniać ich zmianę w czasie i przestrzeni lub precyzowanie nowych (likwidacja zbędnych), gdy sytuacja tego wymaga.

W ramach działań bezpośrednich, podczas prowadzenia przeciwuderzenia, prowadzi się walkę, decydujący (rozstrzygający) manewr oraz wsparcie ogniowe

elementów ugrupowania, połączone z działaniem środków zabezpieczenia bojowego (w tym szczególnie zabezpieczenia logistycznego).

Zasadniczym czynnikiem zapewniającym powodzenie w działaniach bezpośrednich jest koncentracja sił i środków na operacyjnym głównym wysiłku, który stanowi element kluczowy w obszarze działań bezpośrednich. Główny wysiłek w operacji pozwala utrzymać przewagę oraz zapewnić tworzenie przewagi sytuacyjnej przez cały czas prowadzenia działań, aż do pokonania przeciwnika. Patrząc przez pryzmat uwarunkowań czasowych i przestrzennych, zasadniczym priorytetem dowódcy operacyjnego jest utrzymać określony potencjał na kierunku głównego wysiłku oraz niezbędne zasoby w odwodzie. Konsekwencją tego jest koncentracja wysiłku i wsparcia działań poziomu taktycznego. Kierunek głównego wysiłku poziomu operacyjnego jest również obszarem szczególnych priorytetów w utrzymaniu inicjatywy, spójności systemu działań, nieustannego utrzymania ciągłości zabezpieczenia bojowego, logistycznego oraz wykorzystania odwodów. Utrzymanie głównego wysiłku jest realizowane poprzez synchronizację: rażenia z manewrem, wsparcia działań i zabezpieczenia logistycznego oraz ciągłość dowodzenia.

Określony i niepośledni wpływ na wybór kierunku głównego uderzenia w przeciwuderzeniu oraz uderzeń pomocniczych wywierać będzie przewidywana sytuacja operacyjna, jaka może zaistnieć do czasu jego wykonania. Dotyczy to w szczególności rozmieszczenia oraz kierunków ewentualnego działania odwodów przeciwnika. Wykonanie głównego uderzenia na kierunku możliwego użycia odwodów przeciwnika może niekiedy utrudnić lub uniemożliwić osiągnięcie celu przeciwuderzenia.

Istotny wpływ na wybór kierunku głównego uderzenia podczas wykonania przeciwuderzenia będzie miał cel i zamiar dalszego działania zgrupowań obronnych; możliwość użycia systemów rażenia, warunki terenowe i środowiska operacyjnego; możliwość zapewnienia swobody działania, szczególnie w odniesieniu do izolacji odwodów przeciwnika i osłony skrzydeł. Ważnym momentem podczas wychodzenia odwodów operacyjnych z rejonów rozmieszczenia jest zapewnienie dogodnych warunków do manewru wychodzącym do przeciwuderzenia wojskom.

Podczas rozwinięcia powodzenia, w trakcie wykonywania przeciwuderzenia, wysiłek wykorzystania sił i środków skupia się na kierunku głównego uderzenia, gdzie dąży się do uzyskania wysokiego tempa prowadzenia działań. Natomiast na

innych kierunkach należy wykorzystać każdą nadarzącą się sytuację do angażowania przeciwnika, wykorzystując do tego celu zgrupowania w styczności,

Istotną rolę podczas działań bezpośrednich spełniają odwody. Umożliwiają one zorganizowaną reakcję na nieprzewidziane i planowe sytuacje operacyjne. Dowódca poziomu operacyjnego może używać posiadane odwody w zależności od aktualnej potrzeby utrzymania przewagi (szczególnie na kierunku głównego wysiłku), prowadzenia działań osłonowych lub do działań przeciw odwodom przeciwnika. Istotnym elementem jest stała troska dowódcy poziomu operacyjnego o odtwarzanie odwodów.

Dla osiągnięcia powyższego zamierzenia odwody operacyjne powinny zapewnić dowódcy dużą elastyczność oraz przestrzenną swobodę działań w każdych warunkach i sytuacji. Głównym ich zadaniem są przyszłe, prawdopodobne warianty działania, w tym m.in. bezkolizyjne wdrażanie planów alternatywnych, rozwinięcie powodzenia i utrzymanie wysokiego tempa prowadzonych działań, dynamiczne (zaczepne) rozbijanie przeciwuderzeń z marszu, przeciwdziałanie działaniom głębokim w obszarze tyłowym (utrzymanie przestrzennej swobody działań w skali operacyjnej). Bez względu na ważność zadania, do którego wykonania zostały zaangażowane odwody, czas wykonania zadania oraz obszar (kierunek), należy bezwzględnie przystąpić do odtworzenia kolejnych. Tylko taki proces umożliwia elastyczność i ciągłość działań.

Podczas rozwinięcia powodzenia, podczas wykonania przeciwuderzenia ulegają zwiększeniu odległości między zgrupowaniami nie tylko poziomu taktycznego, ale również operacyjnego. Stąd wsparcie działań sił głównych przez wydzielenie części (całości) odwodów jest poważnie utrudnione. Sytuacja powyższa może ulec zmianie, gdy są możliwości wykorzystania sił z odwodu do przerzutu w głąb ugrupowania przeciwnika w przestrzeni powietrznej.

Zachowanie płynności, ciągłości oraz wysokiego tempa prowadzenia przeciwuderzenia w operacji obronnej jest zdeterminowane racjonalnym i efektywnym wykorzystaniem całego obszaru odpowiedzialności. Istotna rola w tym procesie przypada działaniom w obszarze tyłowym. Stanowią one nie tylko o utrzymaniu ciągłości wsparcia i zabezpieczenia, możliwości uzupełniania wojsk i odtwarzaniu ich zdolności bojowej, ale przede wszystkim zapewniają utrzymanie i wykorzystanie niezmiernie istotnej w działaniach zaczepnych swobody działania.

Potrzeba zachowania zorganizowanego charakteru działań podczas wykonywania przeciwuderzenia oraz konsekwencja w osiąganiu celu operacji obronnej powoduje, że należy dążyć do aktywnego i dynamicznego przeciwstawienia się zgrupowaniom przeciwnika w całym dostępnym obszarze jego zainteresowania i odpowiedzialności.

Ze względu na potencjalnie duży obszar odpowiedzialności (w tym obszar tyłowy), siły przeznaczone do prowadzenia tam działań powinny cechować się dużą mobilnością i aktywnością, aby maksymalnie skrócić czas reakcji do wykonania zadań. Dlatego będą to często zgrupowania mieszane, składające się ze zgrupowań lądowych, powietrznych (śmigłowce bojowe i transportowe), wojsk inżynieryjnych, wydzielonych segmentów systemu rażenia. Każdy z tych elementów ma do spełnienia istotną rolę (blokowanie, okrążenie, minowanie rejonów rozmieszczenia sił przeciwnika, rażenie ogniem, rozbicie w wyniku uderzenia sił lądowych), a skoordynowany wysiłek wszystkich komponentów powinien być ujęty w ramy systemu, który zapewni wykonanie zadań na optymalnym poziomie. Jednak główną rolę w stworzeniu jak najlepszych warunków wykonania zadań przez siły główne pełni system kompleksowej osłony pozostający w kompetencji dowódcy poziomu operacyjnego.

Jedną z głównych ról w tym przedsięwzięciu odgrywa rozpoznanie. Zapewnia ono ciągłe uaktualnianie informacyjnej bazy danych, która umożliwia podjęcie we właściwym czasie racjonalnych decyzji oraz zorganizowanej reakcji w czasie i przestrzeni w stosunku do aktualnej sytuacji przy minimalnym poziomie podjętego ryzyka.

Analiza danych obejmuje również potencjalne zagrożenia ze strony przeciwnika w aspekcie prowadzenia przez niego działań głębokich oraz prawdopodobny rozwój sytuacji w tych etapach prowadzenia przeciwuderzenia, które się wiążą z osiąganiem celów pośrednich – a także – prognozowanie wariantów rozwiązań alternatywnych.

Zespół rozpoznania ocenia również potencjalne możliwości przeciwnika w zakresie możliwego oddziaływania w granicach obszaru odpowiedzialności, szczególnie przy wykorzystaniu sił specjalnych, wymiaru powietrznego oraz działań psychologicznych. Istotną rolą zespołu rozpoznania jest synchronizowanie systemów rozpoznania działających w ugrupowaniu przeciwnika z danymi uzyskanymi z

obszaru działań bezpośrednich, zapewniając tym samym ciągłe uaktualnianie bazy danych.

Głównym elementem zabezpieczającym i wspierającym działania zgrupowań uderzeniowych są struktury inżynieryjne. Skupiają one wysiłek na zapewnieniu i zwiększeniu możliwości bojowych wojsk. Siły inżynieryjne zapewniają sprzyjające warunki siłom wykonującym główne zadania. Do zadań wykonywanych przez wojska inżynieryjne należą:

- budowa i utrzymanie przepraw;
- ulepszanie i utrzymanie dróg;
- uzupełnianie bazy danych ze specjalistycznego, organicznego rozpoznania o informacje dotyczące środowiska przyszłych działań, szczególnie w zakresie wytyczania kierunków podejścia i korytarzy manewru zarówno po stronie wojsk własnych, jak i przeciwnika;
- ocena i przygotowanie terenu na kierunkach prawdopodobnych kontrataków lub uderzeń przed rubież styczności wojsk przeciwnika oraz, przede wszystkim, na skrzydłach zgrupowań uderzeniowych wojsk własnych;
- utrzymanie lotnisk, lądowisk oraz innych obiektów załadowniczych i wyładowniczych;
- ochrona inżynieryjna obiektów kluczowych, zapewniających utrzymanie wysokiej zdolności bojowej wojsk: składy paliw, amunicji, części zamiennych itp.;
- ochrona innych ważnych obiektów;
- maskowanie działań i obiektów, a także wzmacnianie wiarygodności mylenia.

Głównym zadaniem wojsk inżynieryjnych jest jednak zapewnienie warunków jak najlepszego wykonania zadania przez główne zgrupowanie uderzeniowe: przestrzenne zaangażowanie strony przeciwnej, utrzymanie wysokiego tempa działań, zachowanie przestrzennej swobody działań i manewru wojsk itp. Dlatego jednostki inżynieryjne, szczególnie w terenie trudnym, są integralnym elementem tych zgrupowań. Rola wojsk inżynieryjnych jest istotna również w obszarze tyłowym, szczególnie w potencjalnych rejonach zainteresowania przeciwnika do: utrzymania swobody manewru; utrzymania ciągłości wsparcia i zabezpieczenia działań; wykonania prac inżynieryjnych (adaptacja naturalnych i sztucznych obiektów

terenowych); zwiększenia możliwości ogniowych systemów rażenia oraz utrudnienia manewru wojskom przeciwnika.

Ważną rolę odgrywa planowanie alternatywne na wypadek, gdyby zwrot zaczepny (przeciwuderzenie) nie osiągnął zakładanych celów lub zgrupowania uderzeniowe przed wejściem do działań zostały obezwładnione bronią precyzyjną. W takim przypadku, cały wysiłek powinien być skupiony na dostosowaniu (reorganizacji) systemu operacji obronnej w stosunku do nowej sytuacji dla zachowania (utrzymania) zdolności do zorganizowanej reakcji wobec ewentualnego uderzenia przeciwnika na dotychczasowym lub innym kierunku. W przypadku, gdy powyższe przedsięwzięcia nie przyniosą zamierzonego skutku, zgrupowanie operacyjne powinno zachować gotowość do płynnego przejścia do obrony pozycyjnej lub do działań opóźniających całością (częścią) sił.

Po osiągnięciu celu przeciwuderzenia cały wysiłek dowódcy operacyjnego powinien być skupiony na zwiększeniu trwałości operacji obronnej oraz na dynamicznej reakcji w celu zamknięcia luk, zamiany (wzmocnienia) zgrupowań, pogłębienia obrony. Niezmiernie istotnym przedsięwzięciem jest reorganizacja systemu operacji obronnej w całym obszarze odpowiedzialności obronnej, w szczególności przyjęcia nowego ugrupowania i odtworzenia systemu rażenia.

Przedstawione przedsięwzięcia umożliwiają zorganizowane przeciwdziałanie oraz zapewniają utrzymanie stanu posiadania po wykonaniu przeciwuderzenia, osiągnięciu celu. Powyższy zakres zadań jest o tyle uzasadniony, że przeciwuderzenie w operacji obronnej o charakterze manewrowym, aby osiągnąć cel, wykonywane jest z reguły przed przedni skraj obszaru obrony. Pozwala to zaangażować możliwie cały (zasadniczą część) potencjał uderzeniowy przeciwnika oraz skutecznie sparaliżować funkcjonowanie jego systemu działań. Tym samym, umożliwić zerwanie operacji zaczepnej – planowany cel operacji obronnej o charakterze manewrowym.

Każde przeciwuderzenie realizowane w operacji obronnej jest przedsięwzięciem bardzo trudnym, wymagającym wszechstronnego przygotowania, zabezpieczenia i ubezpieczenia, dużej dozy ryzyka operacyjnego oraz umiejętności szybkiego i skutecznego reagowania na częste zmiany sytuacji. Wobec tego należy zrealizować określone zamierzenia, które decydują o możliwości osiągnięcia celu przeciwuderzenia.

Przedsięwzięcia, które powinny poprzedzać i towarzyszyć wykonaniu uderzenia przed rubież styczności wojsk w formie przeciwuderzenia, aby zapewnić osiągnięcie celu głównego w operacji manewrowej:

1. Przeciwuderzenie to działanie celowe, wynikające z koncepcji osiągnięcia celu głównego w operacji obronnej. Stanowi etap – cel pośredni – planu obrony. Jego wykonanie poprzedzone jest procesem tworzenia warunków, które umożliwiają osiągnięcie tego celu.
2. Osiągnięcie celu przeciwuderzenia jest zdeterminowane przejęciem i utrzymaniem inicjatywy operacyjnej, aż do jego osiągnięcia.
3. Utrzymana jest trwałość obrony, w całym operacyjnym obszarze odpowiedzialności.
4. Zrealizowane są przedsięwzięcia, które umożliwiają:
 - wszechstronne zabezpieczenie przeciwuderzenia (w tym tworzenie, utrzymanie przewagi oraz zachowanie swobody działań),
 - możliwość osiągania celów alternatywnych (pośrednich), w całym operacyjnym obszarze odpowiedzialności, w sytuacjach:
 - ◆ w trakcie wykonywania przeciwuderzenia,
 - ◆ po osiągnięciu celu przeciwuderzenia,
 - ◆ po niepowodzeniu,
 - ◆ w wyniku wymuszonej reakcji na innych kierunkach.
5. Utrzymanie zdolności do płynnej i skutecznej reorganizacji systemu operacji obronnej w powyższych sytuacjach.
6. Ograniczenie (sparaliżowanie) swobody działań przeciwnika w wyniku użycie sił w wymiarze powietrznym i lądowym dla:
 - uniemożliwienia potęgowania uderzenia (szczególnie na dotychczasowym kierunku głównego uderzenia, w kierunku skrzydeł, na kierunku pomocniczym),
 - dezorganizacji funkcjonowania jego systemu działań, pozbawienia inicjatywy w działaniach zaczepnych.

*

* *

Reasumując treści zawarte w niniejszym opracowaniu warto przytoczyć prawidłowości walki i operacji, które sformułował B.H. Liddell-Hart. Niech stanowią one swoiste podsumowanie dokonań zespołu autorskiego.

- Nigdy nie zapominać o wytyczonym celu, gdy dostosowuje się koncepcję (sposób jego wykonania) do okoliczności (bieżącej sytuacji).
- Istnieje więcej niż jedna droga do osiągnięcia celu, lecz należy dbać o to, by każdy cel pośredni zbliżał do nakreślonego celu głównego. Przy wyborze celów pośrednich należy uwzględniać możliwość ich uchwycenia oraz znaczenie ich posiadania dla osiągnięcia celu głównego.
- Wybierać najmniej oczekiwany przez przeciwnika sposób działania (sposób osiągnięcia celu).
- Dążyć do wykorzystania kierunku (obszaru, rejonu, rubieży) tak długo, dopóki zapewnia to (umożliwia) osiągnięcie założonych celów pośrednich (alternatywnych) umożliwiających osiągnięcie celu głównego.
- Wybierać kierunek (obszar, rubież, rejon) pozwalający zagrazać celom alternatywnym.
- Cele alternatywne dają możliwość osiągnięcia przynajmniej jednego celu, podczas gdy dążenie do jednego celu oznacza pewność, że nie zdołamy go osiągnąć, ponieważ przeciwnik nie będzie miał wątpliwości, co do naszego zamiaru.
- Przestrzegać elastyczności planu (sposobu osiągnięcia celu), by można go było dostosować do bieżącej sytuacji w możliwie najkrótszym czasie: – po niepowodzeniu, – po osiągnięciu celu pośredniego (alternatywnego) – po osiągnięciu celu głównego.
- Nie wykorzystywać do działań sił głównych (zasadniczych) dopóki wszechstronnie nie rozpatrzono warunków prowadzenia działań: – gdy przeciwnik zajmuje dogodne położenie, – może uchylić się od uderzenia, – jego system działań może być pozorny, – nie wykorzystuje swoich głównych sił.
- Nie wznawiać działań na tym samym kierunku (obszarze, rubieży, rejonie) w do tej pory funkcjonującym systemie, skoro on raz doznał niepowodzenia.

Spis literatury

- Ajdukiewicz K., *Logika pragmatyczna*. Warszawa 1965.
- Baranowski J., *Właściwości przygotowania operacji obronnej w strefie odpowiedzialności SOW w gotowości do udziału w wykonaniu strategicznego przeciwuderzenia poza obszarem okręgu*, AON Warszawa 1993.
- Bi-MNC Directive for NATO Doctrine for Peace Support Operations, NATO, 1998.
- Bojarski W., *Podstawy analizy i inżynierii systemów*, Warszawa 1984.
- Borzęcki K., *Leksykon podręczny*, Olsztyn 1994.
- Boutros-Ghali B., *Program dla pokoju*, Warszawa 1995.
- Burawski Z., *Praca szefa wojsk inżynieryjnych korpusu e zakresie planowania przedsięwzięć inżynieryjnych realizowanych w ramach maskowania operacyjnego*, Warszawa 1998.
- Canadian Forces Operations (B-GG-005-004/AF-000), 2000.
- Countersurveillance, Opsec & Deception, Army Field Manual, Volume 1, Combined Arms Operations, Part 4, 1999.
- Działania operacyjne, Warszawa 1993.
- Działania połączone (materiały z sympozjum naukowego), AON, Warszawa 2000.
- FM 3-0 OPERATIONS, WASHINGTON, DC, 14 June 2001.
- Foch F., *Zasady sztuki wojennej*, Warszawa 1921.
- Führungsunterstützung im Heer, HDv 100/200, Bonn Październik 1998.
- Garstka J., *Sprzęt inżynieryjny w wojnie o Kuwejt*, *Myśl Wojskowa* 6/1991.
- Grobler A., *Prawda a racjonalność naukowa*, Kraków 1993.
- Hofeditz K.M., *Zasady prowadzenia operacji*, *Myśl Wojskowa* nr 5/1998.
- Instrukcja o maskowaniu wojsk. *Zasady maskowania operacyjnego*, Warszawa 1977.
- Instrukcja o maskowaniu, cz. I, Warszawa 1947.
- JP (Joint Publication) 3-58, *Joint Doctrine for Military Deception*, 2002.
- JP 3-0, *Doctrine for Joint Operations*, rozdział III, 2001.
- Kamiński S., *Nauka i metoda. Pojęcie nauki i klasyfikacja nauk*, Lublin 1992.
- Konieczny J., *Cybernetyka walki*, Warszawa 1970.
- Kordas R., *Organizacja i wykonanie przeciwuderzenia w operacji obronnej armii*, *Rozprawa doktorska*, ASG, Warszawa 1988.
- Kotarbiński T., *Traktat o dobrej robocie*, Wrocław 1969.
- Kotarbiński T., *Hasło dobrej roboty*, Warszawa 1975.
- Kotarbiński T., *Abecadło praktyczności*, Warszawa, *Wiedza Powszechna* 1974.
- Kotarbiński T., *Studia z zakresu filozofii etyki i nauk społecznych*. Wrocław 1970.

- Koziej S., *Teoria sztuki wojennej*, Warszawa 1993.
- Krzyżanowski L., *Podstawy nauki zarządzania*, Warszawa 1984.
- Leszczycki S., *Pojęcie czynnika przestrzeni i jego rola we współczesnej gospodarce*, [w:] *Elementy teorii planowania przestrzennego*, Warszawa 1972.
- Mossor S., *Sztuka wojenna w warunkach nowoczesnej wojny*, Warszawa 1986.
- Nożko K., *Maskowanie, zaskoczenie i manewr w działaniach operacyjno-taktycznych systemu obronnego Rzeczypospolitej Polskiej*, Warszawa 1994.
- Nożko K., *Rola manewru w uzyskaniu przewagi nad przeciwnikiem*, *Myśl Wojskowa* 4/1991.
- Ossowski S., *Dzieła. Tom 4*, Warszawa 1967.
- Podhorodecki L., *Hetman Stanisław Koniecpolski*, Warszawa 1969.
- Podręcznik polowy FM 100-5. Działania Wojsk Lądowych Armii Stanów Zjednoczonych*, Warszawa, AON 1993.
- Puszczyński M., *Wybrane problemy doskonalenia teorii i praktyki współczesnego maskowania*, *Rozprawa doktorska*, Warszawa, ASG 1986.
- Pytkowski W., *Organizacja badań i ocena prac naukowych*, Warszawa 1985.
- Regan G., *Błędy militarne*, Warszawa 1992.
- Sienkiewicz P., *Podstawy teorii systemów*, Warszawa 1993.
- Sienkiewicz P., *Analiza systemowa*, Warszawa 1994.
- Szydłowski A., *O psychologicznym podłożu maskowania*, *Myśl Wojskowa* 4/1996.
- Szydłowski A., *Podstawy teorii maskowania w obronie powietrznej. Rozprawa doktorska*, Warszawa 1994.
- Szydłowski A., *Prakseologiczne aspekty maskowania*, *Myśl Wojskowa* 6/1996.
- Ślemp W., *Wojna o Kuwejt*, *Myśl Wojskowa* 4/1991.
- Truppenführung HDv 100/100*, Bonn Grudzień 2000.
- Zajdziński W., *Maskowanie w siłach zbrojnych państw obcych*, Warszawa 1994.
- Zakrzewski M., *Maskowanie zasadniczych obiektów komunikacji lądowej przed rozpoznaniem powietrznym*, Warszawa 1965.
- Zieliński J., *Prowadzenie powietrzno-lądowej operacji przez korpus*, Warszawa 1998.
- Zieliński J., *Teoretyczne podstawy działań wojsk lądowych*, Warszawa 1997.
- Zieliński J., *Zarys teorii sztuki operacyjnej Wojsk Lądowych Rzeczypospolitej Polskiej*, Toruń 1998.

Maskowanie operacyjne w operacji „Iracka Wolność”

Doświadczenia współczesnych konfliktów zbrojnych dowodzą, że zaskoczenie odgrywa zasadniczą rolę w planowaniu, organizowaniu i prowadzeniu operacji. Dąży się do uzyskania zaskoczenia zarówno w okresie poprzedzającym rozpoczęcie działań wojennych, jak i w ich toku, najczęściej wówczas, gdy przeciwnik dysponuje większymi liczebnie siłami albo zajmuje korzystniejsze położenie operacyjne.

Współcześnie uzyskanie zaskoczenia jest wyjątkowo trudne, zwłaszcza na szczeblu operacyjnym. Zaskoczenie jest niezwykle ważne podczas wykonywania przeciwuderzenia. Potencjalny przeciwnik bowiem może dysponować doskonałymi środkami i dobrze przygotowanymi siłami rozpoznania, a możliwość szerokiego wykorzystania techniki komputerowej może ułatwić wykrycie we właściwym czasie wszelkich zabiegów stwarzających warunki do uzyskania zaskoczenia.

Istnieje wiele różnych rodzajów środków rozpoznawczych do wykrywania i identyfikowania celów na polu walki. Jednakże nowoczesna technologia wojskowa ma również pewne ograniczenia. Te ograniczenia muszą być w pełni wykorzystane, aby przeciwdziałać rozpoznaniu przeciwnika. Wiedza o systemach rozpoznawczych przeciwnika pomaga w procesie planowania i prowadzenia przeciwozpoznania, które jest z kolei niezbędne podczas maskowania.

Doświadczenia z ostatnich konfliktów zbrojnych wskazują, że maskowanie operacyjne pełni nadal kluczową rolę podczas prowadzenia operacji. Analiza tych konfliktów dowodzi, że jeżeli zaskoczenie uzyskane w okresie przygotowania operacji zależało od wprowadzenia w błąd przeciwnika, co do ukrycia koncentracji wojsk i zamiaru manewru dzięki przedsięwzięciom maskowania operacyjnego, to pełne wykorzystanie jego skutków zależało od nowych sposobów operacyjnego i taktycznego działania wojsk rozwijających operację, od zastosowania przez nie nieoczekiwanego manewru i zdecydowanego, niekiedy związanego z dużym ryzykiem, działania.

Idealnym potwierdzeniem tej tezy są działania sił koalicyjnych (głównie amerykańskich) podczas przygotowywania i prowadzenia operacji „Iracka Wolność” w 2003 roku. Można tam znaleźć wiele przykładów maskowania operacyjnego, dzięki

któremu uniknięto niepotrzebnych strat i skrócono czas trwania operacji do niespotykanego dotąd minimum.

Możliwość długiego cyklu planowania tej operacji pozwoliła siłom koalicji antyirackiej na dogłębne rozpatrzenie możliwych wariantów działania i dzięki temu osiągnięcie celów tej operacji w bardzo krótkim czasie przy minimalnych stratach własnych oraz zminimalizowanie ryzyka odnośnie strat ludności cywilnej lub wyniszczenia istotnych gałęzi gospodarki Iraku. Przygotowania do wojny trwały kilka miesięcy, podczas których przetransportowano, głównie do Kuwejtu i Kataru, określone siły i środki. Jednakże zamierzano, w miarę możliwości, ukryć tworzenie zgrupowań różnych sił i rozmieszczenie ich w obszarach dyslokacji. Z tego powodu nie było możliwości tworzenia ogromnych sił, jak podczas operacji „Pustynna Burza” w 1991 roku. Natomiast założono osiągnięcie zaskoczenia w aspekcie czasu rozpoczęcia i sposobu prowadzenia działań. Ten cel został w pełni osiągnięty.

Jeszcze przed rozpoczęciem działań zbrojnych utrzymywano siły i środki 4 Dywizji Piechoty¹ zaokrętowane na wschodnim obszarze Morza Śródziemnego (ponad dwa miesiące). Dywizja ta miała być gotowa do rozmieszczenia w Turcji, a następnie działań ofensywnych z kierunku północnego. Rząd Turcji długo opóźniał wyrażenie zgody, aż w końcu odmówił pozwolenia siłom amerykańskim na przegrupowanie przez terytorium swojego państwa do północnego Iraku. Niemniej jednak Amerykanie długo po tym, jak okazało się, że front północny nie zostanie otwarty (wiedzieli o tym o wiele wcześniej niż zostało to oficjalnie ogłoszone), utrzymywali całą dywizję w tym samym rejonie².

Aby w pełni zrozumieć zaistniałą sytuację należy wyjaśnić specyfikę tejże dywizji. Otóż ten związek taktyczny jest w istocie pancerno-zmechanizowanym zgrupowaniem bojowym z silnym elementem wsparcia powietrznego. Oryginalna nazwa wynika tylko z tradycji historycznych.

Dywizja ta jest powszechnie uważana za najlepiej wyszkoloną i wyposażoną w najnowocześniejszy sprzęt związkiem taktycznym w armii amerykańskiej. Jest ona przygotowana do prowadzenia działań w pełnym spektrum zadaniowym na współczesnym polu walki w każdym miejscu na świecie. Trzonem

¹ Nazwa w oryginale to 4th Infantry Division.

² 4 DP rozpoczęła przekraczanie granicy iracko-kuwejckiej 12 kwietnia 2003 roku i została przegrupowana do Bagdadu, aby przejąć zadania od 1 Ekspedycyjnego Korpusu Piechoty Morskiej (1MEF).

dywizji są trzy brygady manewrowe, jedna brygada lotnictwa wojsk lądowych, artyleria dywizyjnej i elementy wsparcia dowodzenia. Stanowi ona swoistą awangardę sił XXI wieku (Force XXI), amerykańskiej koncepcji, która zakłada utworzenie tzw. „Cyfrowych Dywizji”.

Z założenia jest ona mniej liczebna w ludziach i sprzęcie (szczególnie pojazdów pancernych i zmechanizowanych) niż typowa amerykańska dywizja piechoty (zmechanizowana). Niemniej jednak posiada znacznie większe możliwości ogniowe i manewrowe, ze względu na nowoczesną technologię wieku informacyjnego. Zarówno czołgi M1A2 Abrams, bojowe wozy piechoty M2A3 Bradley jak i śmigłowce Apache Long Bow zostały dodatkowo wyposażone m.in. w cyfrowe systemy dowodzenia i łączności (FBCB2 – Force XXI Battle Command-Brigade and Below). Pozwala to na określenie w czasie rzeczywistym położenia sił własnych i przeciwnika. Jednostki bojowe i wsparcia mogą także wzajemnie przekazywać sobie informacje odnośnie położenia celów. Dzięki temu dywizja może stawić wszelkim wyzwaniom cyfrowego pola walki.

Przeznaczenie tej doborowej jednostki do działania w ramach maskowania operacyjnego było swoistym myleniem przeciwnika. Słusznie uważano, że poprzez walkę informacyjną będzie się miało pewien wpływ na reżim Husajna dzięki wprowadzaniu w błąd wywiadu przeciwnika, co do swoich zamiarów. Amerykanie chcieli, aby władze irackie uważały, że wprowadzenie tych sił od północy jest możliwe, a nawet wielce prawdopodobne oraz że zgoda Turcji to tylko kwestia czasu. Dążyli do stworzenia atmosfery niepewności w umysłach dowódców i planistów irackich. Dzięki temu 13 dywizji irackich (11 dywizji regularnych sił lądowych i 2 dywizje Gwardii Republikańskiej) było utrzymywane w gotowości w północnej części Iraku gotowych do odparcia ewentualnych działań zaczepnych z tego kierunku³. W ten sposób uniemożliwiono użycie tych znacznych sił na kierunku południowym. Dodatkowo umożliwiło to dokładne rozpoznanie rozmieszczenia tych dywizji i kiedy rozpoczynały jakikolwiek ruch stawały się obiektami rażenia sił powietrznych.

Należy tu zaznaczyć, że Amerykanie zdawali sobie sprawę z potrzeby zorganizowania frontu północnego, więc w obliczu braku możliwości wprowadzenia ciężkich dywizji, musieli to zrealizować w inny sposób. Zdecydowali się wysłać około

³ General Tommy Franks discusses conducting the war in Iraq – Wywiad z gen. Franksem opublikowany w „Knight Ridder Newspapers” 19 czerwca 2003, www.realcities.com/mld/kwashington, 23.09.2003.

20-50 grup sił specjalnych do działania na terytorium kontrolowanym przez Kurdów i dodatkowo co najmniej brygadę powietrzno-desantową.

Z reguły mówiąc o czasie rozpoczęcia działań mamy na myśli konkretny dzień lub godzinę formalnego rozpoczęcia walki. Niemniej jednak określona sytuacja może spowodować, że pewne kroki należy podejmować o wiele wcześniej. Jednym z przedsięwzięć wyprzedzających jest maskowanie operacyjne. Przykładem mogą tu być operacje specjalne, które zawsze są niezmiernie istotnym elementem operacji połączonych. Jeszcze przed wygaśnięciem ultimatum prezydenta Stanów Zjednoczonych wobec rządu irackiego, a więc przed rozpoczęciem operacji na lądzie i powietrzu, ponad 50 dwunastoosobowych grup sił specjalnych (amerykańskich, brytyjskich i australijskich) skrycie rozmieściło się na zachodniej pustyni w Iraku i przejęło kontrolę nad tym obszarem, który stanowi jedną czwartą powierzchni Iraku. Było to spowodowane tym, że w ocenie planistów Irak mógł zaatakować raketami Scud Izrael i Jordanię właśnie z tego obszaru. Siły specjalne musiały więc infiltrować ten rejon tak szybko jak to było możliwe, w celu zapobieżenia konfliktowi regionalnemu na dużą skalę⁴.

⁴ Gen. Franks tells how Iraq war plan came together – Wywiad z gen. Franksem opublikowany w „Knight Ridder Newspapers” 19 czerwca 2003, www.realcities.com/mld/kwashington, 23.09.2003.

Kamflaż w operacji „Iracka Wolność”

Rozpatrując maskowanie operacyjne warto odnieść się do problemów kamuflażu. Zwykle odnosi się to do szczebla taktycznego, jednakże ze względu na rozmiar tych przedsięwzięć, zarówno przed rozpoczęciem działań lądowych jak i po ich zakończeniu podczas wojny w Zatoce Perskiej w 1991 roku, można tu mówić o maskowaniu na szczeblu operacyjnym.

Udział amerykańskich sił w tej wojnie wymagał szybkiego, zorganizowanego o dużej skali przegrupowania i rozwinięcia sił i środków z baz w Europie i Stanach Zjednoczonych na Bliski Wschód. Wówczas to, Stany Zjednoczone przegrupowały około 697 tysięcy personelu wojskowego głównie do Arabii Saudyjskiej. Zostało również przetransportowanych na statkach i okrętach tysiące różnych pojazdów i innego sprzętu. Można odnotować, że większość pojazdów i sprzętu była gotowa do działania. Jednakże z punktu widzenia militarnego powstał jeden poważny problem. Pojazdy i inny sprzęt były przystosowane do warunków europejskich, czyli pomalowane w trójkolorowy kamuflaż odpowiedni dla lesistego pokrycia terenu. Sprawiłoby to duże ułatwienie dla środków rozpoznania i rażenia przeciwnika. Z tego też względu zaistniała pilna potrzeba przemalowania tej ogromnej liczby pojazdów i sprzętu w barwy maskujące optymalne w środowisku pustynnym⁵.

Na początku września 1990 roku utworzono pierwszy punkt malowania w Ad Dammam w Arabii Saudyjskiej. Obsadę stanowiła grupa pracowników cywilnych wojska. Ustawiono trzy, dużych rozmiarów, namioty. Pierwszy namiot był przeznaczony do czynności przygotowawczych, takich jak odtłuszczenie powierzchni oraz zaklejanie elementów, które nie miały być malowane (np. światła). W dwóch pozostałych namiotach odbywał się proces malowania. W grudniu 1990 roku, w miarę przybywania coraz większej liczby pojazdów i sprzętu zorganizowano kolejne punkty malowania, m.in. w Al Jubayl (rys. 1), jednocześnie dotychczasowo działające grupy zostały zastąpione przez jednostki Gwardii Narodowej. Wtedy też zwiększono liczbę namiotów do sześciu (rys. 2).

⁵ http://www.gulflink.osd.mil/carc_paint_ii



Rys. 1. Położenie portów Al Jubayl i Ad Dammam w Arabii Saudyjskiej.

Źródło: http://www.gulflink.osd.mil/carc_paint_ii

Z początku przewidywano, że tylko ograniczona liczba pojazdów będzie poddana temu przedsięwzięciu. Było to spowodowane trzema podstawowymi ograniczeniami:

- ✓ ześrodkowanie ogromnej liczby sprzętu bojowego nie mogło zmniejszyć tempa tego przedsięwzięcia;
- ✓ możliwości jednostek przeznaczonych początkowo do tych czynności nie pozwalały na przemalowanie wszystkich egzemplarzy sprzętu;
- ✓ dostępne ilości materiałów były w pewnym stopniu ograniczone.

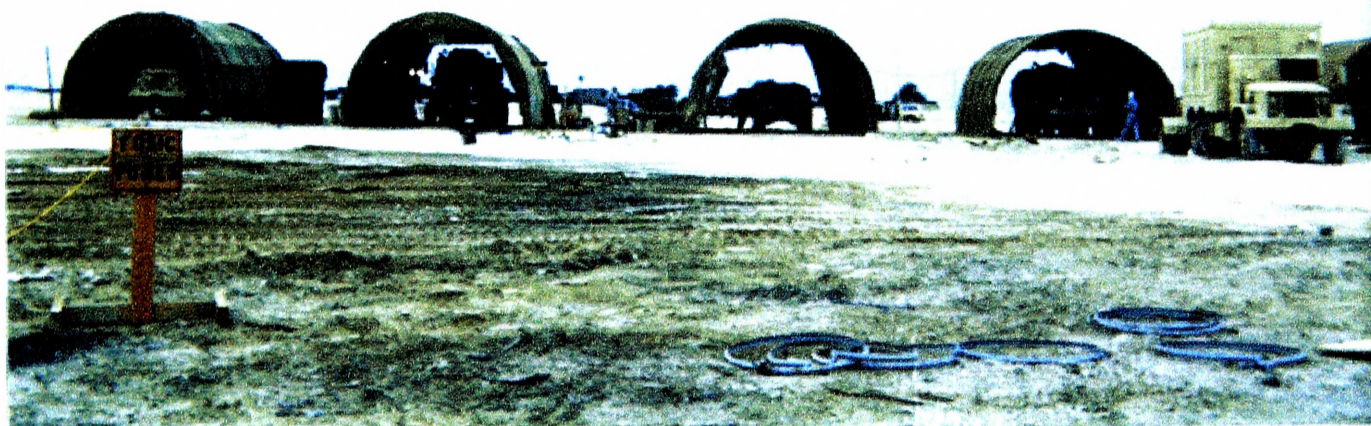

Rys. 2. Punkt malowania w Al Jubayl

Źródło: http://www.gulflink.osd.mil/carc_paint_ii

Ustalono więc, że pojazdy bojowe (takie jak czołgi, bojowe wozy piechoty, transportery opancerzone i wozy inżynieryjne) oraz wozy dowodzenia traktowane priorytetowo. Zakładano, że jeśli pozostałych pojazdów i sprzętu ten proces nie obejmie w zorganizowanych centralnie punktach malowania, będą one przemalowane już w rejonach ześrodkowania poszczególnych jednostek. Należy jednak nadmienić, że dostawy odpowiedniej ilości materiałów oraz wyznaczenie dodatkowych sił pozwoliły ostatecznie na przemalowanie prawie wszystkich egzemplarzy sprzętu bez zmniejszenia tempa przegrupowania jednostek do rejonów wyjściowych.

Aż do rozpoczęcia działań lądowych na tych dwóch głównych punktach (Al Jubayl i Ad Dammam) przemalowano ponad 8500 pojazdów i innego sprzętu (ok. 3500 o wysokim priorytecie i ok. 5000 o niższym) z VII Korpusu (tab. 4.1). Należy dodać, że zorganizowano również pewną liczbę mniejszych punktów malowania na obszarze operacji.

Jednostka	Pojazdy gašienicowe	Pojazdy kołowe	Wszystkie pojazdy
1 DPanc	1415	475	1890
2 DPanc	442	658	110
3 DPanc	1699	995	2694
Artyleria	314	62	376
7 BSap	462	698	1160
2 PKawPanc	398	1011	1409
Razem	4730	3899	8629

Tab. 4.1. Liczba przemalowanych pojazdów VII Korpusu. Stan na 14 luty 1991.

Źródło: http://www.gulfink.osd.mil/carc_paint_ii/carc_paint_ii_s04.htm

Krótko po zaprzestaniu działań bojowych dowództwo amerykańskich sił stanęło przed kolejnym problemem. Znowu zaistniała potrzeba przemalowania pojazdów i sprzętu w inne barwy maskujące i doprowadzenia ich do stanu sprzed wojny. Ze względu na nabyte już doświadczenie podjęto decyzję, że proces ten będzie odbywał się w tych samych portach. Jednakże nabyte doświadczenie oraz dostępny czas pozwolił na zmodernizowanie tego procesu. Na rys. 3. został przedstawiony schemat punktu malowania w Al Damman.

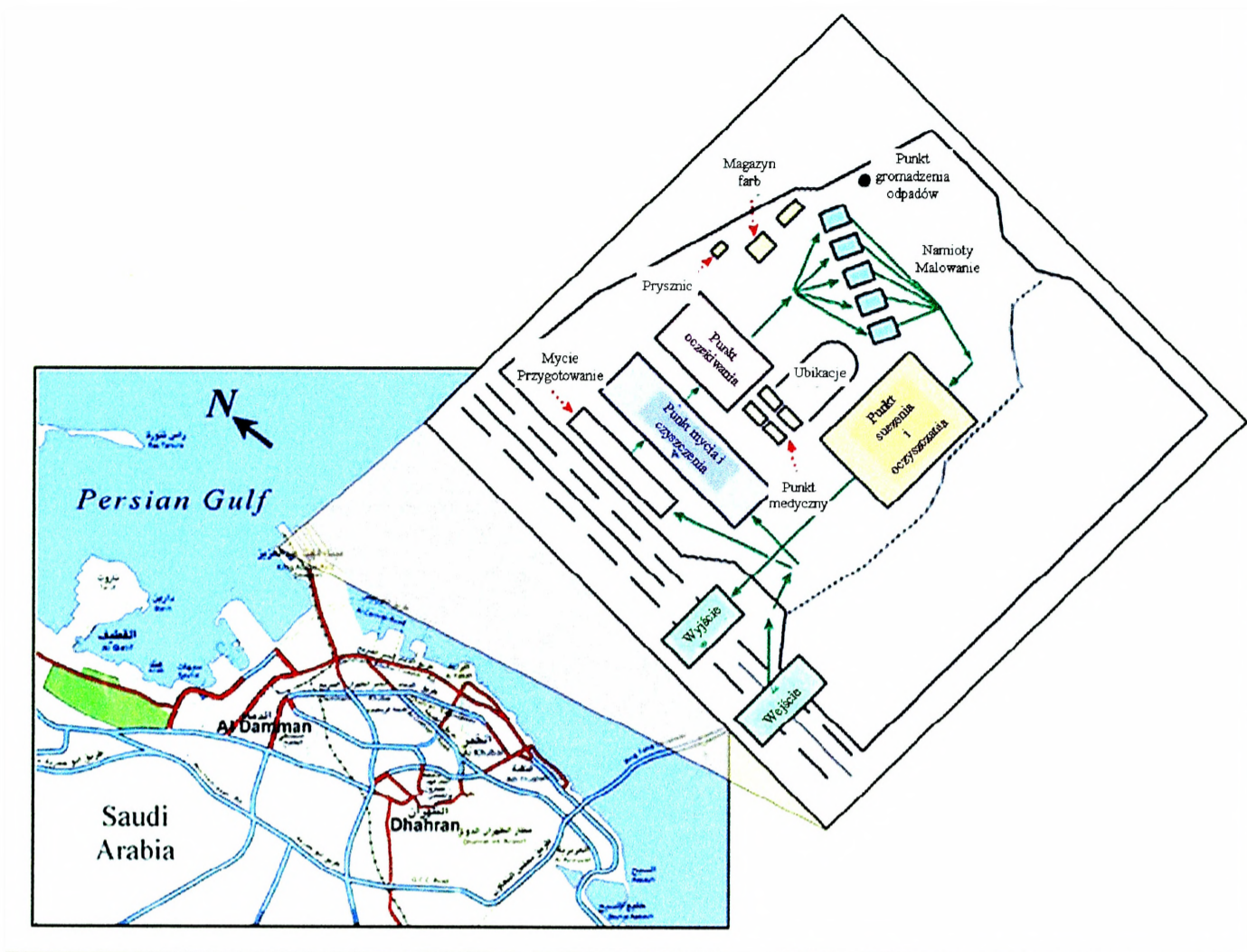

Rys.3. Schemat punktu malowania w Al Damman po zakończeniu działań wojennych

Źródło: http://www.gulflink.osd.mil/carc_paint_ii/carc_paint_ii_s04.htm

